

Nikon

Nikon Dijital Fotoğrafçılık Rehberi

D 5000

DİJİTAL FOTOĞRAF MAKİNESİ

TÜRKÇE KULLANIM KILAVUZU



CE

Giriş	
Eğitici Bilgiler	Fotoğraf Çekimi ve İzleme
	Fotoğrafçılık Hakkında Ek Bilgiler (Tüm Modlar)
	P, S, A ve M Modları
Referans	İzleme Hakkında Ek Bilgiler
	Bilgisayara, Yazıcıya veya Televizyona Bağlanma
	İzleme Seçenekleri: İzleme Menüsü
	Çekim Seçenekleri: Çekim Menüsü
Menü Kılavuzu	Kişiyeye Özel Ayarlar
	Temel Fotoğraf Makinesi Ayarları: Kurulum Menüsü
	Rötuşlu Kopyalar Oluşturma: Rötuş Menüsü
Teknik Notlar	

SERVİS İSTASYONLARI

Devran Bilgisayar İletişim İnşaat ve Gıda San.Tic.Ltd.Şti.
Mithatpaşa Cad. 34 F/59 Kızılay/ANKARA
Tel :0312 433 57 63 Fax : 0312 433 57 65

Sistem İletişim
Elektronik Gıda Taah ve Ltd Şti
Turan Güneş Bulvarı 4. Cad 69/A Çankaya / ANKARA
Tel : 0312 442 17 37

Fedekar Elektronik
Yamkoğlu Mah. Ertuğrul Cad. Rehber Sok. No:2-C KAYSERİ
Tel : 0352 232 66 20

İTHALATÇI

BALKAN ELEKTRİK ELEKTRONİK ve FOTOĞRAFÇILIK
San.Tic. Ltd Şti
İzmir Cad 36/7 Kızılay / ANKARA
Tel :0312 425 52 75 Fax : 0312 418 98 42
www.balkanelektronik.com

MALATÇI







NIKON CORPORATION
Fuji Bldg., 2-3, Marunouchi 3-chome, Chiyoda-ku, Tokyo
100-8331, Japan
Tel: +81-3-3214-5311
www.nikon.co.jp

CE

Giriş

Nikon D40x tek lens reflektli (SLR) değİstirilebilir objektifli dijital fotoğraf makinesini satın aldığınız için teşekkür ederiz. Bu kitapçık Nikon dijital fotoğraf makineniz ile fotoğraf çekerken size kolaylık sağlamak için hazırlanmıştır. Makinenizi kullanmaya başlamadan önce kitapçığı sonuna kadar okuyun ve kullanım sırasında yardımı için makinenin yanın da bulundurun.

Bu kitapçıkta ihtiyacınız olan bilgiye ulaşabilmey için aşağıdaki simgeler ve işaretler kullanılmıştır.

- | | |
|---|---|
|  Makinenin zarar görmemesi için gerekli önlem ve bilgileri gösterir. |  Kullanım sırasında yararlı olabilecek ipucu ve ek bilgileri gösterir. |
|  Bu işaret kullanılmıncesinde okumanız gereken notları gösterir. |  Bu kitapçıkta başka bir bölümde veya <i>Hızlı Başlangıç Rehberinde</i> daha fazla bilgi bulunduğunu göstermektedir. |
|  Bu işaret makine menüsünü kullanarak ayarlanabilen ayarları gösterir. |  Bu işaret Özel Ayarlar menüsünden ayarlana bilen ayarları gösterir. |

Objektif

Autofokus yalnız AF-S ve AF-II objektiflerinde desteklenmektedir. Bu kitapçıkta örnek olarak bir 18-55 mm f/3,5-5,6GII ED AF S DX Zoom Nikkor objektif (88 122) kullanılmıştır.

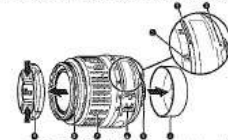

- | | | |
|------------------------|-----------------------------|----------------------------|
| 1 Odak uzaklığı ölçüsü | 2 Odak uzaklığı ölçüsü | 3 Montaj indeksi 88 8 |
| 4 Arka kapak 88 8 | 5 CPU temas noktaları 88 45 | 6 A/M mod anahtarı 88 8 28 |
| 7 Zum halkası | 8 Odak halkası 88 28 | 9 objektif kapağı |

Makinenizi Tanıyın

Makinenizin kumanda ve göstergelerini tanımaya zaman ayırın. Kitapçığımız ilerleyen bölümlerinde geri dönmek için bu bölümü işaretlemenizi öneririz.

Makine Gövdesi

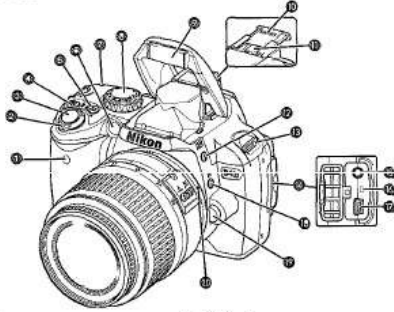

1 Kızılotesi alıcısı	33	10 Kapak	99
2 Açma düğmesi	4	11 Kapak (isteğe bağlı flaş birimi için)	99
3 Deklanşör	17	12 Flaş (flaş modu) düğmesi	34
4 Pozlama telaflısı düğmesi	47	13 Flaş telaflısı düğmesi	48
5 (Enstantane) düğmesi	42	14 Askı için delik	7
6 Flaş telaflısı	48	15 Konektör kapak	55 58 62
7 Çekim bilgisi düğmesi	22	16 Video konektörü	62
8 (Sifirlama) düğmesi	38	17 Sifirlama düğmesi	108
9 AF asist lambası	23	18 USB konektörü	55 58
10 Otomatik deklanşör lambası	33	19 (otomatik deklanşör) düğmesi	33
11 Kırmızı göz giderme lambası	28	20 Fn (enstantane) düğmesi	77
12 (Odak) düzlemi işareti	4	21 Objektif ayırma düğmesi	8
13 Mod kadranı	4	22 Objektif montaj indeksi	8
14 Dahili flaş	34		

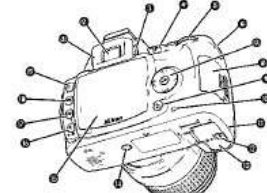

1 DK-16 vizör camı lastiği	7
2 Vizör camı	5 14
3 Dış optik ayar kilitli	14
4 (AE-L/AF-L) düğmesi	46, 77
5 (Enstantane) düğmesi	54
6 Kumanda düğmesi	1 15

7 Askı için delik	7
8 Çoklu düğme	
9 Bellek kartı slot kapak	12
10 (Sil) düğmesi	20 54
11 Bellek kartı giriş lambası	12
12 İsteğe bağlı AC için güç konektörü kapak adaptör konektörü	103
13 Pil yuvası kapak mandalı	10
14 Pil yuvası kapak mandalı	10 103
15 Sehpa soketi	
16 Ekran	6 50 82
17 (Zoom izleme) düğmesi	53
18 (Yarı) düğmesi	22
19 (Sifirlama) düğmesi	38
20 (Küçük resim) düğmesi	52
21 (Yarı) düğmesi	14
22 (Menu) düğmesi	63
23 (Zoom) düğmesi	20 50

* Çoklu düğme

Çoklu düğme menu navigasyonu ve izleme sırasında kullanılır

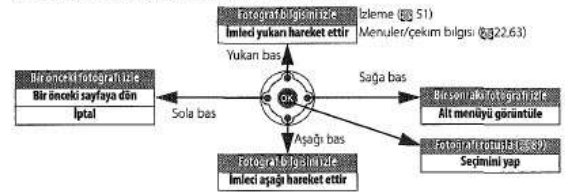

Yardım

Geçerli mod veya menu öğesi için yardım istediğinizde, **Y** düğmesine basıp **Y** düğmesi basılı iken ekranda yardım menüsü görüntülenecektir, ekranda aşağı ve yukarı hareket etmek için çoklu düğmenin yukarı ve aşağı işaretli bölümlerine basın. Yardım menüsüne bir **Y** işareti gördüğümüzde, **Y** düğmesine basılı tutarak bir hata veya problem hakkında yardım alabileceğiniz anlamına gelir.



Mod Kadranı

D40x aşağıdaki on iki çekim modu seçeneğini sunar



Gelişmiş Modlar (Pozlama Modları)

Makine ayarları üzerinde tam kontrol için bu modları seçin

P—Programlanan otomatik: 40	A—Öto enstantane önceliği: 42
S—Deklanşör önceliği otomatik: 41	M—Manuel: 43



Bak-ve-Çek Modları (Digital Van-Programları)

Bir Digital Van-Programı seçimi, otomatik olarak seçili sahneye uyarlamak için ayarları optimize eder ve sadece mod kadranını dondurek kolayca yaratıcı fotoğrafçılık yapmanızı sağlar

Auto: 15	Child: 19
Auto (Flash off): 18	Sports: 19
Portrait: 18	Close up: 19
Landscape: 18	Night portrait: 19

Açma Düğmesi

Makinenizi açmak veya kapatmak için kullanılır



Açık



Kapalı

Vizör Göstergesi

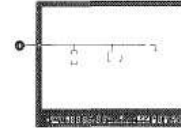

Odak ayraçları (odak alanları)	14 16 24 25 26	Kalan pozlama sayısı	15 116
Odak göstergesi	16 26	Kalan çekim sayısı	32 116
Odak alanı göstergesi	14 16 24 25 26	Özel beyaz ayarı kayıt göstergesi	71
AF alan modu	24	Pozlama telafisi degen	47
Otomatik Pozlama (AE) Kilidi	46	Flaş telafisi degen	48
Esnek program göstergesi	40	PC bağlantı göstergesi	56
Deklanşör hızı	39 44	Dust off ref photo modu göstergesi	87
Enstantane (f/ sayısı)	39 44	Flaş hazır göstergesi	17
Flaş telafisi göstergesi	48 78 101	Pi göstergesi	15
Pozlama telafisi göstergesi	47	Elektronik analog pozlama ekranı	43
		Pozlama Telafisi	47
		ISO AUTO göstergesi	37 76
		K (bellikte 1000 in üzerinde poz kaldığında görüntülenir)	
		Uyarı göstergesi	3 111

Vizör

Vizörün cevap süresi ve parlaklığı ışıya göre değişiklik gösterebilir. Bu normaldir ve herhangi bir anızı olduğu anlamına gelmez

Yüksek Kapasiteli Bellek Kartları

Geçerli ayarlardan biri veya daha fazla resmi kaydetmek için bellek kartı üzerinde yeterli bellek kaldığında kalan poz sayısı en yakın yuvarlak değere yuvarlanarak binlik olarak gösterilecektir (örn. yaklaşık 1160 pozluk bir yer varsa poz sayısı 11K gösterecektir)

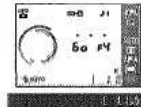

Çekim Bilgisi Ekranı

Makine ayarlarını görüntülemek için  düğmesine basın. Ekranda aşağıdaki çekim bilgileri gösterilecektir. Makine ayarlarının nasıl değiştirildiği hakkında daha fazla bilgi için sayfa 22'ye bakın.

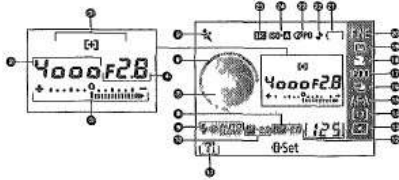

1 Odak alanı göstergesi	14	24	25	26	35 Ölçme modu	45
2 AF alan modu	24	24	24	24	36 AF alan modu	24
3 Deklanşör hızı	39	44	44	44	37 Odak Modu	23
4 Elektronik analog pozlama ekranı	43	43	43	43	38 Çekim Modu	32
5 Pozlama Telifası	47	47	47	47	39 ISO Duyarlılığı	37
6 Enstantane (f/-sayısı)	39-44	39-44	39-44	39-44	40 Beyaz ayar modu	49
7 Mod	4	4	4	4	41 Resim Boyutu	30
8 Deklanşör hızı göstergesi	39	44	44	44	42 Resim Kalitesi	30
9 Enstantane göstergesi	39	44	44	44	43 Pil göstergesi	15
10 Flaş telifası değeri	48	48	48	48	44 Sesli uyarı göstergesi	74
11 Flaş senk modu	35	35	35	35	45 Optimize resim göstergesi	68
12 Pozlama telifası değeri	47	47	47	47	46 ISO AUTO duyarlılığı göstergesi	37
13 Yardım göstergesi	3	3	3	3	47 Manuel flaş kontrol göstergesi	78
14 Kalan pozlama sayısı	15, 116	15, 116	15, 116	15, 116	48 Flaş telifası göstergesi	101
15 Özel beyaz ayarı kayıt göstergesi	71	71	71	71	49 Flaş telifası Speedlight	101
16 PC modu göstergesi	56	56	56	56		

Not: Info display format için **Graphic** seçili olduğunda Yukarıdaki ekran görüntülerini Diğer ekran formatları için sayfa 81'e bakın.

Deklanşör Hızı ve Enstantane Göstergeleri

Bu göstergeler deklanşör hızı ve enstantane hakkında görsel olarak bilgi verir.



Yüksek deklanşör hızı, büyük açıklık
(küçük f/-sayısı)



Düşük deklanşör hızı, küçük açıklık
(büyük f/-sayısı)

Verilen Aksesuarlar

DK-5 Vizör Camı Kapağı

Otomatik deklanşör (123 331) veya uzaktan kumandayla fotoğraf çekimi (123 331) için DK-5 vizör camı kapağını yerine takın. DK-5 veya başka bir vizör aksesuarını (123 102) takmadan önce DK-16 vizör camı kapağını çıkarın. Kapağı çıkartırken makineyi sıkıca tutun.



Makine Askısı

Makine askısını aşağıda gösterildiği şekilde takın.



MH-23 Hızlı Şarj (123 122)

MH-23 sizin için tedarik edilen EN-EL9 pili ile kullanılabilir.

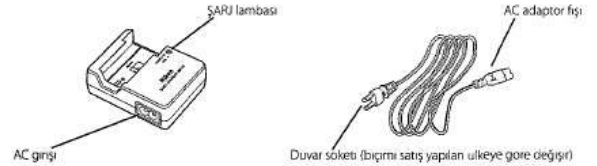

EN-EL9 Şarj Edilebilir Lityum-iyon Pil (123 103, 121)

EN-EL9, D40x ile kullanılır.

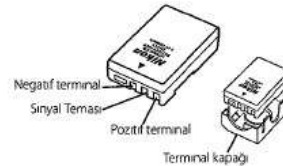

Nikon holografik damgası bulunmayan üçüncü kişilerce üretilmiş Lityum-iyon pillerin kullanımı makinenin normal işletimine zarar verebilir veya pillerin aşırı ısınmasına, alev almasına ya da parçalanıp, sızıntı yapmasına yol açabilir.

İlk Adımlar

Objektifi Takma

Autofocus yalnız AF-S ve AF I objektiflerinde desteklenmektedir. Objektifleri değiştirirken makineye toz girmemesi için özen gösterilmesi gerekir.

- 1 Makineyi kapatın ve objektif kapağını çıkarın.



Arkada objektif kapağını objektiften çıkarın.



- 2 Objektif üzerindeki bağlantı indeksini makine gövdesi üzerindeki bağlantı indeksi ile hizalı tutarak, objektifi makinenin pimi bağlantısına yerleştirin ve objektifi yerine oturana kadar gösterilen yönde çevirin.

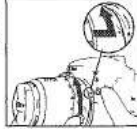

Objektifte A-M veya M/A-M anahtarı bulunuyorsa, A (autofocus) veya M/A (autofocus with manual priority) seçin.



Objektifi Sökme

Objektifi çıkarırken veya değiştirirken, makinenin kapalı olduğundan emin olun. Objektifi çıkarmak için, objektifi saat yönüne çevirirken objektif ayırma düğmesine basın ve basılı tutun. Objektifi çıkardıktan sonra makine gövde kutusunu ve arka objektif kapağını yerine takın.

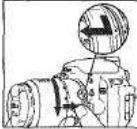

Enstantane Halkası

Objektif bir enstantane halkası ile donatılmışsa açılışı minimum ayara kilitleyin (maksimum f/sayı). Ayrıntılar için objektif kitapçığına bakın.

Pili Şarj Etme ve Yerine Takma

Makinenizle birlikte verilen EN El.9 pili yüklenme sırasında şarj edilmemiştir. Mrl 23 pili şarj cihazını kullanarak aşağıdaki gibi pilinizi şarj edin.

1 Pili şarj edin

1.1 Terminal kapağını pilden çıkartın



1.2 Güç kablosunu şarj cihazına yerleştirin ve fişi prize takın.

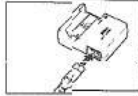

1.3 Pili şarj cihazının içine yerleştirin. ŞARJ lambası pil şarj olduğu surece yanıp sönecektir. Tamamen boşalmış bir pilin dolması için yaklaşık doksan dakika gereklidir.



1.4 ŞARJ lambasının yanıp sonmesi durduğunda şarj işlemi tamamlanır. Pili şarj cihazından çıkarın ve fişini çekin.

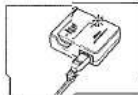

Pili ve Şarj Cihazı

Bu kitapçığın iv-iii ve 106-107 sayfalarındaki uyarı ve önlemler, pil üreticisi tarafından sağlanan tüm uyarı ve talimatlarla birlikte okuyun ve uygulayın.

Pili 0°C (32°F) altındaki veya 40°C (104°F) üzerindeki ortam sıcaklıklarında kullanmayın. Şarj sırasında, sı 5-35°C (41-95°F) aralığında olmalıdır. En iyi sonucu almak için pili 20°C (68°F) üzerindeki sıcaklıklarda şarj edin. Pili düşük sıcaklıklarda şarj edildiğinde veya kullanıldığında, pil kapasitesi düşebilir.

2 Pili takın

2.1 Makinenin kapalı olduğunu kontrol ettikten sonra, pil yuvası kapakını açın.



2.2 Sağda gösterildiği gibi, tam şarjlı bir pil takın. Pil yuvası kapakını kapatın.

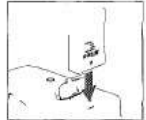

Pili Çıkarma

Pilin sokmeden önce makineyi kapatın. Pilin kısa devre yapmasını önlemek için pil kullanımında degiklen terminal kapakını yerleştirin.

Temel Ayarlar

Makine ilk olarak açıldığında ekranda Adım 1 de gösterildiği gibi dil seçimi penceresi görünür. Bir dil seçimi yapmak ve makine saatini ve tarihini ayarlamak için aşağıdaki adımları izleyin. Makine saati ayarlanmadan fotoğraf çekimi yapılamaz.



* UTC alanı seçilen zaman dilimi ile Koordinatlı Evrensel Zaman (UTC) arasındaki farkı saat olarak gösterir.

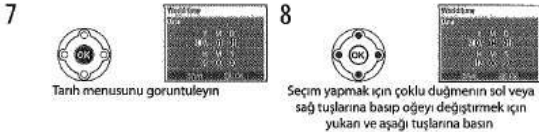
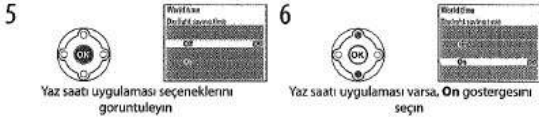

Fotoğraf Makinesi Menülerini Kullanma

Dil menüsü yalnız makine ilk kez açıldığında otomatik olarak görüntülenir. Normal menü kullanımı hakkında bilgi almak için Menü Kılavuzuna (63) bakın.

Bellek Kartını Takma

Makine resimleri Secure Digital (SD) bellek kartlarına kaydedilir (ayrca sat 11). Onaylı bellek kartları ile ilgili bilgi için Onaylı Bellek Kartları bölümüne bakın (102).

1 Bellek kartını takın

1.1 Bellek kartlarını takmadan veya çıkarmadan önce makineyi kapatın ve kart slotu kapakını açın.

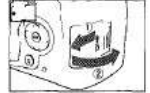

1.2 Bellek kartını yer ne oturana kadar sağ tarafta gösterildiği gibi kaydırın. Bellek kart enişim lambası yaklaşık bir saniye boyunca yanacaktır. Bellek kartı slot kapakını kapatın.



On taraf



Bellek Kartını Çıkarma

1. Enişim lambasının kapalı olduğundan emin olun.



2. Makineyi kapatın ve bellek kartı kapakını açın.

3. Çıkarmak için kartı için bastırın (1). Böylece kart elle çıkarılabilir (2).

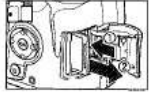

2 Bellek kartları ilk kullanımdan önce makine içinde formatlanmalıdır. Formatlama işleminin bellek kartındaki tüm fotoğrafları ve diğer verileri sildiğini unutmayın. Kartı formatlamadan önce saklamak istediğiniz tüm verileri bir başka saklama cihazına kopyaladığınızdan emin olun.

2.1



Makineyi açın

2.2



Menüleri görüntüleyin *

* Menü öğesi ışığı yanıyorsa, sol taraftaki çoklu düğmeye basarak geçerli menüde ilgili simgeyi seçin

2.3



Seçimi yapın

2.4



Ayar menüsünde imleci konumlandırın

2.5



Format memory card'ı seçin

2.6



Seçenekleri görüntüleyin.

2.7



Yes'i seçin.

2.8

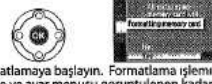

Formatlamaya başlayın. Formatlama işlemi bitene ve ayar menüsü görüntülenene kadar makineyi kapatmayın veya pili veya bellek kartını çıkarmayın.

Bellek Kartını Formatlama

Bellek kartlarını formatlamak için makinanızda **Format memory card** seçeneğini kullanın. Bellek kartlarının bilgisayarda formatlanması durumunda performans düşer.

Yazmaya Karşı Koruma Anahtarı

SD kartları, verilerin kazayla kaybedilmesini önlemek için bir yazmaya karşı koruma anahtarı ile donatılmıştır. Bu anahtar 'lock' (kilitli) konumunda iken, makine fotoğrafları kaydedilemeyeceğini veya silinmeyeceğini ve bellek kartının formatlanmayacağını bildirir bir mesaj görüntüleyecektir.



Yazmaya karşı koruma anahtarı

Giriş: İlk Adımlar 13

Vizör Odağını Ayarlama

Fotoğraflar v zorda çerçevelerin Çek m öncesi vizördeki görüntü nun odakta olduğundan emin olun. Vizör objektif kapakçı çıkarıp odak ayraçları keskin odak olana kadar diyoptri ayar kontrolünü yukarı ve aşağı kaydırılarak odaklanabilir. Diyoptri kontrolünü gözünüzü vizöre yerleştirerek ayarlamak. parmağınizi veya tırnağınızla kazayla gözünüze sokmama dikkat edin.

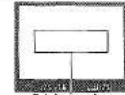

Odak ayraçları

Otomatik Metreyi Kapatma

Varsayılan ayarlara göre sekiz saniye boyunca herhangi bir işlem yapılmıyorsa vizör ve çekim bilgisi göstergesi kapanacaktır (auto meter off). Vizör ekranını tekrar aktif hale getirmek için deklarasyon düğmesine yarıya kadar basın (17).



Pozlama metresinin otomatik olarak kapanmasından önce geçecek sürenin ayarı Özelleşmiş Ayarlar 15 (Auto off timers (78)) kullanılarak yapılabilir.

14 Giriş: İlk Adımlar

Eğitici Bilgiler

Fotoğraf Çekimi ve İzleme

"Bak ve Çek" Fotoğraf Çekme (M Modu)

Bu bölüm (oto) modu ile fotoğrafların nasıl çekildiğini anlatır. Otomatik bir bak ve çek modunda çekim şartlarına bağlı olarak temel ayarlar makine tarafından kontrol edilir.

1 Makineyi açın

- 1.1 Objektif kapağını çıkarın ve makineyi açık konuma getirin. Ekran açılacak ve vizör göstergesi yanacaktır.



- 1.2 Ekran kapalıysa, çekim bilgisini görüntülemek için düğmesine basın. Aşağıda tarif edildiği gibi pil düzeyini kontrol edin.



Ekran	Vizör	Tanım
	—	Pil tamamen dolu
	—	Pil kısmen boşalmış
		Düşük pil. Pili şarj etmeye hazır olun
		Shutter release disabled (Deklanşör devre dışı) Pili şarj edin
(yanıp sönük)	(yanıp sönük)	

- düğmesi basılıyken çekim bilgisi görüntülenmiyorsa, pil bitmiş demektir. Pili değiştirin. Pili şarj edin.

- 1.3 Çekim bilgisi ekranında ve vizörde gösterilen poz sayısı bellek kartına kaydedilecek fotoğrafların sayısını gösterir. Kalan poz sayısını kontrol edin.

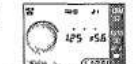

Çeşitli ayarlarda daha fazla fotoğraf kaydedilebilecek yeterli bellek yoksa, ekran sağ tarafa gösterildiği gibi yanacaktır. Bellek kartı değiştirilene kadar veya fotoğraflar silinene kadar (20.65) daha fazla çekim yapılamaz.



2 Mod kadranını (oto mod) konumuna getirin



3 Vizörde kadrajı ayarlayın

3.1 Makineyi gösterildiği gibi tutun

Fotoğraf Makinesi Tutma

Tutma yerini sağ elinizle kavrayın ve makine gövdesini veya objektifi sol elinizle destekleyin. Destek için dirseğinizi hafifçe gövdenize dayayarak tutun ve üst gövdenizi sabitlemek için bir ayağınızı yarı kadar diğerinin önüne yerleştirin.



- 3.2 Ana optik odak alanından birinde konumlanmış halde kadrajı ayarlayın.



Odak alanı

Züm Objektifi Kullanımı

Çerçevenin daha büyük bir alanını kaplaması için konu üzerine züm yapmak için züm halkasını kullanın veya son fotoğrafta görüntülenen alanın artması için (züm out) uzaklaştırın (yakınlaşmak için daha uzun odak mesafesi seçin, uzaklaşmak için daha kısa odak mesafesi seçin).



Uzaklaşma

4 Odaklanın ve çekin

- 4.1 Deklanşöre yarım basın. Makine, otomatik olarak makineye en yakın olan optik kapsayan odak alanını seçecek ve bu optik odaklanacaktır. Ozne karanlık ise, AF-assist lambası odak işleminde yardımcı olmak için yanabilir ve flaş patlayabilir. Ekran kapanacaktır.

Odaklanma işlemi tamamlandığında, seçili odak alanı seçilecek, bir uyarı sesi duyulacak ve vizörde odak göstergesi (●) görüntülenecektir. Deklanşör yarım basılı tutulduğu sürece, vizör ekranında arabellekte saklanabilen poz sayısı (1*, 2232) görüntülenir.

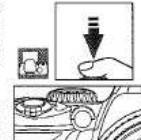

- 4.2 Deklanşöre hafifçe basın ardından resmi kaydetmek için deklanşöre sonuna kadar basın. Bellek kartı slot kapağı yanındaki enişim lambası yanacaktır. *Lamba sonene kadar ve kayıtlı tamamlanana kadar bellek kartını çıkarmayın güç kablosunu saklamayın ve makineyi kapatmayın.*

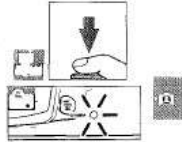

- 5 Çekim bittğinde makineyi kapatın

Deklanşör Düğmesi

Makine iki kademeli deklanşör düğmesine sahiptir. Deklanşöre yarı basıldığında makine netler ve ekran kapanır. Özne hareketli değilse (veya P S A veya M modlarında single servo otomatik odak seçili değilse) bir uyarı sesi duyulur ve odak kilitlenir. Resmi çekmek için deklanşöre sonuna kadar basın.

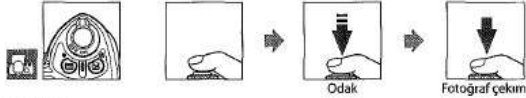

Dahili Flaş

modunda doğru pozlama için daha fazla ışık gerekiyorsa, deklanşöre yarı basıldığında (ışık zayıf olduğunda flaşın patlamasını önlemek için) Oto (flaş kapalı) modunu seçin) dahili flaş otomatik olarak patlayacaktır. Flaş aralığı, enstantane ve ISO duyarlılığına göre değişir, flaş kullanırken objektif kapağını çıkartın. Flaş gerektiğinde, fotoğraflar sadece flaş hazır göstergesi görüntülediğinde çekilebilir. Fotoğraf çekilemiyorsa ve flaş hazır göstergesi görüntülenmediyse parmağınızı kısa süre deklanşörden çekin ve tekrar deneyin.



Flaş kullanılmadığında pil gücünü korumak için, mandal yerine oturana kadar yavaşça aşağı bastırarak kapalı konumuna getirin. Daha fazla bilgi için sayfa 34'e bakın.



Yaratıcı Fotoğraf Çekimi (Digital Vari-Programları)

moduna ek olarak D40x yedi Digital Vari Programı modu seçeneği sunar. Bir programı seçimi, yalnız mod kadranını döndürerek kolayca yaratıcı fotoğrafçılık sağlar ve otomatik olarak seçili sahneye uyarlamak için ayarları optimize eder.

Mod	Tanım
Auto (Flash off)	Flaş kullanılmayan resimler için
Portrait	Portreler için
Landscape	Doğal ve insan yapımı manzaralar için
Child	Çocuk resimleri için
Sports	Hareketli konular için
Close up	Çiçek, böcek ve diğer küçük nesnelere yakın çekimler için
Night portrait	Zayıf ışık altında çekilen portreler için

Digital Vari Program modlarında çekim yapmak için

- 1 Bir Digital Vari Programı modu seçmek için mod kadranını çevirin



- 2 Vizörde resmi çerçevelendiren netleyin ve çekin

Digital Vari Program modları aşağıda tanımlanmıştır

Auto (Flash Off)

Dahili flaş kapalıdır. Flaşa çekim yapmanın yasak olduğu yerlerde flaş kullanmadan bebeklerin resmini çekmek veya zayıf ışıkta doğal ışığı yakalamak için kullanın. Makine en yakın konuyu kapsayan netlik alanını seçer. AF asist lambası ışık zayıf olduğunda odak işleme yardımcı olmak için yanacaktır.



Portrait

Portreleri yumuşak ve doğal görünümü cilt renkleri ile kullanın. Makine en yakın konuyu içeren netlik alanını seçer. Konu arka plandan uzak ise veya telephoto objektif kullanılıyorsa kompozisyona derinlik hissi vermek için arka plan ayrıntıları yumuşatılacaktır.



Landscape

Canlı manzara çekimleri için kullanın. Makine en yakın konuyu içeren netlik alanını seçer ve dahili flaş ile AF-assist lambası otomatik olarak kapanacaktır.



Child

Çocukların anıstantane fotoğrafları için kullanılır. Ten rengi yumuşak ve doğal kalırken, göysiler ve arka plan ayırtılabilir canlı hale gelir. Makine en yakın konuyu içeren netlik alanını seçer.



Sports

Yüksek deklanşör hızları dinamik spor çekimleri için hareketi dondurarak ana konunun açıkça görüntülenmesini sağlar. Deklanşör yarım basılı tutulduğu sürece makine sürekli olarak odak alanının merkezindeki konuya netler. Konu netlik alanı merkezinden çıkarsa, makine diğer netlik alanlarından gelen bilgilere dayanarak odaklanmaya devam edecektir. Çoklu düğme kullanılarak başlangıç netlik alanı seçilebilir. Dahili flaş ve AF assist lambası otomatik olarak kapanacaktır.



Close up

Çiçek, böcek ve diğer küçük nesnelerin yakın çekimleri için. Kamera otomatik olarak odak alanının ortasındaki konuya odaklanır, diğer netlik alanları çoklu düğme kullanılarak seçilebilir. Bulanıklığı önlemek için bir sehpanın kullanılması tavsiye edilir.



Night Portrait

Zayıf ışıkta çekilen portreler için ana konu ve arka plan arasında doğal dengeyi sağlamak için kullanılır. Makine en yakın konuyu içeren netlik alanını seçer. Bulanıklığı önlemek için bir sehpanın kullanılması tavsiye edilir.



Dahili Flaş

2. 3. veya 4. modunda doğru pozlama için daha fazla ışık gerekiyorsa, deklanşöre yarı basılı olduğunda dahili flaş otomatik olarak patlayacaktır. Flaş modu (34) seçimi hakkında daha fazla bilgi için 'Dahili Flaşın Kullanımı'na bakın.

Temel İzleme

Çekim sonrasında fotoğraflar otomatik olarak ekranda görüntülenir. Pili düzeyi ve kalan poz sayısı da görüntülenir.



6

Ekranda hiçbir fotoğraf görüntülenmiyorsa **6** düğmesine basılarak (3/50) en son çekilen resmi izlenebilir.



Diğer resimler ana kumanda düğmesi çevrilerek veya çoklu düğmenin sol veya sağ tuşlarına basılarak görüntülenebilir.



İzlemeyi sonlandırma ve çekim moduna dönmek için deklanşör düğmesine yarım basın.



İstenmeyen Fotoğrafları Silme

Ekranda görüntüleneni resmi silmek için **6** düğmesine basın. Bir onay penceresi görüntülenecektir. Resmi silmek ve izleme moduna dönmek için tekrar **6** düğmesine basın. Resmi silmeden çıkmak için **6** düğmesine basın.

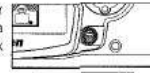

Referans

Bu bölüm Eğitici Bilgilere dayanarak daha gelişmiş çekim ve izleme seçeneklerini kapsar

Fotoğrafçılık Hakkında Ek Bilgiler (Tüm Modlar) 81-22

Çekim bilgisi ekranının kullanımı	Çekim Bilgisi Ekranı 81-22
Hareketli konunun çekimi veya manuel olarak odak	Odak 81-23
Resim kalitesini ve boyutunu ayarlama	Resim Kalitesi ve Boyutu 81-29
Sırayla olarak otomatik deklanşör veya uzak tan kumanda kullanarak fotoğraf çekim	Çekim Modları 81-32
Dahili flaşın kullanımı	Dahili Flaş Kullanımı 81-34
Yetersiz ışıkta ISO duyarlılığının artırılması	ISO Duyarlılığı 81-37
Varsayılan ayarlara geri dönme	İkili Bellek Sisteminde 81-38

P.S, A ve M Modları 81-39

Biriken makine deklanşör hızını ve açıklığını kendi ayarlasın	P Modu (Oto Programlama) 81-40
Donuk veya bulanık hareket	S Modu (Oto Deklanşör öncelikli) 81-41
Arka plandaki nesnelerin kulanılmasının sağlanması	A Modu (Oto En Hızlı Karar Öncelikli) 81-42
Deklanşör hızının ve açıklığının manuel olarak seçilmesi	M Modu (Manuel) 81-43
Makinenin pozunu nasıl ölçtüğünü, pozu kilitlediğini ve pozunu ayarladığını ve flaş düzeyini seçin	Pozlama 81-45
Renklerin doğal görünmesini sağlayın Normal olmayan ışıklarda fotoğraf çekin	Beyaz Ayarları 81-49

Özellikler keskinlik, kontrast, renk doygunluğu ve renk rengi gibi yalnız P.S A ve M modlarında gerçekleştirebildiğiniz diğer özellikler için Menü Kılavuzuna bakın (Resmi Ürünimize Erişin 86-69)

İzleme Hakkında Ek Bilgiler 81-50

Makinede fotoğrafların izlenmesi	Fotoğrafları Makinede Görüntüleme 81-50
----------------------------------	---

Diğer izleme seçenekleri için Menü Kılavuzuna bakın

Bilgisayara, Yazıcıya veya Televzyona Bağlanma 81-55

Fotoğrafların bilgisayara kaydedilmesi	Bilgisayara Bağlanma 81-55
Fotoğrafların basımı	Resimleri Basma 81-57
Fotoğrafların TV'de izlenmesi	Resimleri TV'de Görüntüleme 81-62

Fotoğrafçılık Hakkında Ek Bilgiler (Tüm Modlar)

Çekim Bilgisi Ekranı

Çekim bilgisi basıldığında ekranda çekim bilgisi görüntülenir. Çekim bilgisi ayrıca çekim modunda **Fn** düğmesine basılarak veya P.S A modlarında **Fn** düğmesine basılarak (Digital Va i Program modundaki Özel Ayarlar 11 menüsündeki beyaz ayar seçildiğinde **Fn** / **Fn** düğmesine basılarak veya flaş etkin değilken **Fn** düğmesine basılarak görüntülenebilir. Çekim bilgisi ayrıca **Auto shooting info** (83-83) için **Açık** seçilerek deklanşör düğmesine basıldıktan sonra ve makine açıldıktan sonra görüntülenir. Çekim bilgilerini gizlemek için **Fn** düğmesine tekrar basın. Görüntüleme formatı ayar menüsünde (81-81) **Info display format** seçeneği seçildiğinde devreye girer.

Fn düğmesi çekim bilgisi ekranında gösterilen ayarların değiştirilmesi için kullanılabilir.

- 1 Çekim bilgisini görüntüleyin
- 2 Seçilen ayarlar seçilir
- 3 İstediğiniz ayarı seçin. Geçerli moda bulunmaz ayarlar için olarak görüntülenir ve seçilemez
- 4 Seçilen ayarlar için görüntüleme tercihleri
- 5 İstediğiniz ayarı seçin
- 6 Seçiminizi yapın. Diğer ayarları değiştirmek için 3-6 numaralı adımları tekrar edin veya 1 Adıma dönmek için **Fn** düğmesine basın
- 7 Resmi çekim Deklanşör basılı iken ekran kapanır

22 Referans: Fotoğrafçılık Hakkında Ek Bilgiler (Tüm Modlar)/Çekim Bilgisi Ekranı

Odak

Odak otomatik (aşağıda Odak Modu bölümüne bakın) veya manuel olarak ayarlanabilir (28). Kullanıcı aynı zamanda otomatik veya manuel odak (24-25) için Odak alanını seçebilir veya odak için netlik kılıdını kullanarak odak sonrasında (26) fotoğraflarını kompozisyonunu yapabilir.

Odak Modu



Makinede nasıl odaklanacağınızı seçin. **AF-S** ve **AF-C** yalnızca P, S, A ve M modlarında kullanılabilir.

Odak modu	Tanım
AF-A	Auto servo AF (varsayılan ayar) Nesne hareketsiz olduğunda makine otomatik olarak single servo otofokus özelliğini, hareketli olduğunda continuous servo otofokus özelliğini seçer.
AF-S	Single servo AF Hareketsiz konular için. Deklanşör düğmesi yan basılı iken odak kılıdını kullanın.
AF-C	Continuous servo AF Hareketli konular için. Deklanşör düğmesi yan basılı iken makine sürekli odaklar. Deklanşör cevabına öncelik verilir, bu da bazen vizörde odak göstergesi (●) görüntülenmeden önce deklanşör serbest bırakılabilir anlamına gelir.
MF	Manuel odak Kullanıcı manuel olarak (28) odak yapar.

AF Asist Lambası

Konu yeterince aydınlık değilse, AF asist lambası deklanşör yanını basılı olduğunda odak işlemine yardımcı olmak için yanacaktır. Continuous servo AF veya manuel odak modunda **AF** ve **OFF** seçili değilken odak alanı seçili değilken veya Özel Ayarlar 9 için **AF** seçili değilken AF asist lambası yanmaz (**AF assist**). Lamba aralığı yaklaşık 0,5-30 m (1 ft-9 ft 10 in.) lambayı kullanırken 24-200 mm aralığa sahip bir objektif kullanın ve objektif kapagını çıkartın.



2—Odak Modu (28) 75

Odak modu aynı zamanda Özel Ayarlar menüsünden seçilebilir.

Referans: Fotoğrafçılık Hakkında Ek Bilgiler (Tüm Modlar)/Odak 23

AF-Alan Modu



Otofokus modunda Odak alanını seçin. Bu ayarın manuel odak modunda hiçbir etkisi yoktur.

Seçim	Tanım
En yakın konu	Makine otomatik olarak makineye en yakın konuyu kapsayan Odak alanını seçer. P, S, A ve M modları için varsayılanları ve mod kadranı AF , S , A veya M düğmelerine dokunulduğunda otomatik olarak seçilir.
Dinamik alan	Kullanıcı Odak alanını manuel olarak seçer fakat konu Odak alanından kısa bir süre için bile çıksa makine diğer odak alanlarından gelen bilgiye dayanarak netleyecektir. Kararsız hareket eden konular ile kullanın. Mod kadranı düğmesine dokunulduğunda otomatik olarak seçilir.
Single alan	Kullanıcı çoklu düğmeyi kullanarak netlik alanını seçer makine yalnız Odak alanından seçilen konuya netler. Hareketsiz konular ile kullanın. Mod kadranı düğmesine dokunulduğunda otomatik olarak seçilir.

2 Vizör Ekranı

Vizörde AF-alan modu aşağıdaki gibi görüntülenir.



3—AF-Alan Modu (28) 75





AF-alan modu aynı zamanda Özel Ayarlar menüsünden seçilebilir.

24 Referans: Fotoğrafçılık Hakkında Ek Bilgiler (Tüm Modlar)/Odak

Odak Alanının Seçimi

NUMARALI Çoklu düğme



D40x modeli uç Odak alanı seçimi sunar. Makine varsayılan ayarlara göre Odak alanının otomatik olarak seçer veya Odak alanının merkezinde konu üzer netler fakat aynı zamanda Odak alanı manuel olarak seçilerek ana konunun çerçevesinin her iki tarafında konumlandırılmış fotoğraflar oluşturulabilir.



- 1 Varsayılan ayarlarda     PSA ve M modlarında odak alanı otomatik olarak seçilir. Bu modlarda manuel odaklanmak için çekim bilgisi ekranında  (24) AF alanı modu için **Single area** veya **Dynamic area** yi seçin.
- 2 Vizörde veya çekim bilgisi ekranında Odak alanını seçmek için çoklu düğmenin sol veya sağ tuşlarına basın. Seçili odak alanı deklanşör yarım basılıyken tekrar seçilir.







Odak Kilidi

NUMARALI Deklanşör/AE-L/AF-L düğmesi

Odak kilidi odak sonrasında kompozisyonu değiştirmek için kullanılabilir ve bu sayede nihai kompozisyonda Odak alanında bulunmayacak bir konu üzerine odaklanmayı mümkün kılar. Ayrıca otofokus sistemi odaklamadığında da kullanılabilir  (27). Tek veya dinamik alan AF'si odak kilidi kullanılırken onenir  (24).

- 1 Odak kilidi turn odak alanları ile birlikte kullanılabilir. Konuyu odak alanının  (25) merkezine konumlandırın ve odaklanmayı başlatmak için deklanşöre yarım basın.
- 2 Vizörde odak göstergesinin  görüntülediğini kontrol edin. Netlik odak göstergesi görüntülediğinde kilitlenir ve deklanşör yarım basılı tutulduğu sürece kilitli kalır. Netlik ayrıca deklanşör yarım basılı iken AE-L/AF-L düğmesine basılarak kilitlenebilir. AE-L/AF-L düğmesi basılı tutulduğu sürece parmağınızı daha sonra deklanşörden çekseniz bile odak kilitli kalacaktır.
- 3 Resmi yeniden kareye alın ve çekin.



 (19) modunda  (32), continuous-servo autofocus  (23) veya auto-servo AF  (23) modunda continuous-servo autofocus seçiliyken odağı kilitlemek için deklanşör düğmesi kullanılamaz. Odak kilidi için AE-L/AF-L düğmesini kullanın. Diğer ayarlarda deklanşör yarım basılı tutulursa, iki çekim arasında odak kilitli kalacaktır.

 12—AE-L/AF-L  (77)

Bu seçim AE-L/AF-L düğmesinin hareketini kontrol eder.

2 Otofoküs ile İyi Sonuçlar Alın

Otofoküs aşağıda sıralanan koşullar altında iyi sonuç vermez. Deklanşör bu koşullar altında odaklanamazsa devre dışı bırakılabilir veya odak göstergesi (●) görüntülenemez ve mak neden bir uyarı sesi duyulabilir böylece özne odakta olmadığında bile deklanşör serbest bırakılabilir. Bu durumlarda aynı uzaklıktaki başka bir özneye odaklanmak için manuel odak (28) veya odak kilitini (26) kullanın ve sonra resmi oluşturun.

<p>Konu ve arka plan arasında kontrast yoktur veya çok azdır (örn. konu arka plan ile aynı renktedir)</p>		<p>Odak alanında makineden farklı uzaklıktaki nesneler bulunmaktadırlar (örn. konu kafesin içindedir)</p>	
<p>Konu düzensiz geometrik şekle sahip (örn. bir gökde izleni pencere sırası)</p>		<p>Odak alanında keskin kontrast yapan parlaklık alanları vardır (örn. konu yan golyededir)</p>	
<p>Konu odak alanından daha küçük görünmektedir (örn. Odak alanında konu ön planda ve uzaktaki binalar vardır)</p>		<p>Konu birçok ince ayrıntı içerir (örn. bir çiçek tarlası veya küçük ya da farklı parlaklıkta olmayan başka nesneler)</p>	

Manuel Odak



Makine otofoküsü kullanarak düzgün bir şekilde odaklanmadığında bu seçeneği kullanın. Manuel olarak odaklanmak için manuel odak modunu seçin ve objektif odak halkasını vizördeki açık mat alanda görüntülenen fotoğraf odakta olana kadar çevirin. Fotoğrafı fotoğraf odakta olmadığında bile her zaman çekilebilir.



A-M seçimi sunan bir objektif ile manuel olarak netlerken M seçin. M/A (manuel öncelikli ile otofoküs) özelliği sağlayan objektiflerle odak objektif M veya M/A olarak seçildiğinde manuel olarak ayarlanabilir. Ayrıntılar için objektifinizle birlikte verilen dokümanlara bakın.

2 Elektronik Telemetre

Objektif maksimum diyaframı f/5.6 veya daha hızlıysa, vizör odak göstergesi seçili. Odak alanındaki konunun odakta olup olmadığını kontrol etmek için kullanılabilir. Konuyu aktif odak alanında konumlandırdıktan sonra, deklanşöre yarım basın ve objektif odak halkasını odak göstergesi (●) görüntülenene kadar çevirin. Otofoküs ün istenilen performansı elde edemediği bir özne olduğunda (27) özne odakta değilse odak göstergesinin görüntülenebileceğini unutmayın. Çekim yapmadan önce vizördeki resmin odakta olmasına dikkat edin.



2 Odak Düzlemi Konusu

Konunuz ile makine arasındaki mesafeyi ölçmek için, makine gövdesindeki odak düzleminde ölçüm yapın. Objektif montaj flayı ve odak düzlemi arasındaki mesafe 46.5mm'dir (1.83 in).



Resim Kalitesi ve Boyutu

Resim kalitesi ile birlikte fotoğraf boyutu her bir resmin bellek kartında ne kadar alan kapladığını tanımlar. Daha büyük, daha yüksek kaliteli resimler daha büyük boyutta başlıklarında daha iyi görünürler ancak daha fazla bellek gerektirirler, bu da daha az resim kaydedileceği anlamına gelir.

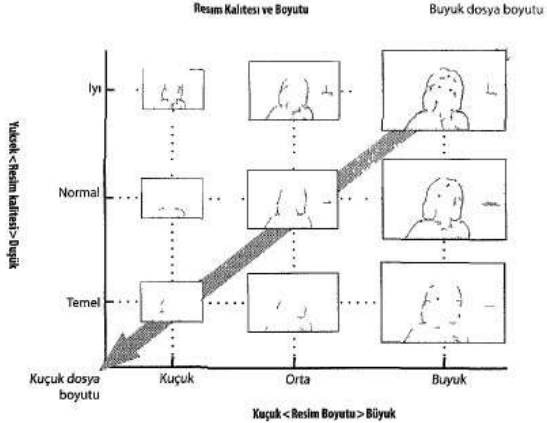

Resim kalitesi ve boyutu ile ilgili değişiklikler çekim bilgisi ekranı ve vizör üzerinde gösterilen kalan poz sayısı ile anlaşılır (5, 6). Resim kalitesi veya boyutu seçenekleri görüntülenirken çekim bilgisi ekranında ayrıca fotoğrafın her biri için yaklaşık maksimum dosya boyutu ve seçilen ayarlarda kaydedilebilecek toplam resim sayısı belirlenir (30). Gerçek dosya boyutu ve bellek kartı kapasitesi farklı olabilir. Genel dosya boyutlarının listesi sayfa 116'da verilmiştir.

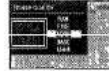

Resim Kalitesi

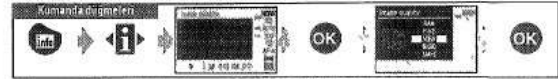

Makine aşağıdaki resim kalitesi seçeneklerini destekler (ilk dördü resim kalitesi ve dosya boyutuna göre azalan sırada listelenmiştir):

Seçim	Format	Tanım
RAW	NEF	Resim sensörlerinden gelen sıkıştırılmamış Raw verileri doğrudan bellek kartına kaydeder. Bilgisayarda rotulanacak resimler için seçin.
FINE	JPEG (varsayılan)	Resimler NORM seçiminden daha az sıkıştırılmıştır, daha yüksek kaliteli basımlar için uygundur. Sıkıştırma oranı yaklaşık 1:4.
NORM (varsayılan)		Çoğu durum için en iyi seçimdir. Sıkıştırma oranı yaklaşık 1:8.
BASIC		Küçük dosya boyutu e-posta veya Web için uygundur. Sıkıştırma oranı yaklaşık 1:16.
RAW+B	NEF+JPEG	İki resim kaydeder: bir NEF (RAW) resmi ve diğer temel kaliteli JPEG resmidir.

Resim Boyutu



Resim boyutu piksel ile ölçülür. Aşağıdaki seçenekler kullanılabilir:

Resim boyutu	Boyut (piksel)	200 dpi'de basıldığında ortalama boyut
L (varsayılan)	3.872x2.592	49,2x32,9cm (19,4x13,0in)
M	2.896x1.944	36,8x24,7cm (14,5x9,7in)
S	1.936x1.296	24,6x16,5cm (9,7x6,5in)

Resim boyutu için yapılan seçimin NEF (RAW) resimlerinin boyutunu etkilemediğine dikkat edin. Bilgisayarda izlendiğinde, NEF resimlerinin boyutu 3.872x2.592 pikseldir.

NEF(RAW)/RAW+B

NEF (RAW) dosyaları Capture NX (hancen satılır) 103 veya tedarik edilen PictureProject yazılımı kullanan bir bilgisayarda izlenebilir. NEF (RAW) fotoğrafları çoğu basım servisi tarafından veya doğrudan USB bağlantısı ile basılmaz. NEF (RAW) fotoğraflarını basmak için PictureProject veya Capture NX kullanın. **RAW + B** ile çekilen fotoğraflar makinede izlendiğinde yalnız JPEG resmi görüntülenecektir. Bu ayarda çekilen fotoğraflar silindiğinde NEF ve JPEG resimlerinin bir kısı da silinecektir.

Capture NX (103)

Capture NX (hancen satılır) başlangıçta bir internet bağlantısı tespit ederse güncelleştirmeleri otomatik olarak kontrol eder. NEF (RAW) dosyalarını izlemeye başlamadan önce en yeni sürümü güncelleştirme yaptığınızdan emin olun.

Dosya Adları

Fotoğraflar, makinenin otomatik olarak artan sırayla verdiği 0001 ile 9999 arasında dört basamaklı sayı olan *ninnn* ve uç harfli uzantılardan biri olan *xxx* ile '_DSC_nnnn.xxx' formundaki adlarla resim dosyası olarak kaydedilir. NEF (RAW) resim için 'NEF' veya JPEG resim için 'JPG' kullanılır. Image Dust Off referansı içeren dosyaların uzantısı 'NDF'dir. NEF ve JPEG dosyaları **RAW + B** ayarında kaydedilir fakat bunların dosya adları aynı, uzantıları farklıdır. Küçük resim seçeneği ile yaratılmış küçük kopyalar, 'SSC_' ile başlayan ve 'JPG' uzantısı ile biten dosya adlarına sahiptirler (örn, 'SSC_0001.JPG') bu sırada rotuş menüsündeki diğer seçeneklerle kaydedilmiş resimler 'CSC' ile başlayan dosya adlarına sahiptirler (örn, 'CSC_00001.JPG') **II (AdobeRGB)**'nin (69) **Optimize Image > Custom > Renk Modu** ayarlarıyla kaydedilmiş resimler bir alt çizgi ile başlayan adlara sahiptirler (örn, '_DSC00001.JPG')

Resim Kalitesi (30)/Resim Boyutu (30)

Resim kalitesi ve boyutu aynı zamanda çekim menüsündeki **Image quality** ve **Image size** seçimleri kullanılarak ayarlanabilir.

11—Fn Düğmesi (77)

Resim kalitesi ve boyutu aynı zamanda kumanda düğmesi çevrilerek de ayarlanabilir.

Çekim Modu



Çekim modu makinenin nasıl fotoğraf çekeceğini belirler. Bir kere süreklili olarak sırasıyla otomatik deklanşör zamanlaması veya uzaktan kumanda ile.

Mod	Tanım
Tekli çerçeve (varsayılan)	Deklanşör düğmesine her basıldığında makine bir fotoğraf çeker.
Süreklili (lan) (çekim modu)	Makine deklanşör düğmesine basıldığında bir saniyede yaklaşık uç fotoğraf çeker. Flaş yandığında yalnızca bir fotoğraf çekilir. Ani fotoğraf çekimi için Auto (flaş kapalı) modunu (18) seçin veya flaşı kapatın (35). En hızlı kare sayısı manuel odak (28) seçilip mod kadranı S veya M moduna döndürüldükten sonra Yassı veya daha yüksek bir deklanşör hızına ayarlanıp (41) 43 diğer tüm ayarları varsayılan seçeneklerini kullanarak elde edilebilir.
Otomatik deklanşör	Yesiliklik fotoğraflar için veya makinenin sallanması sonucu oluşabilecek bulanıklığı azaltmak için kullanılır (33).
Beklemeli uzaktan çekim (33)	İsteğe bağlı ML-L3 uzaktan kumanda gerekir. Yesiliklik fotoğraflar için kullanılır.
Hızlı uzaktan çekim	İsteğe bağlı ML-L3 uzaktan kumanda gerekir. Makine sallanması sonucu oluşabilecek bulanıklığı azaltmak için kullanılır (33).
11—Fn Düğmesi (77)	
Özel Ayarlar 11 (Fn button) için Self-timer (varsayılan seçenek) seçilirse, otomatik deklanşör düğmesi basılarak da otomatik deklanşör modu seçilebilir.	

Arabellek

Makine geçici depolama için bir arabelleğe sahiptir, böylece fotoğraflar bellek kartına kaydedilirken çekim yapmaya devam edilebilir. Arabellek dolduğunda diğer fotoğraf için yer sağlamak üzere bellek kartına yeterli veri taşınana kadar deklanşör devre dışı bırakılır. Süreklili modda arabellek dolduğunda çekilen kare sayısı düşse de çekim işlemi en çok 100 çekim olana kadar devam eder. Arabellekte depolanabilecek fotoğraf sayısı ile ilgili ayrıntılı bilgi için Ekler'e bakın.

Geçerli ayarlar kullanılarak arabelleğe depolanabilecek yaklaşık resim sayısı **Arabellek Depolama Kapasitesi** ekranında görüntülenebilir.

Otomatik Deklanşör ve Uzaktan Kumanda Modları

Otomatik deklanşör veya isteğe bağlı ML-L3 uzaktan kumanda vesikalik fotoğraflar için kullanılabilir

- 1 Makineyi bir sehpaye yerleştirin veya sabit düz bir zemin üzerine koyun



- 2 Aşağıdaki çekim modlarından birini seçin

Mod	Tanım
Otomatik deklanşör	Deklanşör makine odaklandıktan yaklaşık 10s sonra bırakılır
Beklemeli uzaktan çekim	Deklanşör makine odaklandıktan yaklaşık 2s sonra bırakılır
Hızlı uzaktan çekim	Kamera odaklandığında deklanşör bırakılır

- 3 Fotoğrafi çerçeveleyin. Makine otofokus modundayken uzaktan kumanda kullanılıyorsa deklanşör düğmesine yarım basarak odaklı kontrol edebilirsiniz

- 4 Vizör camı kapakını çıkarın ve DK 5 vizör camı kapakını gösterildiği gibi takın. Bu vizörden giren ışığın pozu etkilemesini engeller



- 5 Fotoğrafi çekin

Otomatik Deklanşör Odaklanmak için deklanşör düğmesine yarım basın ve sonra otomatik deklanşörü başlatmak için tam basın. Otomatik deklanşör lambası yanıp sonmeye başlar ve fotoğraf çekilmeden iki saniye önce soner.



Uzaktan Kumanda 5m (16ft) veya daha yakın bir mesafeden ML-L3'un üzerindeki vericiyi makinedeki kuzlotesi alıcısına doğru tutun ve ML-L3'un üzerindeki deklanşör düğmesine basın. Beklemeli uzaktan çekim modunda otomatik deklanşör lambası deklanşör bırakılmadan önce yaklaşık iki saniye yanar. Hızlı uzaktan çekim modunda deklanşör lambası deklanşör bırakıldıktan sonra yanar.



Otomatik deklanşör modu fotoğraf çekildikten veya makine kapatıldıktan sonra sonlandırılır. Otomatik deklanşör modunun sonlandırılmasının ardından tek kare veya sürekli çekim modları otomatik olarak geri yüklenir.

Dahili Flaş Kullanma



Yeten aydınlığa sahip olmayan veya arkadan aydınlatılan ortamlar için makine çeşitli flaş modlarını destekler. Flaş modları mod kadranı ile seçilen moda bağlıdır. dahili flaş kullanılmayacağıni unutmayın. Mod kadranı yeni bir moda döndürüldüğünde veya makine kapatıldığında Digital Vary-Program modları için varsayılan flaş ayarları otomatik olarak geri yüklenir.

Dahili Flaş Kullanma: ve Modları

- 1 Mod kadranını veya konumuna getirin.

- 2 Flaş modunu seçin.

- 3 Resmi çekin (kapalı) seçili değilse, deklanşör düğmesi yarım basıldığında flaş açılır ve fotoğraf çekilirken patlar.



Dahili Flaş Kullanma: P, S, A ve M Modları

- 1 Mod kadranını P, S, A veya M konumuna getirin.

- 2 Flaş yükseltmek için düğmesine basın.



- 3 Flaş modunu seçin.

- 4 Ölçme yöntemini seçin ve pozlamayı ayarlayın.

- 5 Resmi çekin. Ne zaman bir fotoğraf çekilse flaş patlar. Flaşın patlamasını önlemek için, flaş indirilir.

Dahili Flaş İndirme

Flaş kullanılmadığında güç tasarrufu sağlamak için, mandal yerine oturana kadar yavaşça aşağı bastırın.

Flaş modu

Flaş modları mod kadranı ile seçilmiş geçerli moda bağlı olarak kullanılabılır.

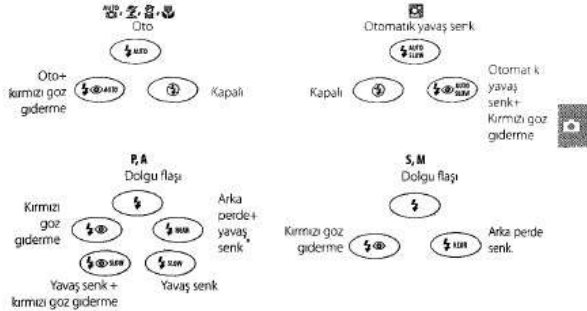

*Kumanda düğmesi bırakıldıktan sonra **SLOW** yazısı görüntülenir.

Flaş modları aşağıda tanımlanmıştır:

- AUTO** (foto flaş) Aydınlatma yeterli değilse veya ozne arkadan aydınlatılmışsa deklanşör düğmesine yarım basıldığında flaş açılır ve gerektiği şekilde patlar.
- ☑** (kırmızı göz giderme) Vesikalik fotoğraflar için kullanılır. AF assist lambası flaş patlamadan önce yanar ve kırmızı gözü giderir.
- SLOW** (yavaş senk.) Deklanşör hızı geçte veya düşük aydınlatma ortamlarındaki arka plan ışığını yakalamak için otomatik olarak yavaşlar. Vesikalik fotoğraflara arka plan ışığını eklemek için kullanılır.
- REAR** (arka perde senk.) Flaş deklanşör kapanmadan önce patlar böylece hareket eden ozenlerin arkasındaki ışığa benzer bir efekt oluşturulur. Bu işaret gösterilmiyorsa deklanşör açılır açılmaz flaş patlar.

Düğmesi

Flaş modu, **☑** düğmesine basılıp kumanda düğmesi dondurularak seçilebilir. Flaş yükseltmek için P S A ve M modlarında **☑** düğmesine bir kez basın ve sonra **☑** düğmesine basıp kumanda düğmesini dondurarak bir flaş modu seçin.

Özel Ayarlar (76,78)

En iyi flaş çıkışı için duyarlılığı ayarlamak üzere Özel Ayarlar 10 u (**ISO auto**) kullanın. Manuel flaş kontrolü için Özel Ayarlar 14 (**Built-in Flash**) kullanılabılır.

Dahili Flaş

18-300mm'lik odak uzunluğuna sahip CPU objektiflerle veya 18-200 mm'lik (1:7.98) odak uzunluğuna sahip CPU olmayan objektiflerle kullanılır. Gözlenen ozenek için objektif kapaktır çıkarılır. Kişinin AF assist lambası görüşünü engelleyen objektifler kırmızı göz giderme için etkileyebilir. Flaşın en düşük aralığı 60cm'dir (2ft) ve makro zum objektiflerinin mikroyaralığı için kullanılamaz.

Flaş sürekli çekim modunda (32) patlamaya deklanşör düğmesine her basıldığında yalnızca bir fotoğraf çekilir.

Arka arkaya yapılan çekimlerden sonra flaşı korumak için deklanşör kısa bir süre için devre dışı bırakılabilir. Flaş kısa bir beklemin ardından tekrar kullanılabilir.

İsteğe bağlı flaş birimleri (Speedlight'lar) ile ilgili daha fazla bilgi için "İsteğe Bağlı Flaş Birimleri (Speedlight'lar)" bölümüne bakın (99). Flaş düzeyini kontrol etmek ile ilgili daha fazla bilgi için "Flaş Telifisi" bölümüne bakın (48).

Arka perde senk

Flaş normalde deklanşör açıldıktan sonra patlar (on perde senk) aşağıda sola bakın). Flaş on perde senk'de deklanşör kapanmadan önce patlar böylece hareket eden ozenlerin arkasındaki ışığa benzer bir efekt oluşturulur.



On perde senk.



Arka perde senk.

5 Tek-servo otofokusu seçin.

Ürün S (tek-servo otofokus) seçilmiş olarak sunulmaktadır. Başka bir odak modu seçilmiş ise, odak mod seçicisini S (tek-servo otofokus) modunu gösterir şekilde yerine oturana kadar çevirin. Bu ayarda, deklanşör düğmesi yarı basılıyken kamera otomatik olarak konu üzerine seçilen odak noktasında odaklanır. Fotoğraflar sadece kamera odakta iken çekilebilir.

Odak mod seçici

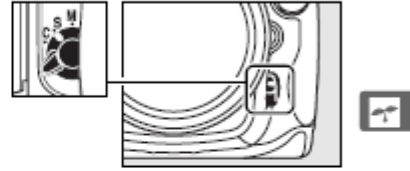

6 Matris ölçümünü seçin.

Ürün M (matris ölçümü) seçilmiş olarak sunulmaktadır. Başka bir seçenek seçilmiş ise, ölçüm seçici kilit düğmesine basın ve ölçüm seçicisini M seçeneğine çevirin. Matris ölçümünde karenin tamamı için optimal sonucun elde edilmesi amacıyla 1.005-segmentli RGB sensörü kullanılır.

Ölçüm seçici

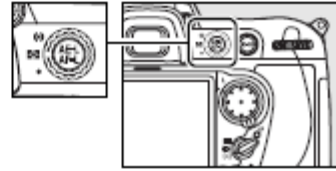

Kamerayı Hazırlayın

Fotoğrafları vizörde karelerken, el tutma yerini sağ elinize alın ve kamera gövdesini ya da objektifi sol elinize yerleştirin. Dirseklerinizi destek için gövdenize hafifçe dayayın ve üst gövdenizi dengeli tutmak için ayaklarınızdan birini diğerinden yarım adım önüne yerleştirin.



Portre (uzun) yönelimli fotoğrafları karelerken kamerayı sağda gösterilen şekilde tutun.



Fotoğrafların monitörde karelenmesiyle ilgili bilgiler için, bkz. sayfa 79.

Odaklayın ve Çekin

1 Odaklamak için deklanşör düğmesine yarım basın (sf. 52).

Varsayılan ayarlarda, kamera konuya merkez odak noktasında odaklanır. Fotoğrafi ana konu merkez odak noktasında

konumlanacak şekilde kareleyin ve deklanşör düğmesine yarım basın. Kamera odaklanabilirse, bir uyarı sesi gelecek ve vizörde odak-ıçi göstergesi (●) belirecektir. Konu karanlık ise, AF-yardım lambası odaklama işlemine yardımcı olmak için otomatik olarak yanabilir.



Odak göstergesi

Arabellek kapasitesi

Vizör ekranı	Açıklama
●	Konu odaktadır.
● (yanıp söner)	Kamera otofokusu kullanarak konu üzerine odak noktasından odaklanamadı.

Deklanşör düğmesine yarı basılıyken, odak kilitlenecek ve arabellekte depolanabilen poz sayısı ("r"; sf. 77) vizör ekranında gösterilecektir.



Kameranın otofokusu kullanarak odaklanamaması halinde yapılması gerekenler ile ilgili bilgi almak için, bkz. "Otofokus ile İyi Sonuçların Alınması" (sf. 70).

2 Fotoğrafi çekmek için deklanşör düğmesine sonuna kadar yumuşakça basın.

Fotoğrafi çekmek için deklanşör düğmesine sonuna kadar yumuşakça basın.

Fotoğraf bellek kartına kaydedilirken, kart yuvası kapağının karşısındaki erişim lambası yanacaktır. *Bu lamba sönene kadar, bellek kartını çıkarmayın, kamerayı kapatmayın ya da güç kaynağının bağlantısını kesmeyin.*

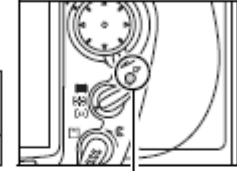

Erişim lambası

▣ Deklanşör Düğmesi

Kamera iki aşamalı bir deklanşör düğmesine sahiptir. Kamera deklanşör düğmesi yarı basılıyken odaklanır. Fotoğrafi çekmek için, deklanşör düğmesine sonuna kadar basın.



Odak

Fotoğraf çekin

Fotoğrafları İzleme/Görüntüleme

1 düğmesine basın.

Monitörde bir fotoğraf görüntülenecektir.

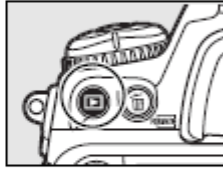

2 Ek fotoğraflar görüntüleyin.

◀ veya ▶ düğmelerine basılarak ek resimler görüntülenebilir. Mevcut fotoğraf ile ilgili ek bilgi görüntülemek için, ▲ ve ▼ düğmelerine basın (sf. 208).

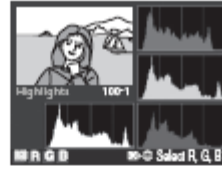

Oynatmayı sonlandırmak ve çekim moduna geri dönmek için, deklanşör düğmesine yarım basın.

Resim İnceleme

Oynatma menüsünde [Image review] için [On] seçildiğinde (sf. 251), fotoğraflar çekim sonrasında otomatik olarak yaklaşık 20 s süreyle (varsayılan ayar) monitörde görüntülenir.

İstenmeyen Fotoğrafları Silme

O anda monitörde görüntülenmekte olan fotoğrafı silmek için,  düğmesine basın. Silinen fotoğrafların geri yüklenemediğini not edin.

1 Fotoğrafları görüntüleyin.

Silmek istediğiniz fotoğrafı önceki sayfada "Fotoğrafları İzleme/Görüntüleme" kısmında açıklanan şekilde görüntüleyin.

 düğmesi





2 Fotoğrafları silin.

 düğmesine basın. Bir onay iletişim kutusu görüntülenecektir.

 düğmesi



Bir resmi silmek ve oynatmaya geri dönmek için  düğmesine tekrar basın. Fotoğrafları silmeden çıkmak için,  düğmesine basın.

[Delete] (Sil)

Birden fazla resmi silmek için, oynatma menüsündeki [Delete] seçeneğini kullanın (sf. 248).

Resim Kalitesi

D300 aşağıdaki resim kalite seçeneklerini destekler.

Seçenek	Dosya türü	Açıklama
NEF (RAW)	NEF	Resim sensöründen gelen işlenmemiş veriler NEF formatında (Nikon Electronic Format) doğrudan bellek kartına kaydedilir. Baskı veya işleme için bir bilgisayara aktarılabilecek resimler ile kullanın. Bilgisayara aktarıldıktan sonra, NEF (RAW) resimlerinin sadece ViewNX (sunulmuştur) veya Capture NX (ayrıca edinilebilir; sf. 367) gibi uyumlu yazılımlar ile görüntülenebildiğini not edin.
TIFF (RGB)	TIFF (RGB)	Sıkıştırılmamış TIFF-RGB resimleri kanal başına 8 bit derinliğinde (24-bit color) kaydedilir. TIFF çok çeşitli görüntüleme uygulaması tarafından desteklenmektedir.
JPEG fine (iyi)	JPEG	JPEG resimleri yaklaşık 1:4 sıkıştırma oranında (iyi resim kalitesi) kaydedilir.*
JPEG normal		JPEG resimleri yaklaşık 1:8 sıkıştırma oranında (normal resim kalitesi) kaydedilir.*
JPEG basic (temel)		JPEG resimleri yaklaşık 1:16 sıkıştırma oranında (temel resim kalitesi) kaydedilir.*
NEF (RAW)+ JPEG fine (iyi)	NEF/ JPEG	Bir NEF (RAW) resmi ve bir iyi kaliteli JPEG resmi olmak üzere iki resim kaydedilir.
NEF (RAW)+ JPEG normal		Bir NEF (RAW) resmi ve bir normal kaliteli JPEG resmi olmak üzere iki resim kaydedilir.
NEF (RAW)+ JPEG basic (temel)		Bir NEF (RAW) resmi ve bir temel kaliteli JPEG resmi olmak üzere iki resim kaydedilir.

* [JPEG compression] (JPEG Sıkıştırma) için [Size priority] (Boyut Önceliği) seçilir.

📄 Dosya Boyutu

Farklı resim boyutlarında ve boyut ayarlarında kaydedilebilen fotoğraf sayısına ilişkin bilgiler için bkz. sayfa 402.

Resim kalitesi **QUAL** düğmesine basılarak ve ana komut kadranını istenen ayar kontrol panelinde görüntülenene kadar çevirerek ayarlanır.

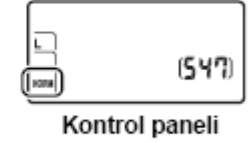

📄 NEF (RAW) Recording (Kayıt)

Çekim menüsündeki [NEF (RAW) recording] öğesi NEF (RAW) resimler için sıkıştırmayı (sf. 58)] ve bit derinliğini (sf. 59) kontrol eder.

📄 JPEG Compression (JPEG Sıkıştırma)

JPEG resimleri nispeten aynı boyutta veya optimal resim kalitesinde sıkıştırılabilir. Çekim menüsündeki [JPEG compression] seçeneği sıkıştırma türünü seçmek için kullanılabilir (sf. 58).

📄 NEF (RAW)+JPEG



[NEF (RAW) + JPEG fine], [NEF (RAW) + JPEG normal] veya [NEF (RAW) + JPEG basic] ayarlarıyla çekilen fotoğraflar kamerada görüntülendiğinde, sadece JPEG resmi görüntülenecektir. Bu ayarlarda çekilen fotoğraflar silindiğinde, hem NEF hem de JPEG resimleri silinecektir.

📄 Image Quality (Resim Kalitesi) Menüsü

Resim kalitesi aynı zamanda çekim menüsündeki [Image quality] seçeneği kullanılarak da ayarlanabilir (sf. 254).



■ JPEG Compression (JPEG Sıkıştırma) Menüsü

Çekim menüsündeki JPEG sıkıştırma öğesi JPEG resimleri için aşağıdaki seçenekleri sunar:

Seçenek	Açıklama
 Size priority (Boyut önceliği) (varsayılan)	Resimler nispeten aynı dosya boyutunu üretecek şekilde sıkıştırılır. Kalite kaydedilen manzaraya göre değişir.
 Optimal quality (Optimal kalite)	Optimal resim kalitesi. Dosya boyutu kaydedilen manzaraya göre değişir.

■ NEF (RAW) Recording (Kayıt) Menüsü: Type (Tip)

Çekim menüsündeki [NEF (RAW) recording] > [Type] öğesi NEF (RAW) resimler için aşağıdaki sıkıştırma seçeneklerini sunar:

Seçenek	Açıklama
 Lossless compressed (Kayıpsız sıkıştırma) (varsayılan)	NEF resimleri resim kalitesi üzerinde hiçbir etki olmaksızın dosya boyutunu yaklaşık %20–40 oranında düşüren bir ters çevrilebilir algoritma kullanılarak sıkıştırılır.
 Compressed (Sıkıştırılmış)	NEF resimleri resim kalitesi üzerinde önemli bir etki oluşturmaksızın dosya boyutunu yaklaşık %40–55 oranında düşüren bir ters çevrilemeyen algoritma kullanılarak sıkıştırılır.
Uncompressed (Sıkıştırılmamış)	NEF resimleri sıkıştırılmaz. Kayıt süresi biraz artar.

■ NEF (RAW) Recording (Kayıt) Menüsü: NEF (RAW) Bit Depth (Bit Derinliği)

Çekim menüsündeki [NEF (RAW) recording] > [NEF (RAW) bit depth] öğesi NEF (RAW) resimleri için aşağıdaki bit derinliği seçeneklerini sunar:

Seçenek	Açıklama
12-bit 12-bit (varsayılan)	NEF (RAW) resimleri 12 bit'lik bit derinliğinde kaydedilir.
14-bit 14-bit	NEF (RAW) resimleri 14 bit'lik bit derinliğinde kaydedilerek, 12 bit'lik dosyalardan yaklaşık 1,3 kat daha büyük dosyalar oluşturulur ancak kaydedilen renk verisi artırılır. Maksimum kare ilerleme hızı (sf. 77) 2,5 fps'ye düşer.

■ NEF (RAW) Resimleri

Resim boyutu için seçilen seçeneğin NEF (RAW) resimlerini etkilemediğini not edin. Capture NX (ayrıca edinilebilir) veya ViewNX (sunulmuştur) gibi yazılımlarda açıldığında, NEF (RAW) resimleri büyük ([L]-boyutu) resim boyutundadır.

Resim Boyutu

Resim boyutu piksel olarak ölçülür. Aşağıdaki seçeneklerden birini seçin:

Seçenek	Boyut (piksel)	Yaklaşık 200 dpi'de basıldığında boyutu*
L (varsayılan)	4.288 × 2.848	54,5 × 36,2 cm (21,4 × 14,2 in.)
M	3.216 × 2.136	40,8 × 27,1 cm (16,1 × 10,7 in.)
S	2.144 × 1.424	27,2 × 18,1 cm (10,7 × 7,1 in.)

* İnç cinsinden baskı boyutu, piksel cinsinden resim boyutunun İnç başına nokta (dpi) cinsinden yazıcı çözünürlüğüne bölümüne eşittir (1 İnç = yaklaşık 2,54 cm). Baskı boyutu yazıcı çözünürlüğü arttıkça azalır.

Resim boyutu **QUAL** düğmesine basılarak ve istenen seçenek kontrol panelinde görüntülenene kadar alt komut kadranı çevrilerek ayarlanır.



QUAL düğmesi

Alt komut kadranı



Kontrol paneli

Image Size (Resim Boyutu) Menüsü

Resim boyutu aynı zamanda çekim menüsündeki [Image size] seçeneği kullanılarak da ayarlanabilir (sf. 254).

Odak Modu

Odak modu kameranın ön tarafındaki odak modu seçici ile kontrol edilir. Kameranın deklanşör düğmesine yarım basıldığında otomatik olarak odaklandığı iki *otofokus* (AF) modu ve odağın objektif üzerindeki odaklama

Odak modu seçici

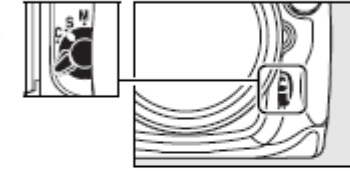

halkası kullanılarak ayarlanması gereken bir *manuel odak* modu mevcuttur:

Seçenek	Açıklama
S Tek-servo AF	Kamera deklanşör düğmesi yarı basılıyken odaklanır. Odak-ıçi göstergesi (●) vizörde belirmediğinde odak kilitlenir ve deklanşör düğmesi yarı basılıyken kilitli kalır (<i>odak kilidi</i>). Varsayılan ayarlarda, perde ancak odak-ıçi göstergesi görüntülediğinde serbest bırakılabilir (<i>odak önceliği</i>).
C Sürekli-servo AF	Kamera deklanşör düğmesi yarı basılıyken sürekli olarak odaklanır. Konu hareket ederse, kamera konuya olan uzaklığı tahmin etmek ve odağı gereken şekilde ayarlamak için <i>tahmini odak izleme</i> 'yi (sf. 63) devreye sokacaktır. Varsayılan ayarlarda, konu odakta olsun veya olmasın perde serbest bırakılabilir (<i>çekim önceliği</i>).
M Manuel (sf. 71)	Kamera otomatik olarak odaklanmaz, odak objektif odaklama halkası kullanılarak elle ayarlanmalıdır. Objektifin maksimum açıklığı (diyafram) f/5.6 ya da daha hızlıysa, vizör odak göstergesi odağı onaylamak için kullanılabilir (<i>Elektronik telemetre</i> ; sf. 72), ancak fotoğraflar konunun odakta olup olmamasına bakılmaksızın her an çekilebilir.

Manzara ve diğer durağan konular için tek-servo AF'yi seçin. Kararsızca hareket eden konular için sürekli-servo AF daha iyi bir tercih olabilir. Kamera otofokusu kullanarak odaklanamadığında manuel odaklama önerilir.

AF-ON Düğmesi

Kameranın odaklanması amacıyla, AF-ON düğmesine basmak deklanşör düğmesine basmak ile aynı etkiye sahiptir.

AF-ON düğmesi

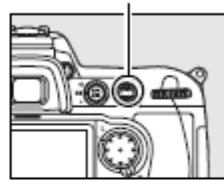

Tahmini Odak İzleme

Sürekli-servo AF seçildiğinde, deklanşör düğmesine yarı basılıyken veya AF-ON düğmesine basılıyken konu kameraya doğru veya ters yönde hareket edecek olursa, kamera tahmini odak izlemeyi devreye sokar. Bu sayede kamera perde serbest bırakıldığında konunun yerini tahmin etmeye çalışarak odağı izleyebilir.

Bkz. Ayrıca

Sürekli-servo AF seçeneğinde odak önceliğinin kullanılması konusunda bilgi edinmek için, bkz. a1 Özel Ayarı ([AF-C priority selection] (AF-C öncelik seçimi), sf. 267). Sürekli-servo AF seçeneğinde çekim önceliğinin kullanılması konusunda bilgi edinmek için, bkz. a2 Özel Ayarı ([AF-S priority selection] (AF-S öncelik seçimi), sf. 268). Deklanşör düğmesi yar basılıyken kameranın odaklanmasının engellenmesi konusunda bilgi edinmek için, bkz. Özel Ayar a5 ([AF activation] (AF etkinleştirme), sf. 271).



AF-Alan Modu

AF-alan modu otofokus modunda odak noktasının nasıl seçildiğini belirler. AF-alan modunu seçmek için, AF-alan modu seçicisini çevirin. Aşağıdaki seçenekler mevcuttur:



Mod	Açıklama
[+] Tek-noktalı AF	Kullanıcı odağı manuel olarak seçer, kamera konuya sadece seçilen odak noktasında odaklanır. Seçilen odak noktasında kalacak konulara sahip, nispeten durağan kompozisyonlar için kullanın.
[+] Dinamik- alanlı AF	<ul style="list-style-type: none">• Sürekli-servo AF seçeneğinde (sf. 62), kullanıcı odak noktasını manuel olarak seçer; konu odak noktasını kısa süreyle terk ederse, kamera çevredeki noktalardan gelen bilgilere bağlı olarak odaklanır. Kullanılan odak noktası sayısı a3 Özel Ayarı ([Dynamic AF area] (Dinamik AF alanı), sf. 269) kullanılarak 9, 21 ve 51 değerlerinden biri olarak seçilebilir. a3 Özel Ayarı için [51 points (3D-tracking)] (51 puan (3D-izleme)) seçilirse, odak noktası 3D-izleme kullanılarak otomatik olarak seçilecektir.• Tek-servo AF seçildiğinde, kullanıcı odak noktasını manuel olarak seçer; kamera konuya sadece seçilen odak noktasında odaklanır.
[+] Oto-alan AF	Kamera konuyu otomatik olarak algılar ve odak noktasını seçer. G veya D tipi lens kullanılıyor ise, kamera iyileştirilmiş konu algılama için insan konularını arka plandan ayırt edebilir. Tek-servo AF seçeneğinde, aktif odak noktaları kamera odaklandıktan sonra yaklaşık bir saniye vurgulanır. Aktif odak noktaları sürekli-servo AF seçeneğinde görüntülenmez.

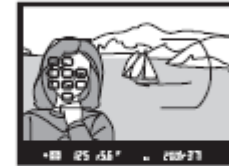

AF-Alan Modu

AF-alan modu kontrol panelinde gösterilir.

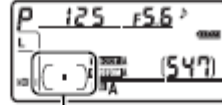

AF-alan mod göstergesi

AF-alan modu	Kontrol paneli	
[•] Tek-noktalı AF	(■)	
[••] Dinamik-alanlı AF	Ozel Ayar a3 ([Dynamic AF area] (Dinamik AF alanı), sf. 269)	
	9 puan * (varsayılan)	(■)
	21 puan *	(■)
	51 puan *	(■)
	51 puan (3D-izleme) *	(■) 3D
[•••] Oto-alan AF	(■) AUTO	

* Vizörde sadece aktif odak noktası görüntülenir. Diğer odak noktaları odaklama işlemine yardımcı bilgiler sağlar.

Manuel Odak

Manuel odak kullanıldığında tek-noktalı AF otomatik olarak seçilir.

Bkz. Ayrıca

Dinamik-alanlı AF seçeneğindeki ayarlar hakkında bilgi edinmek için, bkz. a3 Özel Ayar ([Dynamic AF area] (Dinamik AF alanı), sf. 269). Kameranın önünde bir nesne hareket ettiğinde kameranın yeniden odaklanmadan önce ne kadar bekleyeceğini ayarlama konusunda bilgi edinmek için, bkz. a4 Özel Ayar ([Focus tracking with lock-on] (Kilitli iken odak izleme), sf. 270).

Odak Noktası Seçimi

D300 karenin alanının geniş bir bölümünü kapsayan 51 odak noktası sunmaktadır. Odak noktası manuel olarak seçilebilir, bu da ana konuyu oluşturan fotoğrafların karenin herhangi bir yerinde (tek-noktalı veya dinamik-alanlı AF)

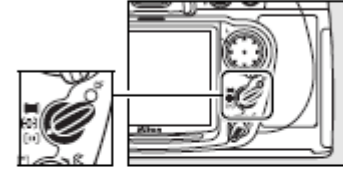

AF-alan modu seçici

veya otomatik olarak konumlandırılmasını mümkün kılar (oto-alan AF; oto-alan AF seçiliyken manuel odak noktası algılama özelliğinin kullanılmadığını unutmayın). Odak noktasını manuel olarak seçmek için:

1 Odak seçici kilidini ●'e çevirin.

Bu şekilde odak noktasının seçmek için çoklu seçicinin kullanılması sağlanır.

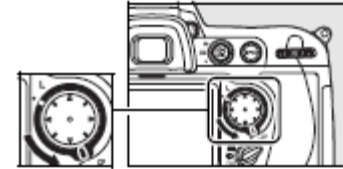

Odak seçici kilidi

2 Odak noktasını seçin.

Odak noktasını seçmek için çoklu seçiciyi kullanın. Varsayılan ayarlarda, merkez odak noktası çoklu seçicinin ortasına basılarak seçilebilir.



Çoklu seçiciye basıldığında seçilen odak noktasının değişmesini engellemek için seçim sonrasında odak seçici kilidi (L) kilitli konumuna çevirebilir.



■ Bkz. Ayrıca

Odak noktasının aydınlanma zamanını seçme konusunda bilgi edinmek için, bkz. a6 Özel Ayarı ([AF point illumination]) (AF nokta aydınlatma), sf. 271). Odak noktası seçimini "wrap around" (etrafını sarma) olarak ayarlama konusunda bilgi almak için, bkz. Özel Ayar a7 ([Focus point wrap-around]) (Odak Noktası Etrafını Sarma), sf. 272). Çoklu seçici kullanılarak seçilebilen odak noktası sayısının seçilmesi konusunda bilgi edinmek için, bkz. Özel Ayar a8 ([AF point selection]) (AF nokta seçimi), sf. 272). Çoklu seçici merkez düğmesinin işlevini değiştirme konusunda bilgi edinmek için, bkz. Özel Ayar f1 ([Multi selector center button]) (Çoklu Seçici Merkez Düğmesi), sf. 301).



Odak Kilidi

Odak kilidi odaklama sonrasında kompozisyonu değiştirmek için kullanılabilir, bu da son kompozisyonda odak noktasında olmayacak bir konu üzerine odaklanmayı mümkün kılar. Aynı zamanda otofokus sistemi odaklanamadığı zaman da kullanılabilir (sf. 70).

1 Odaklanın.

Konuyu seçtiğiniz odak noktasında konumlandırın ve odaklamayı başlatmak için deklanşör düğmesine yarım basın.

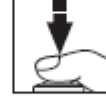

2 Odak-İçi Göstergesinin (●) vizörde belirmesini kontrol edin.



Tek-servo AF

Odak-İçi göstergesi görüntülediğinde odak otomatik olarak kilitlenir ve parmağınızı deklanşör düğmesinden çekene kadar kilitli kalır. Odak kitleme işlemi aynı zamanda AE-L/AF-L düğmesine basılarak da gerçekleştirilebilir (bkz. sonraki sayfa).



Sürekli-servo AF

Hem odaklamayı hem de pozlamayı kilitlemek için **AE-L/AF-L** düğmesine basın (vizörde bir **AE-L** simgesi görüntülenir, bkz. sayfa 114). **AE-L/AF-L** düğmesine basılıyken, parmağınızı daha sonra deklanşör düğmesinden çekseniz dahi odaklama ve pozlama kilitli kalır.



Deklanşör düğmesi

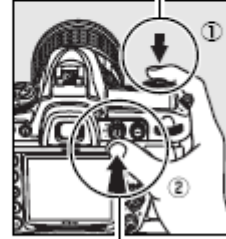

AE-L/AF-L düğmesi



3 Fotoğrafi yeniden kompoze edin ve çekin.

Deklanşör düğmesi yarı basılı kaldığı sürece odak çekimler arasında kilitli kalır ve bu şekilde aynı odak ayarıyla art arda birden fazla fotoğraf çekimi sağlanır. **AE-L/AF-L** düğmesine basıldığında da odak çekimler arasında kilitli kalır.

Odak kilidi devredeyken kamera ve konu arasındaki mesafeyi değiştirmeyin. Konu hareket edecek olursa, yeni mesafeden yeniden odaklanın.



■ Bkz. Ayrıca

AE-L/AF-L düğmesinin üstlendiği işlevi değiştirme konusunda bilgi edinmek için, bkz. Özel Ayar f6 ([Assign AE-L/AF-L button] (AE-L/AF-L düğmesi atama), sf. 307).

Otofokus ile İyi Sonuçların Alınması

Otofokus aşağıda belirtilen koşullarda iyi performans göstermez. Kamera bu koşullar altında odaklanamazsa, deklanşör etkisizleşebilir, veya odak-ıçi göstergesi (●) görüntülenebilir ve kamera bir uyarı sesi çıkarabilir, böylece konu odakta olmasa dahi perdenin serbest bırakılması sağlanır. Bu durumlarda, aynı mesafedeki başka bir konuya odaklanmak ve ardından fotoğrafı yeniden kompoze etmek için manuel odağı (sf. 71) kullanın veya odak kilidini (sf. 68) kullanın.



Konu ve arka plan arasında çok az kontrast vardır veya hiç yoktur
Örnek: konu arka planla aynı renktedir.



Odak noktası kameradan uzaklığı farklı objeleri içermektedir
Örnek: konu bir kafes içindedir.



Konu düzenli geometrik desenlerin arasında kalmıştır
Örnek: bir gökdelendeki pencere dizisi.

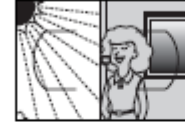

Odak noktası keskin kontrast parlaklığına sahip alanları içermektedir
Örnek: konu yarı gölgededir.



Arka plan objeleri konudan daha büyük görünmektedir
Örnek: konunun arkasında bir bina kareye girmektedir.

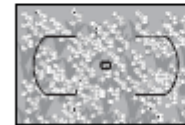

Konu çok sayıda ince detay içermektedir
Örnek: bir çiçek tarlası veya küçük ve parlaklık varyasyonundan yoksun diğer konular.

Manuel Odak

Manuel odak otofokusu desteklemeyen objektifler (AF olmayan Nikkor objektifleri) için ya da otofokus istenen sonuçları vermediğinde kullanılabilir (sf. 70). Manuel olarak odaklanmak için, odak modu seçiciyi M'ye ve objektif odaklama halkasını vizördeki açık mat alanda görüntülenen resim odağa girene kadar ayarlayın. Her zaman, resim odakta değilken bile fotoğraf çekilebilir.

Odak modu seçici

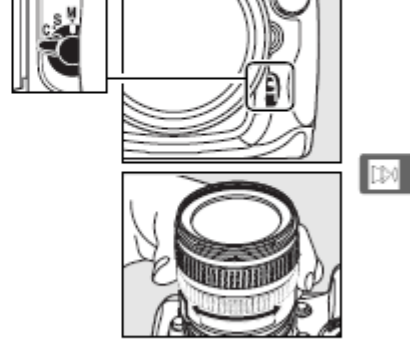

■ A-M Seçimi/Manuel Öncelikli Otofokus

Objektif A-M seçimini destekliorsa, objektif A-M anahtarını M'ye (manuel) ayarlayın. Objektif M/A (manuel öncelikli otofokus) desteğine sahipse, objektifte seçilen moda bakılmaksızın, odak manuel olarak ayarlanabilir. Ayrıntılar için objektif ile birlikte sunulan dokümanlara bakın.

Elektronik Telemetre

Objektifin maksimum açıklığı $f/5.6$ veya daha hızlıysa, vizör odak göstergesi seçilen odak noktasındaki konunun odakta olduğunu onaylamak için kullanılabilir (odak noktası seçilen 51 odak noktasının herhangi birinden seçilebilir). Konuyu seçilen odak noktasına getirdikten sonra, deklanşör düğmesine yarım basın ve objektif odaklama halkasını odak-ıçi göstergesi (●) görüntülenene kadar çevirin. Sayfa 70'de gösterilen konularda, kimi zaman konu odakta değilken odak-ıçi göstergesi görüntülenebilir; çekim öncesinde odağın vizörde olduğundan emin olun.



■ Odak Düzlem Konumu

Konunuz ve kamera arasındaki mesafeyi belirlemek için, kamera gövdesi üzerinde bulunan odak düzlem işaretiyle (↔) ölçüm yapın. Objektif montaj kanadı ve odak düzlemi arasındaki uzaklık 46,5 mm'dir. (1,83 in.).

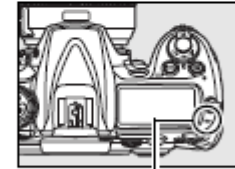

Odak düzlem işareti

Çekim Modunun Seçilmesi

Kamera aşağıdaki çekim modlarını destekler:

Mod	Açıklama
S Single frame (Tek kare)	Kamera deklanşör düğmesine her basıldığında bir fotoğraf çeker.
CL Continuous low speed (Sürekli düşük hız)	Deklanşör düğmesine basılı tutulduğunda, kamera saniyede 1–6 kare kaydeder. ¹ Kare hızı d4 Özel Ayarı ([CL mode shooting speed] (CL modu çekim hızı), sf. 76) kullanılarak seçilebilir.
CH Continuous high speed (Sürekli yüksek hız)	Deklanşör düğmesine basılı tutulduğunda, kamera saniyede 6 kareye kadar kaydeder. ²
LV Live view (Canlı görüntü)	Resimler monitörde karelenir (sf. 79). Yüksek ve düşük açılarda veya vizör kullanımı zor iken ya da monitördeki büyük görüntünün çok kesin odak elde edilmesine yardımcı olduğu durumlarda önerilir.
ST Self-timer	Kendi kendine portre çekiminde veya kamera sarsıntısının sebep olduğu netsizliği azaltmak için kullanın (sf. 91).
MUP Mirror up (Ayna kaldırma)	Bu modu telefotoğrafide veya yakın fotoğraf çekiminde ya da en küçük kamera hareketinin net olmayan fotoğraflarla sonuçlanabileceği diğer durumlarda kamera sarsıntısını azaltmak için kullanın (sf. 93).

¹ EN-EL3e pil, sürekli-servo AF, manuel veya enstantane öncelikli otomatik pozlama, 1/250 s veya üzeri perde hızı, varsayılan değerlerde d4 Özel Ayarı dışındaki ayarlar ve ara bellekte kalan bellek ile ortalama kare hızı.

² EN-EL3e pil, sürekli-servo AF, manuel veya enstantane öncelikli otomatik pozlama, 1/250 s veya üzeri perde hızı, varsayılan değerlerde diğer ayarlar ve ara bellekte kalan bellek ile ortalama kare hızı.

Çekim modunu seçmek için, çekim modu kadran kilit açma düğmesine basın ve çekim modu kadranını istediğiniz ayara döndürün.

Çekim modu kadranı kilit açma düğmesi

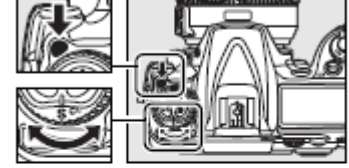

Çekim modu kadranı

Sürekli Mod

CH (sürekli yüksek hız) ve CL (sürekli düşük hız) modlarında fotoğraf çekmek için:

1 CH veya CL modunu seçin.

Çekim modu kadran kilit açma düğmesine basın ve çekim kodu kadranını CH veya CL'ye döndürün.

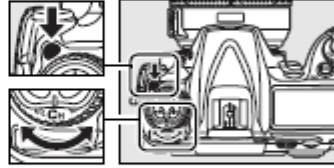

Çekim modu kadranı

2 Fotoğrafı kareleyin, odaklanın ve çekin.

Deklanşör düğmesine sonuna kadar basıldığında, fotoğraflar sürekli yüksek hız modunda 6 fps'e varan hızda veya sürekli düşük hız modunda d4 Özel Ayarı ([CL mode shooting speed] (CL modu çekim hızı), sf. 282) için seçilen kare hızında çekilir.



■ Güç Kaynağı ve Kare Hızı

Maksimum kare ilerleme hızı kullanılan güç kaynağına göre değişir.

Güç kaynağı	Maksimum kare ilerleme hızı ¹
Pil (EN-EL3e)	6 fps ²
AC adaptörü	8 fps ³
EN-EL3e pilli MB-D10 pil takımı	6 fps ²
EN-EL4a pilli MB-D10 pil takımı	8 fps ³
AA boy pile sahip MB-D10 pil takımı ⁴	8 fps ³

- 1 Sürekli-servo AF, manuel veya enstantane öncelikli otomatik pozlama, 1/250 s veya üzeri perde hızı, varsayılan değerlerde diğer ayarlar ve ara bellekte kalan bellek ile ortalama kare hızı. NEF (RAW) recording] (NEF (RAW) kayıt)> [NEF (RAW) bit depth] (NEF (RAW) bit derinliği) (sf. 59) [14 bit] seçildiğinde NEF (RAW) veya NEF (RAW) + JPEG resimleri kaydederken maksimum kare ilerleme hızı 2.5 fps'dir.
- 2 d4 Özel Ayarı ([CL mode shooting speed] (CL modu çekim hızı), sf. 282) için [7 fps] seçildiğinde dahi, EN-EL3e pil ile maksimum kare ilerleme hızı 6 fps'dir.
- 3 Sürekli düşük hız modunda maksimum kare hızı 7 fps'dir. Çekim menüsünde [ISO sensitivity settings] (ISO hassasiyet ayarları) > [ISO sensitivity auto control] (ISO hassasiyeti otomatik kontrol) için (sf. 98) [On] seçilirse, sürekli yüksek hız modunda maksimum kare ilerleme hızı 7.5 fps'dir.
- 4 Kare hızları düşük sıcaklıklarda ve pil zayıfladığında azalır.

■ Arabellek Boyutu

Mevcut ayarlarda ara belleğe kaydedilebilecek yaklaşık resim sayısı, deklanşör düğmesine basıldığında vizör ve kontrol panelindeki poz sayısı ekranlarında gösterilir. Sağdaki resimde arabellekte yaklaşık 37 fotoğrafık yer kaldığında ekranın durumu gösterilmektedir.

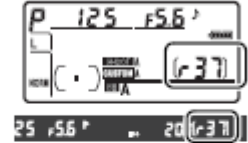

■ Otomatik Resim Çevirme

İlk çekim için kaydedilen kamera yönelimi, fotoğraf çekimi sırasında kamera döndürülse dahi, aynı çekimdeki tüm resimler için geçerlidir. Bkz. "Otomatik Resim Çevirme" (sf. 318).

■ Ara Bellek

Kamera fotoğraflar bellek kartına kaydedilirken çekimin sürdürülebilmesi için geçici depolamaya ayrılmış bir ara belleğe sahiptir. Art arda 100'e kadar fotoğraf çekilebilir; ancak, ara bellek dolduğunda kare hızının düşeceğini unutmayın. Nadiren, kare hızı microdrive bellek kartı kullanılırken de düşebilir.

Fotoğraflar bellek kartına kaydedilirken, bellek kartı yuvasının karşısındaki erişim lambası yanacaktır. Ara bellekteki resim sayısına bağlı olarak, kayıt işlemi birkaç saniye ila birkaç dakika sürebilir. *Erişim lambası sönmeden bellek kartını çıkarmayın ya da güç kaynağını çıkarmayın veya bağlantısını kesmeyin.* Veriler ara bellekteyken kamera kapatılırsa, ara bellekteki tüm resimler kaydedilene kadar güç kesilmeyecektir. Resimler ara bellekteyken pil tükenirse, deklanşör etkisizleşir ve resimler bellek kartına aktarılır.

■ Bkz. Ayrıca

Tek bir çoklu çekimde çekilebilecek maksimum fotoğraf sayısını seçme konusunda bilgi edinmek için, bkz. Özel Ayar d5 ([Max. continuous release] (Maksimum sürekli çekim, sf. 282)). Tek bir çoklu çekimde çekilebilecek maksimum fotoğraf sayısı konusunda bilgi edinmek için, bkz. sayfa 402.

Fotoğrafların Monitörde Karelenmesi (Canlı Görüntü)

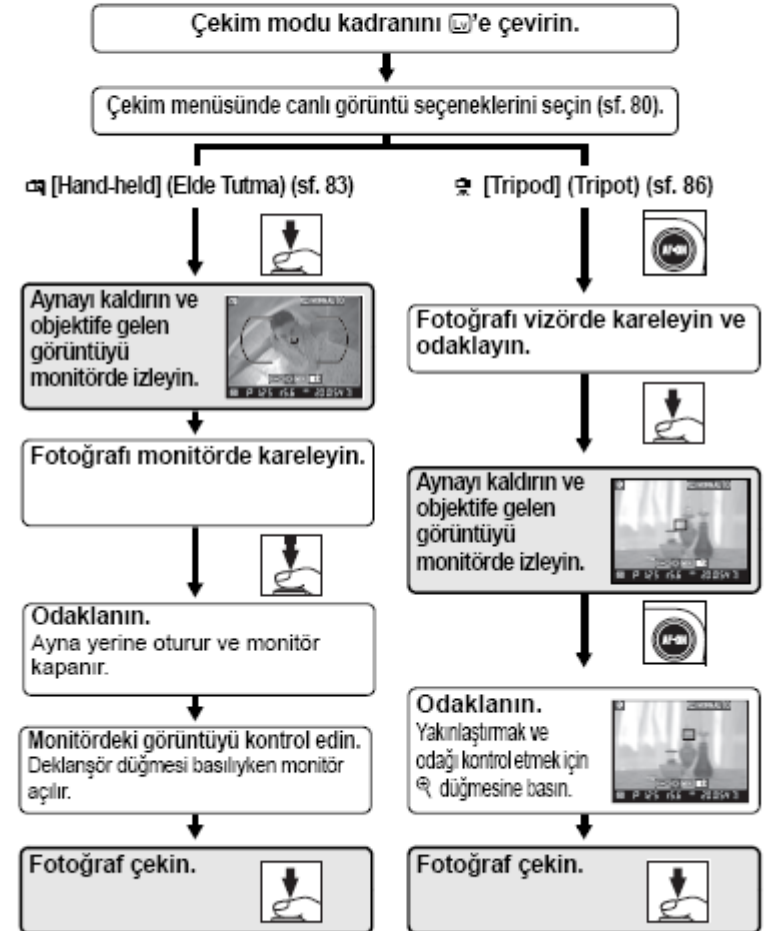

Fotoğrafları monitörde görüntülemek için canlı görüntü (☰) modunu seçin.



Canlı Görüntü Seçenekleri

Canlı görüntüyü kullanarak fotoğraf çekmeden önce, mod kadranını 'e (canlı görüntü) çevirin ve bir canlı görüntü modu ve kamera canlı görüntü modundayken kullanılacak çekim modunu seçin. Aşağıdaki canlı görüntü modları mevcuttur:





Seçenek	Açıklama
 Hand-held (Elde tutma) (varsayılan)	Hareketli konuların fotoğraflarını makineyi elde tutarak çekerken veya vizör kullanımını zorlaştıran açılarda fotoğraf karelerken seçin (sf. 83). Kamera normal olarak faz-algılamalı otofokusu kullanarak odaklanır.
 Tripod (Tripot)	Kamera bir tripota monte edildiğinde seçin. Görüntü monitörde hassas odaklama için büyütülebilir; bu da bu modu durağan konular için uygun hale getirmektedir (sf. 87). Otofokus fotoğrafı yeniden kompoze etmeksizin konu karenin herhangi bir yerindeyken fotoğraf oluşturmak için kullanılabilir. Kamera kontrast-algılamalı otofokusu kullanarak odaklanır.

Faz Algılamalı ve Kontrast Algılamalı AF

Kamera normalde faz algılamalı otofokusu kullanır; bu durumda odak özel odaklama sensöründen gelen bilgilere göre ayarlanır. Ancak canlı görüntü modunda [Tripod] (Tripot) seçildiğinde, kamera kontrast algılamalı otofokusu kullanır; bu durumda ise kamera resim sensöründen gelen verileri analiz eder ve odağı en yüksek kontrastı oluşturacak şekilde ayarlar. Kontrast algılamalı otofokus faz algılamalı otofokustan daha uzun sürer.

Çekim modu aşağıdakilerden biri olarak seçilebilir:

Seçenek	Açıklama
 Single frame (Tek kare) (varsayılan)	Kamera deklanşör düğmesine her basıldığında bir fotoğraf çeker.
 Continuous low speed (Sürekli düşük hız)	Deklanşör düğmesine basılı tutulduğunda, kamera fotoğrafları sürekli düşük hız veya sürekli yüksek hız modunda kaydeder (sf. 77).
 Continuous high speed (Sürekli yüksek hız)	

1 [Live view] (Canlı görüntü) seçeneğini seçin.

Çekim menüsünde (sf. 254), [Live view] seçeneğini vurgulayın ve  düğmesine basın.



2 [Live view mode] (Canlı görüntü modu) seçeneğini seçin.

[Live View mode] seçeneğini vurgulayın ve  düğmesine basın.



3 Bir canlı görüntü modu seçin.

İstediğiniz modu vurgulayın ve canlı görüntü menüsüne dönmek için  düğmesine basın.

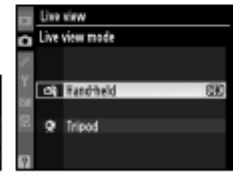

4 [Release mode] (Çekim modu) vurgulayın.

[Release mode] seçeneğini vurgulayın ve ► düğmesine basın.

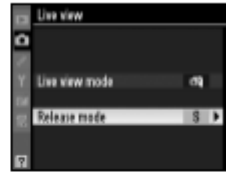

5 Bir çekim modu seçin.

Canlı görüntü sırasında kullanılacak çekim modunu vurgulayın ve Ⓞ düğmesine basın.

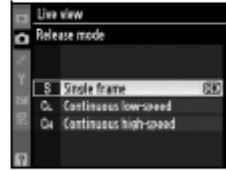

6 Çekim moduna geri dönün.

Menülerden çıkmak ve çekim moduna geri dönmek için deklanşör düğmesine yarım basın.



Hand-Held (Elde Tutma) Modu

1 Canlı görüntü modunu seçin.

Çekim modu kadranını kilit açma düğmesine basın ve çekim kodu kadranını 'e çevirin.

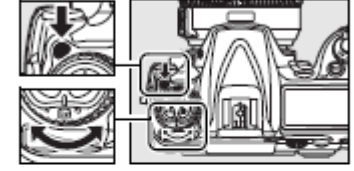

Çekim modu kadranı

2 Deklanşör düğmesine sonuna kadar basın.

Ayna kalkacak ve objektife gelen görüntü vizör yerine kamera monitöründe görüntülenecektir (iyileştirilmiş odak için, deklanşör düğmesi basılıyken sonuna kadar basmadan önce kısa süre duraklayın). Fotoğraf çekmeden çıkmak için, çekim modu kadranını başka bir ayara çevirin ya da MENU düğmesine basın.



3 Fotoğrafi monitörde kareleyin.

Monitördeki görüntüyü 3 × kadar büyütmek için,  düğmesine basın.

 düğmesi



Objektife gelen görüntü yakınlaştırıldığında, ekranın sağ alt köşesinde bir gezinti penceresi görüntülenecektir. AF alan basamakları arasında dolaşmak için çoklu seçiciyi kullanın.



4 Odaklanın.

Otofokus (odak modu S veya C):

Deklanşör düğmesine yarım basın veya AF-ON düğmesine basın. Kamera normal olarak odaklanacak ve pozunu ayarlayacaktır. Bu düğmelerden herhangi birine basıldığında, canlı görüntü geçici olarak kesilerek ayna tekrar yerine oturacaktır. Düğme serbest bırakıldığında canlı görüntü geri yüklenir. Odak noktası çoklu seçici kullanılarak seçilebilir.



Manuel odak (odak modu M; sf. 71): Lens odaklama halkasını kullanarak odaklanın. Elektronik menzil bulma işlemi için odak noktası çoklu seçici kullanılarak seçilebilir.

5 Fotoğrafi çekin.



Odağı ve pozunu sıfırlamak ve fotoğrafı çekmek için deklanşör düğmesine sonuna kadar basın. [Release mode] (Çekim modu) için sürekli yüksek hız veya sürekli düşük hız seçilmiş ise, deklanşör düğmesine basıldığında monitör kapanır. Sürekli moddaki kare ilerleme hızı standart çekim için seçilenle aynıdır.



Fotoğraf Yok

Çekim sonrasında, fotoğrafın kaydedildiğinden emin olmak için fotoğrafı monitörde oynatın. Deklanşör düğmesine yarım basıldığında veya AF-ON düğmesine basıldığında aynanın çıkardığı sesin perdenin sesiyle karıştırılabileceğini ve kamera tek-servo AF modunda odaklanmadığında deklanşör düğmesine sonuna kadar basmanın fotoğraf kaydedilmeden canlı görüntüyü sonlandıracağını unutmayın.

Tripod (Tripot) Modu

1 Kamerayı hazırlayın.

Kamerayı bir tripot üzerine monte edin veya sabit, düz bir yüzeye yerleştirin.

2 Canlı görüntü modunu seçin.

Çekim modu kadranı kilit açma düğmesine basın ve çekim kodu kadranını 'e çevirin.

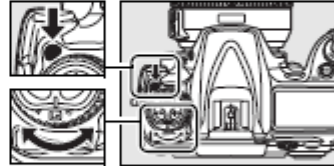

Çekim modu kadranı

3 Vizörde bir resim kareleyin.

Vizörde bir resim kareleyin çoklu seçiciyi kullanarak bir odak noktası seçin, ardından AF-ON düğmesine basın. Kamera normal olarak odaklanacak ve pozu ayarlayacaktır. *Kameranın deklanşör düğmesine yarım basılarak ODAKLANAMAYACAĞINI not edin.*



AF-ON düğmesi

4 Deklanşör düğmesine sonuna kadar basın.

Ayna kalkacak ve objektife gelen görüntü kamera monitöründe görüntülenecektir. Konu artık vizörde görülemeyecektir. Fotoğraf çekmeden çıkmak için, çekim modu kadranını başka bir ayara çevirin ya da MENU düğmesine basın.



5 Monitördeki görüntüyü kontrol edin.

Monitördeki görüntüyü 13 × kadar büyütme ve odağı kontrol etmek için,  düğmesine basın.

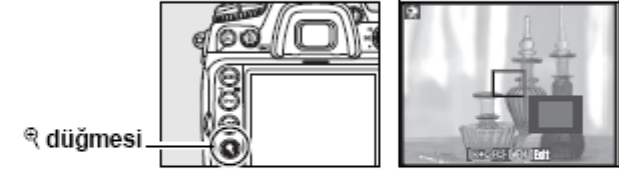

 düğmesi

Objektife gelen görüntü yakınlaştırıldığında, ekranın sağ alt köşesinde bir gezinti penceresi görüntülenecektir. Karenin monitörde görülemeyen alanlarında dolaşmak için çoklu seçiciyi kullanın. Yakınlaştırmadan çıkmak için  düğmesine basın.



Otofokus (odak modu S veya C): Tripot modunda, kontrast algılamalı otofokus için odak noktası çoklu seçici kullanılarak kare içinde herhangi bir noktaya taşınabilir. Kontrast algılamalı otofokusu kullanarak odaklanmak için, AF-ON düğmesine basın. Kamera odaklandığında odak noktası yeşil yanacaktır ve monitör parlaklaşabilir. Kamera kontrast algılamalı otofokusu kullanarak odaklanabilirse, odak noktası yeşil görüntülenecektir; kamera odaklanamazsa, odak noktası kırmızı yanacaktır.



Kontrast-algılamalı AF noktası

Manuel odak (odak modu M; sf. 71): Hassas odaklama için yakınlaştırmayı kullanın.



6 Fotoğrafi çekin.

Fotoğrafi çekmek için deklanşör düğmesine sonuna kadar basın. [Release mode] (Çekim modu) için sürekli yüksek hız veya sürekli düşük hız seçilmiş ise, deklanşör düğmesine basıldığında monitör kapanır. Sürekli moddaki kare ilerleme hızı standart çekim için seçilenle aynıdır.



✓ Kontrast Algılamalı Otofokus

Sürekli-servo otofokus modunda AF-ON düğmesine basılıyken kamera odağı ayarlamaya devam etmez. Gerek tek-servo ve sürekli-servo otofokus modlarında, kamera odaklanmış olmasa da perde serbest bırakılabilir.

✓ Kontrast Algılamalı Otofokus ile Odaklanma

Kontrast algılamalı otofokus normal (faz algılamalı) otofokustan daha uzun sürer. Aşağıdaki durumlarda, kamera kontrast algılamalı otofokusu kullanarak odaklanamayabilir:

- Kamera bir tripot üzerine monte edilmemiştir
- Konu karenin uzun kenarına paralel çizgiler içermektedir
- Konu kontrasttan yoksundur
- Odak noktasındaki konu keskin kontrastlı parlak alanlar içermektedir veya konu spot ışıklandırma veya neon tabelası veya parlaklığı değiştiren başka bir ışık kaynağı ile aydınlatılmaktadır
- Çapraz (yıldız) filtre veya başka özel filtre kullanılmaktadır
- Konu odak noktasından daha küçük görünmektedir
- Konu düzenli geometrik desenlerin arasında kalmıştır (örneğin, bir gökdelendeki pencereler)
- Konu hareketlidir

Kamera odaklanamadığında odak noktasının zaman zaman yeşil görüntülenebileceğini not edin.

AF-S lens kullanın. İstenen sonuçlar diğer lensler veya telekonvertörler ile alınamayabilir.

✓ Çekim Bilgi Ekranı

Canlı görüntü modunda monitördeki göstergeleri gizlemek veya görüntülemek için  düğmesine basın.





Çekim bilgileri açık



Çekim bilgileri kapalı

✓ Monitör Parlaklığı

Monitör parlaklığı monitöre görüntü gelirken  düğmesine basılarak ayarlanabilir. Parlaklığı ayarlamak için ▲ veya ▼ düğmelerine basın (monitör parlaklığının canlı görüntü modunda çekilen fotoğraflar üzerine hiçbir etkisinin olmadığını unutmayın). Canlı görüntüye geri dönmek için,  düğmesini serbest bırakın.

✓ HDMI

Kamera bir HDMI video cihazına bağlıyken, kamera monitörü kapanır ve video cihazı objektife gelen görüntüyü sağda gösterilen şekilde görüntüler.

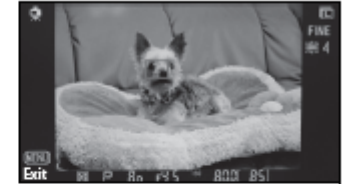

✓ Uzatma Kabloları

Uzatma kablosu (ayrıca edinilebilir; bkz. sf. 368) üzerindeki deklanşör düğmesine tripot modunda bir saniyeden fazla yarım basılırsa, kontrast algılamalı otofokus devreye girer. Uzatma kablosu deklanşör düğmesi odaklanmadan sonuna kadar basılırsa, fotoğraf çekilmeden önce odak ayarlanmaz.

Canlı Görüntü Modunda Çekim

Son fotoğrafta görünmeseler dahi, şeritler veya biçim bozuklukları monitörde floresan, civa buharı altında veya sodyum lambasında veya kamera yatay tutulduğunda veya bir obje hızla kare içinden geçtiğinde görülebilir. Kamera yan tutulduğunda, parlak ışık kaynakları monitörde resim sonrası izler bırakabilir. Canlı görüntü modunda çekim yaparken, kamerayı güneşe veya diğer güçlü ışık kaynaklarına tutmayın. Bu önlemin alınmaması kameranın iç devrelerinin hasar görmesine neden olabilir.

Objektif çıkarıldığında canlı görüntü çekimi otomatik olarak sonlanır.

Canlı görüntü modu bir saate kadar kullanılabilir. Ancak, canlı görüntü modunda uzun süre kullanıldığında kameranın hissedilir ölçüde ısınabileceğini ve iç devrelerindeki sıcaklığın yükselere resim gürültüsüne ve alışılmadık renklere yol açabileceğini unutmayın. Kameranın iç devrelerinin hasar görmesini önlemek için, kamera aşırı ısınmadan önce canlı görüntü çekim sona erer. Çekim sona ermeden 30 s önce monitörde bir geri sayım ekranı görüntülenir. Yüksek ortam sıcaklıklarında, bu ekran canlı görüntü modu seçilir seçilmez görüntülenebilir.



Manuel dışındaki pozlama modlarında, odaklama sonrasında vizörü sunulan DK-5 göz merceği kapağı ile kapatın. Bu şekilde vizör yoluyla içeri giren ışığın pozlamaya müdahalesi engellenir.

Tripot modunda netsizliği azaltmak amacıyla, ([Exposure delay mode] (Poz gecikme modu), sf. 285) için [On] seçeneğini seçin.

Self-Timer Modu

Self-timer özelliği kamera sarsıntısını azaltmak amacıyla veya kendi kendine portre çekimleri için kullanılabilir. Self-timer fonksiyonunu kullanmak için, kamerayı bir tripot üzerine monte edin (önerilir) veya sabit, düz bir yüzeye yerleştirin ve aşağıdaki adımları uygulayın:

1 Self-timer modunu seçin.

Çekim modu kadranı kilit açma düğmesine basın ve çekim kodu kadranını \odot 'e çevirin.

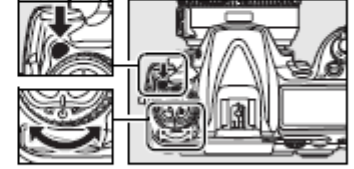

Çekim modu kadranı

2 Fotoğrafı kareleyin ve çekin.

Tek-servo otofokusta (sf. 62), fotoğrafların çekilebilmesi için odak-ıç (●) göstergesinin vizörde mutlaka görüntülenmesi gerekir.

Odak modu seçici

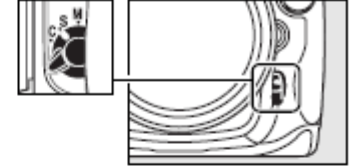

Vizörü Kapatın

Manuel dışındaki pozlama modlarında, odaklama sonrasında vizörü sunulan DK-5 göz merceği kapağı ile kapatın. Bu şekilde vizör yoluyla içeri giren ışığın pozlamaya müdahalesi engellenir.

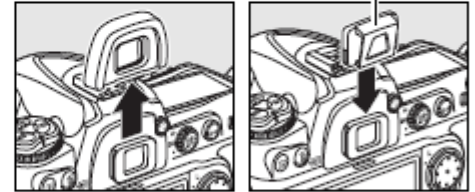

DK-5 göz merceği

3 Zamanlayıcıyı başlatın.

Zamanlayıcıyı başlatmak için deklanşöre sonuna kadar basın. Self-timer lambası (AF-yardım lambası) yanıp sönmeye başlayacak ve bir uyarı sesi çıkacaktır. Fotoğraf çekilmeden iki saniye önce, self-timer lambası yanıp sönmeyi ve durduracak ve uyarı sesi daha hızlanacaktır.

Flaş kaldırıldığında zamanlayıcı durur. Yeniden başlamak için, flaş hazır göstergesi vizörde görüntülenene kadar bekleyin ve deklanşör düğmesine yarım basın.



Bir fotoğraf çekmeden önce self-timer'ı kapatmak için, çekim modu kadranını başka bir ayara çevirin.

bulb

Self-timer modunda, **bulb** perde hızı yaklaşık 1/10 s'ye denktir.

Bkz. Ayrıca

Zamanlayıcı süresinin değiştirilmesi konusunda bilgi edinmek için, bkz. c3 Özel Uyarı ([Self-timer delay] (Self-timer gecikmesi), sf. 280). Zamanlayıcı geri sayarken bir uyarı sesinin ayarlanması konusunda bilgi edinmek için, bkz d1 Özel Uyarı ([Beep] (Uyarı Sesi), sf. 281).

Ayna kaldırma Modu

Bu modu ayna kalkık iken kamera hareketinden kaynaklanan netsizliği azaltmak için kullanın. Tripot kullanımı tavsiye edilir.

1 Ayna kaldırma modunu seçin.

Çekim modu kadranı kilit açma düğmesine basın ve çekim kodu kadranını **MUP** yönüne çevirin.

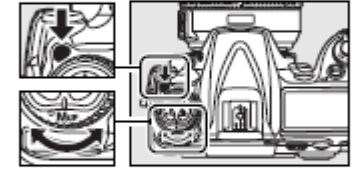

Çekim modu kadranı

2 Aynayı kaldırın.

Fotoğrafi kareleyin, odaklanın ve sonra aynayı kaldırmak için deklanşör düğmesine sonuna kadar basın.



✓ Vizörün Kullanımı

Ayna kaldırıldığında otofokus, ölçüm ve karelemenin vizörden doğrulanabileceğini not edin.

3 Bir fotoğraf çekin.

Fotoğraf çekmek için deklanşöre sonuna kadar basın. Kamera hareketinin sebep olduğu netsizliği önlemek için, deklanşör düğmesine yumuşakça basın veya isteğe bağlı bir uzatma kablosu kullanın (sf. 368). Çekim sona erdiğinde ayna aşağı iner.



✓ Ayna kaldırma Modu

Ayna kaldırıldıktan sonra yaklaşık 30 s hiçbir işlem yapılmazsa otomatik olarak bir fotoğraf çekilir.

ISO Hassasiyetinin Manuel Olarak Seçimi

ISO hassasiyeti $1/3$ EV eşdeğeri basamaklarla ISO 200 ve ISO 3200 arasında bir değere ayarlanabilir. Özel durumlar için yaklaşık ISO 200 altında 0,3–1 EV ve ISO 3200 üstünde 0,3–1 EV ayarları da mevcuttur.

ISO hassasiyeti ISO düğmesine basılarak ve ana komut kadranı istenen ayar kontrol panelinde veya vizörde görüntülenene kadar çevrilerek ayarlanabilir.

ISO



ISO hassasiyeti: 3200

ISO Hassasiyeti Menüsü

ISO hassasiyeti aynı zamanda çekim menüsündeki [ISO sensitivity] (ISO hassasiyeti) seçeneği kullanılarak da ayarlanabilir (sf. 254).

ISO Hassasiyeti Ayarları

Mevcut ayarlar b1 Özel Ayarı ([ISO sensitivity step value] (ISO hassasiyeti basamak değeri), sf. 275) için seçilen seçeneğe bağlıdır.

b1 Özel Ayarı (ISO hassasiyeti basamak değeri)	Mevcut ISO hassasiyeti ayarları
1/3 basamak (varsayılan)	LO 1, LO 0,7, LO 0,3, 200, 250, 320, 400, 500, 640, 800, 1000, 1250, 1600, 2000, 2500, 3200, HI 0,3, HI 0,7, HI 1
1/2 basamak	LO 1, LO 0,5, 200, 280, 250, 400, 560, 800, 1100, 1600, 2200, 3200, HI 0,5, HI 1
1 basamak	LO 1, 200, 400, 800, 1600, 3200, HI 1

* Mümkünse, basamak değeri değiştirildiğinde mevcut ISO hassasiyeti ayarı sürdürülür. ISO hassasiyeti ayarı yeni basamak değerinde mevcut değilse, ISO hassasiyeti en yakın mevcut seçeneğe yuvarlanır.

HI 0,3–HI 1

[HI 0,3] ila [HI 1] ayarları ISO 3200 üzerindeki 0,3–1 EV hassasiyetlerine karşılık gelir (ISO 4000–6400 eşdeğeri). Bu ayarlarda çekilen fotoğrafların görüntü ve renk bozukluğuna maruz kalma olasılığı daha yüksektir.

LO 0,3–LO 1

[LO 0,3] ila [LO 1] ayarları ISO 200 altında 0,3–1 EV hassasiyetlerine karşılık gelir (ISO 160–100 eşdeğeri). Işıklandırma parlak olduğunda daha yüksek açıklık değerleri için kullanım. Kontrast normalden biraz daha düşüktür; çoğu durumda, ISO 200 ve üzeri ISO hassasiyetleri tavsiye edilir.

Bkz. Ayrıca

b1 Özel Ayarı ([ISO sensitivity step value] (ISO hassasiyeti basamak değeri) konusunda bilgi edinmek için, sf. 275). Yüksek ISO hassasiyetlerinde gürültüyü azaltmak üzere çekim menüsündeki [High ISO NR] (Yüksek ISO NR) seçeneğini kullanma konusunda bilgi için, bkz. sayfa 263.

ISO

Otomatik ISO Hassasiyet Kontrolü

Çekim menüsündeki [ISO sensitivity auto control] (ISO hassasiyeti otomatik kontrolü) seçeneği için [Off] (Kapalı) (varsayılan ayar) seçilirse, ISO hassasiyeti kullanıcı tarafından seçilen değerde sabit kalır (bkz. sayfa 96). [On] (Açık) seçilirse, kullanıcının seçtiği değerde optimal pozun elde edilememesi halinde ISO hassasiyeti otomatik olarak ayarlanır (flaş seviyesi buna uygun şekilde ayarlanır). Otomatik ISO hassasiyeti için maksimum değer [ISO sensitivity auto control] menüsündeki [Maximum sensitivity] (Maksimum hassasiyet) seçeneği kullanılarak seçilebilir (otomatik ISO hassasiyeti minimum değeri otomatik olarak ISO 200'e ayarlıdır). P ve A pozlama modlarında, hassasiyetin ayarlanabilmesi için, yetersiz ışıklamanın [Minimum shutter speed] (Minimum perde hızı) için seçilen perde hızına yol açacak olması gerekir. [Maximum sensitivity] (Maksimum hassasiyet) için seçilen ISO hassasiyetinde optimum pozun elde edilememesi halinde daha düşük perde hızları kullanılabilir.

[On] seçildiğinde, kontrol paneli ve vizörde **ISO-AUTO** görüntülenir. Hassasiyet kullanıcı tarafından seçilen değerden başka bir değere değiştirilirse, bu göstergeler yanıp söner ve değiştirilen değer vizörde gösterilir.

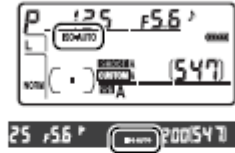

■ Otomatik ISO Hassasiyet Kontrolü





Yüksek hassasiyetlerde gürültü olasılığı daha yüksektir. Gürültüyü azaltmak üzere çekim menüsündeki [High ISO NR] (Yüksek ISO NR) seçeneğini kullanın (bkz. sayfa 263). Flaşlı olarak düşük perde hızlarında, günışığında veya parlak bir arka plan karşısında çekilen fotoğraflarda ön plandaki konular yetersiz ışık alabilir. Yavaş senk dışında bir flaş modu seçin veya pozlama modunu A veya M olarak ayarlayın ve daha yüksek bir açıklık seçin.

ISO

ISO

Ölçüm

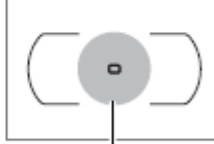
Ölçüm kameranın pozlamayı nasıl ayarladığını belirler. Aşağıdaki seçenekler mevcuttur:

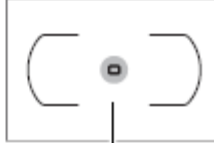
Yöntem	Açıklama
 3D renkli matris II	Çoğu durumda tavsiye edilir. Kamera karenin büyük bir bölümünü ölçer ve doğal sonuçlar için parlaklık, renk, mesafe ve kompozisyonun dağılımına göre pozlamayı ayarlar.
 Merkez ağırlıklı	Kamera karenin tamamını ölçer ancak en büyük ağırlığı karenin merkezine verir (varsayılan olarak vizörün merkezindeki 8 mm'lik daireye ayarlıdır; CPU lens takılıysa, alan b5 Özel Ayarı [Center-weighted area] (Merkez ağırlıklı alan), sf. 277) kullanılarak seçilebilir. Portre için klasik sayaç.*  Merkez ağırlıklı alan
 Nokta	Kamera çap üzerinde 3 mm'lik (0,12 inç) bir daireyi (karenin yaklaşık %2'si) ölçer. Daire mevcut odak noktası üzerine ortalanarak merkez dışındaki konuların ölçümü sağlanır (CPU olmayan lens kullanılıyorsa veya Oto-alan AF devredeyse (sf. 64), kamera merkez odak noktasını ölçer). Arka plan çok daha parlak veya karanlık iken bile, konunun doğru şekilde pozlanmasını sağlar.  Nokta ölçüm alanı

* CPU olmayan lensler ile keskinliği artırmak için, [Non-CPU lens data] (CPU olmayan lens verileri) menüsünde (sf. 199) odak uzaklığını ve maksimum açıklığı belirleyin.

Bir ölçüm yöntemi seçmek için, ölçüm seçiciyi istediğiniz mod görüntülenene kadar çevirin.

Ölçüm seçici

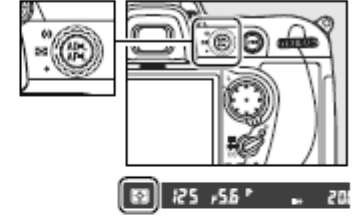

3D Renkli Matris II Ölçümü

Matris ölçümünde, poz 1005-segmentli RGB sensörü kullanılarak ayarlanır. Menzil bilgisi içeren sonuçlar için G veya D lensi kullanın (3D renkli matris ölçümü II; lens türleri hakkında bilgi için bkz. sayfa 352). Diğer CPU lenslerde, 3D menzil bilgisi yer almaz (renkli matris ölçümü II). Renkli matris ölçümü, CPU olmayan lensin odak uzaklığı ve maksimum diyafram açıklığı ayar menüsündeki [Non-CPU lens data] (CPU olmayan lens verileri) ögesinde belirtildiğinde kullanılabilir (bkz. sayfa 199; odak uzaklığı veya açıklık belirtilmemişse, merkez ağırlıklı ölçüm kullanılır).

Bkz. Ayrıca

Merkez ağırlıklı ölçümde en fazla ağırlığın verildiği alanın boyutunun seçilmesi konusunda bilgi edinmek için, bkz. b5 Özel Ayarı ([Center-weighted area] (Merkez ağırlıklı alan), sf. 277). Her bir ölçüm yönteminde optimal pozlama için ayrı ayrı ayar yapma konusunda bilgi için, bkz. b6 Özel Ayarı ([Fine tune optimal exposure] (İnce ayar optimal pozlama), sf. 277).

Pozlama Modu

Pozlama modu kameranın pozlama sırasında perde hızını ve açıklığı nasıl ayarladığını belirler. Dört mod mevcuttur: programlı otomatik (P), enstantane öncelikli otomatik (S), diyafram öncelikli otomatik (A) ve manuel (M).

Mod	Açıklama
P Programlı otomatik (sf. 106)	Kamera optimal poz için perde hızını ve açıklığı ayarlar. Enstantane fotoğraflar için ve kamera ayarlarını yapmak için zamanın az olduğu diğer durumlarda tavsiye edilir.
S Enstantane öncelikli otomatik (sf. 108)	Kullanıcı perde hızını seçer; kamera en iyi sonuç için açıklığı seçer. Hareketi dondurmak veya donuklaştırmak için kullanın.
A Diyafram öncelikli otomatik (sf. 109)	Kullanıcı açıklığı seçer; kamera en iyi sonuç için perde hızını seçer. Portre çekimlerinde arka planı netsizleştirmek veya manzara çekimlerinde hem ön planı hem arka planı odağa getirmek için kullanın.
M Manuel (sf. 111)	Kullanıcı hem perde hızını hem açıklığı kontrol eder. Uzun süreli pozlar için perde hızını "bulb" olarak ayarlayın.

Objektif (Lens) Türleri

Diyafram halkasıyla donatılmış CPU lensleri kullanırken (sf. 352), açıklık halkasını minimum açıklıkta kilitleyin (en yüksek f-numarası). G tipi lenslerde diyafram halkası bulunmaz.

CPU olmayan lensler sadece A (diyafram öncelikli otomatik) ve M (manuel) pozlama modunda kullanılabilir. Diğer modlarda, CPU olmayan lens takılıken A pozlama modu otomatik olarak seçilir. Kontrol panelindeki pozlama mod göstergesi (P veya S) yanıp yöner ve vizörde A görüntülenir.

Pozlama modunu seçmek için, MODE düğmesine basın ve ana komut kadranını istenen mod kontrol panelinde veya vizörde görüntülenene kadar çevirin.

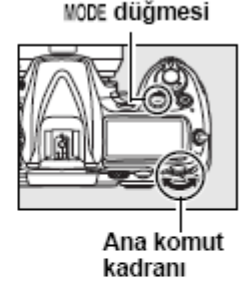

Alan Derinliği Önizleme

Açıklığın etkilerini önceden görmek için, alan derinliği önizleme düğmesine basılı tutun. Lens kamera tarafından seçilen açıklık değerinde (P ve S modları) veya kullanıcı tarafından seçilen değerde (A ve M modları) durdurularak, alan derinliğinin vizörde önceden görülmesi sağlanır.



Özel Ayar e4—Örnek Flaş

Bu ayar entegre flaşın ve SB-800, SB-600, SB-R200 ve Yaratıcı Işıklandırma Sistemini (CLS; bkz. sayfa 357) destekleyen diğer flaş birimlerinin, alan derinliği düğmesine basıldığında örnek flaş çıkarıp çıkamayacağını kontrol eder. Daha fazla bilgi için bkz. sayfa 298.

Bkz. Ayrıca

Otomatik ISO hassasiyeti kontrolü hakkında bilgi edinmek için, bkz. sayfa 98. Düşük perde hızlarında gürültüyü azaltmak için çekim menüsündeki [Long exp. NR] (Uzun poz. NR) seçeneğini kullanma konusunda bilgi için, bkz. sayfa 262. Perde hızı ve açıklık için kullanılabilen artış değerlerinin büyüklüğünü seçme konusunda bilgi edinmek için, bkz. Özel Ayar b2 ([EV steps for exposure cntrl.] (Poz kontrolü için EV basamakları), sf. 275). Ana ve alt komut kadranlarının işlevlerini değiştirme konusunda bilgi edinmek için, bkz. Özel Ayar f7 ([Customize command dials] (Komut kadranlarını özelleştirme) >[Change main/sub] (Ana/alt değiştirme), sf. 308).

P: Programlı Otomatik

Bu modda, kamera çoğu durumda optimal pozu sağlamak amacıyla perde hızını ve açıklığı entegre bir programa göre otomatik olarak ayarlar. Bu mod enstantane fotoğraflar için ve perde hızı ve açıklık ayarını kameraya bırakmak istediğiniz diğer durumlarda tavsiye edilir. Programlı otomatik modunda fotoğraf çekmek için:

1 P pozlama modunu seçin.

MODE düğmesine basın ve ana komut kadranını P simgesi vizörde ve kontrol panelinde görüntülenene kadar çevirin.

MODE düğmesi

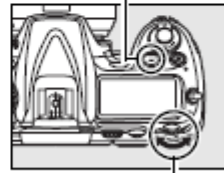

Ana komut kadranı

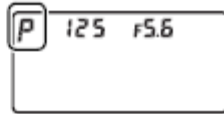

2 Fotoğrafı kareleyin, odaklanın ve çekin.



Perde hızı: $1/320$ s
Açıklık: f/9

Esnek Program

P pozlama modunda, ana komut kadranı çevrilerek farklı perde hızı v açıklık kombinasyonları seçilebilir ("esnek program"). Arka plan ayrıntılarını netsizleştiren büyük açıklıklar (küçük f-numaraları) veya hareketi "donduran" yüksek perde hızları için komut kadranını sağa çevirin. Alan derinliğini artıran küçük açıklıklar (büyük f-numaraları) veya hareketi netsizleştiren düşük perde hızları için komut kadranını sola çevirin. Tüm kombinasyonlar aynı pozü üretir. Esnek program devredeyken, kontrol panelinde bir yıldız işareti ("*") belirir. Varsayılan perde hızı ve açıklık ayarlarını geri yüklemek için, komut kadranını yıldız işareti görüntüden çıkana kadar çevirin, başka bir mod seçin ya da kamerayı kapatın.

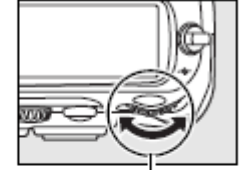

Ana komut kadranı

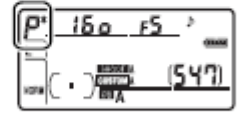

Perde hızı: $1/2.500$ s
Açıklık: f/2,8



Perde hızı: $1/60$ s
Açıklık: f/22

Bkz. Ayrıca

Entegre pozlama programı hakkında bilgi edinmek için bkz. sayfa 404.

5: Enstantane Öncelikli Otomatik

Enstantane öncelikli otomatik modunda, siz perde hızını seçersiniz ve kamera optimal pozü üretecek açıklığı otomatik olarak seçer. Enstantane öncelikli otomatik modunda fotoğraf çekmek için:

1 P pozlama modunu seçin.

MODE düğmesine basın ve ana komut kadranını 5 simgesi vizörde ve kontrol panelinde görüntülenene kadar çevirin.

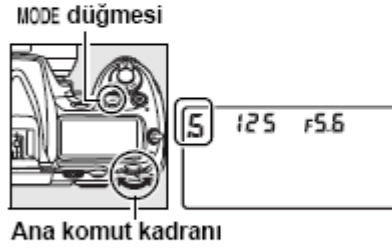

2 Perde hızını seçin.

İstediğiniz perde hızını seçmek için ana komut kadranını çevirin. Perde hızı "x 250" olarak veya 30 s (30'') ve 1/8.000 s (8000) arasındaki değerlerde ayarlanabilir. Hareketli objeleri netsizleştirerek hareketi göstermek için düşük perde hızları, hareketi "dondurmak" için yüksek perde hızları kullanın.

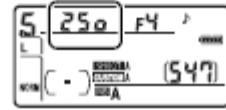

Yüksek perde hızı (1/1.600 s)



Düşük perde hızı (1/6 s)

3 Fotoğrafları kareleyin, odaklanın ve çekin.

■ Bkz. Ayrıca

Perde hızı ekranlarında "bulb" göstergesinin görüntülenmesi halinde, yapılacaklar konusunda bilgi edinmek için bkz. sayfa 390.

A: Diyafram Öncelikli Otomatik

Diyafram öncelikli otomatik modunda, siz açıklığı seçersiniz ve kamera optimal pozü üretecek perde hızını otomatik olarak seçer. Diyafram öncelikli otomatik modunda fotoğraf çekmek için:

1 A pozlama modunu seçin.

MODE düğmesine basın ve ana komut kadranını A simgesi vizörde ve kontrol panelinde görüntülenene kadar çevirin.

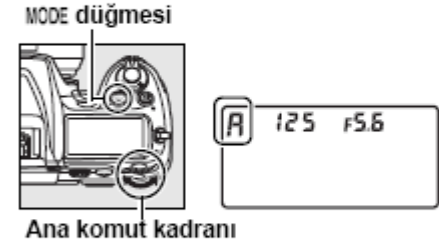

2 Diyafram açıklığını seçin.

Lens için minimum ve maksimum arasında istediğiniz çıklık değerini seçmek için alt komut kadranını çevirin. Küçük açıklıklar (yüksek f-numaraları) alan derinliğini artırarak (bkz. sayfa 105) hem ön planı hem arka planı odağa getirir. Büyük açıklıklar (düşük f-numaraları) portrelerde veya ana konunun vurgulandığı diğer kompozisyonlarda ark aplan ayrıntılarını yumuşatır.



Küçük açıklık (f/36)



Büyük açıklık (f/8)

3 Fotoğrafi kareleyin, odaklanın ve çekin.

M: Manuel

Manuel pozlama modunda, perde hızı ve açıklığı kontrol edersiniz. Manuel pozlama modunda fotoğraf çekmek için:

1 M pozlama modunu seçin.

MODE düğmesine basın ve ana komut kadranını M simgesi vizörde ve kontrol panelinde görüntülenene kadar çevirin.



CPU Olmayan Lensler

CPU olmayan lens takıldığında ayar menüsündeki [Non-CPU lens data] (CPU olmayan lens verileri) öğesi (sf. 199) kullanılarak lensin maksimum diyafram açıklığı belirtilmiş ise mevcut f-numarası vizörde ve kontrol panelinde en yakın nokta işaretine yuvarlanmış olarak görüntülenir. Aksi takdirde, açıklık ekranları sadece noktaların sayısını gösterecek (ΔF ve maksimum açıklık ΔFΔ olarak görüntülenecektir) ve f-numarası lens diyafram halkasından okunmalıdır.

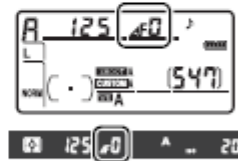

2 Açıklık ve perde hızını seçin.

Perde hızını seçmek için ana komut kadranını ve açıklığı ayarlamak için alt komut kadranını çevirin. Perde hızı "x 250" olarak veya 30 s ve 1/8.000 s arasındaki bir değere ayarlanabilir veya perde hızı uzun zamanlı pozlama için süresiz olarak açık tutulabilir (bu L b, sf. 113). Açıklık lens için minimum ve maksimum değerler arasındaki değerlere ayarlanabilir. Elektronik analog poz ekranlarında poz kontrol edin (bkz. sayfa 113) ve istediğiniz poz elde edene kadar perde hızı ve açıklığı ayarlamaya devam edin.



Perde ayarı

Perde hızı ayarı

3 Fotoğrafı kareleyin, odaklanın ve çekin.

Perde hızı: 1/250 s
Açıklık: f/8



AF Micro Nikkor Lensleri

Harici bir poz sayacının kullanılması durumunda, lens açıklığını ayarlamak için lens diyafram halkası kullanıldığında sadece pozlama oranı dikkate alınmalıdır.

Elektronik Analog Poz Ekranları

Kontrol paneli ve vizördeki elektronik analog poz ekranları mevcut ayarlarla fotoğrafın yetersiz ışıklı mı yoksa fazla ışıklı (sürekspoze) mi olacağını gösterir. Özel Ayar b2 ([EV steps for exposure cntrl.] (Poz kontrolü için EV basamakları), sf. 275) için seçilen seçeneğe bağlı olarak, az ışıklama veya fazla ışıklama miktarı 1/3 EV, 1/2 EV veya 1 EV artışları olarak gösterilir. Poz ölçüm sisteminin limitleri aşılsa, ekranlar yanıp sönmeye başlar.

	Özel Ayar b2 [1/3 step]'e (1/3 basamak) ayarlıdır		
	Optimal pozlama	Az ışıklı 1/3 EV	Fazla ışıklı 2 EV üzeri
Kontrol paneli			
Vizör			

Uzun Zamanlı Pozlar

bu L b perde hızında, deklanşör düğmesine basılı tutulduğunda perde açık kalır. Hareketli ışıklar, yıldızlar, gece manzarası ya da havai fişeklerin uzun zaman pozlamalı fotoğraflar için kullanın. Nikon perde açık iken güç kaybını önlemek için tam şarjlı EN-EL3e pilini veya isteğe bağlı EH-5a veya EH-5 AC adaptörünün kullanılmasını tavsiye eder. Uzun pozlamalarda gürültü ve renk bozukluğunun oluşabileceğini unutmayın; fotoğraf çekmeden önce, çekim menüsündeki [Long exp. NR] (Uzun poz. NR) seçeneği için [On] seçin (sf. 262).



Perde hızı: 35 s
Açıklık: f/25

Bkz. Ayrıca

Elektronik analog poz ekranının ters çevrilmesi konusunda bilgi edinmek için, bkz. Özel Ayar f10 ([Göstergeleri Ters Çevirme], sf. 311).

Otomatik pozlama (AE) Kilidi

Poz ölçümünden sonra fotoğrafları yeniden kompoze etmek için otomatik pozlama kilidini kullanın.

1 Merkez ağırlıklı veya nokta ölçümünü seçin (sf. 102).

Matris ölçümü otomatik pozlama kilidi ile istenen sonuçları vermeyecektir. Merkez ağırlık ölçümü kullanıyorsanız, merkez odak noktasını çoklu seçiciyi kullanarak seçin (sf. 66).

Ölçüm seçici

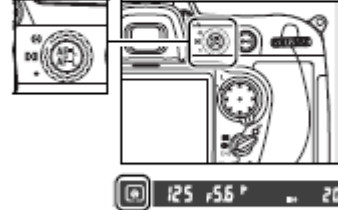

2 Pozlamayı kilitleyin.

Konuyu seçtiğiniz odak noktasında konumlandırın ve deklanşör düğmesine yarım basın. Deklanşör düğmesi yarım basılı ve konu odak noktasında konumlandırılmış durumda, pozlamayı kilitlemek için AE-L/AF-L düğmesine basın (ve manuel odak modu haricinde, odaklanın). Odak-İçi göstergesinin (●) vizörde belirdiğini onaylayın.

Pozlama kilidi devredeyken, vizörde bir AE-L göstergesi görüntülenir.

Deklanşör düğmesi

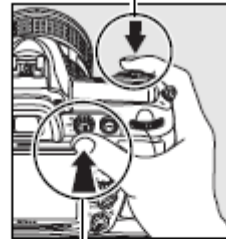

AE-L/AF-L düğmesi



3 Fotoğrafları yeniden kompoze edin.

AE-L/AF-L düğmesine basılıyken, fotoğrafları yeniden kompoze edin ve çekin.



Ölçülen Alan

Nokta ölçümünde, pozlama seçilen odak noktası üzerine ortalanmış 3 mm'lik (0,12 inç) dairede ölçülen değerde kilitletir. Merkez ağırlıklı ölçümde, pozlama vizörün merkezinde ölçülen değerde kilitletir (merkez ağırlıklı ölçüm için varsayılan alan vizörde 8 mm'lik daire ile gösterilir).

Perde Hızı ve Açıklığın Ayarlanması

Pozlama kilidi devredeyken, pozlama için ölçülen değer değiştirilmeksizin aşağıdaki ayarlar değiştirilebilir:

Pozlama modu	Ayarlar
P	Perde hızı ve açıklık (esnek program; sf. 107)
S	Perde hızı
A	Açıklık

Yeni değerler vizörde ve kontrol panelinde doğrulanabilir. Pozlama kilidi devredeyken ölçüm yönteminin değiştirilemediğini unutmayın (ölçüm değişiklikleri kilit açıldığında geçerlilik kazanır).

Bkz. Ayrıca

Özel Ayar c1 ([Shutter-release button AE-L] (Deklanşör düğmesi AE-L), sf. 279) için [On] seçilmişse, deklanşör düğmesine yarım basıldığında pozlama kilitletir. AE-L/AF-L düğmesinin işlevini değiştirme konusunda bilgi edinmek için, bkz. Özel Ayar f6 ([Assign AE-L/AF-L button] (AE-L/AF-L düğmesi atama), sf. 307).

Poz Dengeleme

Poz dengeleme kamera tarafından tavsiye edilen pozlama değerini değiştirerek, fotoğrafları daha parlak veya daha koyu yapmak için kullanılır. Tam etkisini merkez ağırlıklı veya nokta ölçümü ile birlikte kullanıldığında gösterir (bkz. sayfa 102).

M pozlama modunda, sadece elektronik poz ekranında gösterilen poz bilgisi etkilenir; perde hızı ve açıklık değişmez.

Poz dengeleme için bir değer seçmek amacıyla,  düğmesine basın ve ana komut kadranını istenen değer kontrol panelinde veya vizörde görüntülenene kadar çevirin.

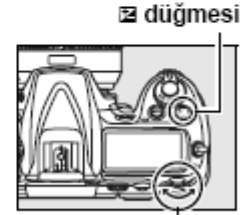

Ana komut kadranı

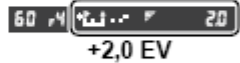
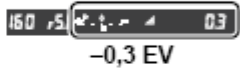
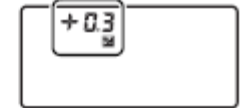



Poz dengeleme -5 EV (az ışıklama) ve +5 EV (fazla ışıklama) arasındaki değerlere, 1/3 EV'lik artışlarla ayarlanabilir. Genel olarak, konuyu daha parlaklaştırmak için pozitif değerler, daha koyulaştırmak için negatif değerler kullanın.



-1 EV

Poz dengeleme yok

+1 EV

±0 dışındaki değerlerde, elektronik analog poz ekranlarında 0 yanıp sönecek ve  düğmesi serbest bırakıldıktan sonra kontrol paneli ve vizörde  simgesi görüntülenecektir. Mevcut poz dengeleme değeri  düğmesine basılarak elektronik poz ekranında doğrulanabilir.

Normal pozlama poz dengeleme ±0'a ayarlanarak geri yüklenebilir. Kamera kapatıldığında, poz dengeleme sıfırlanmaz.

Bkz. Ayrıca

Poz dengeleme için mevcut artışların boyutunun seçilmesi konusunda bilgi edinmek için, bkz. Özel Ayar b3 ([Exp comp/fine tune](Poz deng./ince ayar), sf. 275).  düğmesine basmadan poz dengeleme ayarı yapma konusunda bilgi için, bkz. Özel Ayar b4 ([Easy exposure compensation] (kolay poz dengeleme), sf. 276).

Basamaklama

D300 üç tip basamaklama sunar: poz basamaklama, flaş basamaklama ve beyaz ayarı basamaklama. Poz basamaklamada (sf. 119), kamera her çekimde poz dengesini değiştirir; öte yandan flaş basamaklamada (sf. 119), flaş seviyesi her bir çekimde değiştirilir (i-TTL ve SB-800 kullanıldığında, sadece otomatik açıklık flaş kontrol modları; bkz. sayfalar 357–359). Perde her serbest bırakıldığında bir fotoğraf çekilir; buna göre, basamaklama sekansını tamamlamak için birkaç çekim gerekir. Poz ve flaş basamaklama poz ayarlarının zor olduğu ve sonuçları kontrol etmenin ve her çekimde ayarları yapmanın zor olduğu durumlarda tavsiye edilir.

Beyaz ayarı basamaklamada (sf. 123), kamera perde her serbest bırakıldığında beyaz denge ayarları birbirinden farklı birden fazla resim oluşturur. Basamaklama sekansını tamamlamak için sadece bir çekime gerek vardır. Beyaz ayarı basamaklama karışık ışıklandırma altında fotoğraf çekilirken veya farklı beyaz ayarları denenirken tavsiye edilir.

■ Bkz. Ayrıca

Varsayılan ayarlarda, kamera gerek poz gerek flaş seviyesini değiştirir. Yapılan basamaklama tipini seçmek için Özel Ayar e5 ([Auto bracketing set] (Otomatik basamaklama ayarı), sf. 298) kullanılır.

Basamaklama ayarlarındaki değişiklikler Fn düğmesi (varsayılan ayar, bkz. Özel Ayar f4, [Assign FUNC. button] (FUNC. düğmesini ata), sf. 303), alan derinliği önizleme düğmesi (Özel ayar f5, [Assign preview button] (Önizleme düğmesini ata)), sf. 306 veya AE-L/AF-L düğmesi (Özel Ayar f6, [Assign AE-L/AF-L button] (AE-L/AF-L düğmesini ata), sf. 307) kullanılarak yapılabilir. Bazı "düğme basma" seçeneklerinin "+kadrantları" kullanan seçenekler ile birleştirilemeyeceğini not edin. Aşağıdaki açıklamada basamaklama işlevinin Fn düğmesine verildiği varsayılmıştır.

■ Poz ve Flaş Basamaklama

1 Flaş veya poz basamaklamayı seçin.

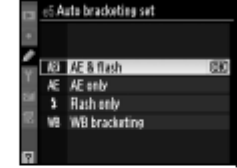

Özel Ayar e5'i ([Auto bracketing set] (Otomatik basamaklama ayarı), sf. 298) kullanarak yapılacak basamaklama tipini seçin. Hem pozu hem flaş seviyesini değiştirmek için, [AE & flash] (AE ve flaş) seçeneğini (varsayılan ayar), sadece pozu değiştirmek için [AE only] (sadece AE) ve sadece flaşı değiştirmek için [Flash only] (sadece flaş) seçeneğini tercih edin.



2 Çekim sayısını seçin.

Fn düğmesine basarak, basamaklama sekansındaki çekim sayısını belirlemek için ana komut kadranını çevirin. Çekim sayısı kontrol panelinde görüntülenir.



Sıfır dışındaki ayarlarda, kontrol panelinde bir  simgesi ve poz ve flaş basamaklama göstergesi görüntülenecek ve vizörde bir  simgesi yanıp sönecektir.



3 Poz artışını seçin.

Fn düğmesine bastıktan sonra, poz artışını seçmek için alt komut kadranını çevirin.



Varsayılan ayarlarda, artış büyüklük değeri $\frac{1}{3}$, $\frac{2}{3}$ ve 1 EV olarak seçilebilir. $\frac{1}{3}$ EV artışa sahip basamaklama programları aşağıda listelenmiştir.

Kontrol paneli ekranı	Çekim sayısı	Basamaklama sırası (EV)
0F 0.3	0	0
+ 1/3 F 0.3	3	+0,3/0/+0,7
- 1/3 F 0.3	3	-0,3/-0,7/0
+ 2/3 F 0.3	2	0/+0,3
- 2/3 F 0.3	2	0/-0,3
3 F 0.3	3	0/-0,3/+0,3
5 F 0.3	5	0/-0,7/-0,3/+0,3/+0,7
7 F 0.3	7	0/-1,0/-0,7/-0,3/+0,3/+0,7/+1,0
9 F 0.3	9	0/-1,3/-1,0/-0,7/-0,3/+0,3/+0,7/+1,0/+1,3

❏ Bkz. Ayrıca

Artış değerinin büyüklüğünü seçme konusunda bilgi edinmek için, bkz. Özel Ayar b2 ([EV steps for exposure cntrl.] (Poz kontrolü için EV basamakları), sf. 275). Basamaklamanın yapılacağı sırayı seçme konusunda bilgi edinmek için, bkz. Özel Ayar e7 ([Bracketing order] (Basamaklama sırası), sf. 300).

4 Fotoğrafı kareleyin, odaklanın ve çekin.



Kamera seçilen basamaklama programına göre poz veya flaş seviyesini çekimden çekime değiştirecektir. Pozlama değişiklikleri poz dengeleme değişikliklerine eklenerek (bkz. sayfa 116), 5 EV üzeri poz dengeleme değerlerinin elde edilmesi sağlanır.

Basamaklama devredeyken, kontrol panelinde basamaklama ilerleme göstergesi görüntülenir. Her çekim sonrasında segmentlerden biri göstergeden kaybolur.



Poz artışı:
0 EV



Poz artışı:
-1 EV



Poz artışı:
+1 EV

■ Basamaklamayı İptal Etme

Basamaklamayı iptal etmek için **Fn** düğmesine basın ve basamaklama sekansındaki çekim sayısı sıfır olana kadar (0F) ve  simgesi kameranın üzerindeki kontrol panelinden kaybolana kadar ana komut kadranını çevirin. En son kullanılan program basamaklama daha sonra yeniden devreye sokulduğunda geri yüklenir. Basamaklama iki düğmeli sıfırlama yoluyla da iptal edilebilir (sf. 184); ancak bu durumda basamaklama bir dahaki sefer devreye sokulduğunda, basamaklama programı geri yüklenmez.

■ Poz ve Flaş Basamaklama

Tek kare ve self-timer modlarında, deklanşör düğmesine her basıldığında bir çekim yapılır. Sürekli düşük hız ve sürekli yüksek hız modlarındaysa, basamaklama programında belirtilen sayıda çekim yapıldığında fotoğraf çekimi durdurulacaktır. Deklanşör düğmesine daha sonra yeniden basıldığında fotoğraf çekimi devam eder.



Sekanstaki tüm çekimler tamamlanmadan önce bellek kartının dolması halinde, bellek kartı değiştirildikten veya bellek kartında yer açmak için çekimler silindikten sonra fotoğraf çekimi sıradaki çekim ile devam ettirilebilir. Sekanstaki tüm çekimler yapılmadan önce kameranın kapanması halinde, kamera yeniden açıldığında basamaklama sıradaki çekim ile devam eder.

■ Poz Basamaklama

Kamera perde hızı ve açıklığı (programlı otomatik), açıklığı (enstantane öncelikli otomatik) veya perde hızını (diyafram öncelikli otomatik, manuel pozlama modu) değiştirerek pozu değişikliğe uğratar. Çekim menüsünde [ISO sensitivity settings] (ISO hassasiyeti ayarları) > [ISO sensitivity auto control] (ISO hassasiyeti otomatik kontrolü) için [On] seçildiğinde, kamera pozlama sisteminin limitleri aşıldığında kamera optimal pozlama için ISO hassasiyetini otomatik olarak değiştirir.

Kameranın manuel pozlama modunda poz ve flaş basamaklamayı gerçekleştirme şeklini değiştirmek için Özel Ayar e6 ([Auto bracketing (mode M)](Otomatik basamaklama), sf. 299) kullanılabilir. Basamaklama perde hızı ve/veya açıklığın yanında flaş seviyesi değiştirilerek veya sadece flaş seviyesi değiştirilerek gerçekleştirilebilir.

■ Beyaz Ayarı Basamaklama

1 Beyaz ayarı basamaklamayı seçin.

Özel Ayar e5 ([Auto bracketing set] (Otomatik basamaklama ayarı), sf. 298) için [WB bracketing] (Beyaz ayarı basamaklama) seçeneğini seçin.



2 Çekim sayısını seçin.

Fn düğmesine basarak, basamaklama sekansındaki çekim sayısını belirlemek için ana komut kadranını çevirin. Çekim sayısı kontrol panelinde görüntülenir.

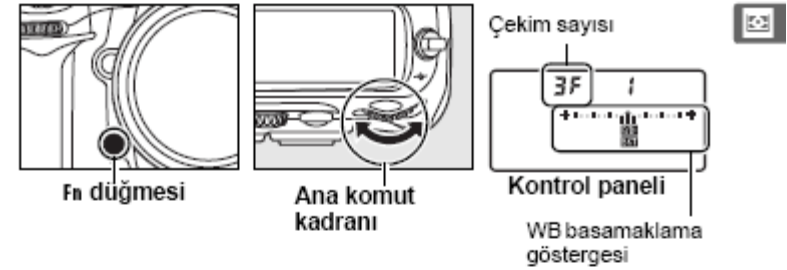

Sıfır dışındaki ayarlarda, kontrol panelinde bir  simgesi ve WB basamaklama göstergesi görüntülenir.

3 Beyaz ayarı artışını seçin.

Fn düğmesine bastıktan sonra, beyaz ayarını seçmek için alt komut kadranını çevirin. Her artış yaklaşık 5 mired değerine denktir.



1 (5 mired), 2 (10 mired) veya 3 (15 mired) artışlarından birini seçin. Yüksek B değerleri yüksek mavi miktarına karşılık gelir, yüksek A değerleri yüksek amber (kehribar sarısı) miktarlarına karşılık gelir (sf. 132). 1'lik artışa sahip basamaklama programları aşağıda listelenmiştir.

Kontrol paneli ekranı	Çekim sayısı	Beyaz ayarı artışı	Basamaklama sırası (EV)
0F 	0	1	0
b3F 	3	1 B	1 B / 0 / 2 B
R3F 	3	1 A	1 A / 2 A / 0
b2F 	2	1 B	0 / 1 B
R2F 	2	1 A	0 / 1 A
3F 	3	1 A, 1 B	0 / 1 A / 1 B
5F 	5	1 A, 1 B	0 / 2 A / 1 A / 1 B / 2 B
7F 	7	1 A, 1 B	0 / 3 A / 2 A / 1 A / 1 B / 2 B / 3 B
9F 	9	1 A, 1 B	0 / 4 A / 3 A / 2 A / 1 A / 1 B / 2 B / 3 B / 4 B

■ Bkz. Ayrıca
"Mired" tanımı için sayfa 133'e bakın.

4 Fotoğrafı kareleyin, odaklanın ve çekin.



Her bir çekim basamaklama programında belirtilen kopya sayısını oluşturmak üzere işlenecek ve her bir kopya farklı bir beyaz ayarına sahip olacaktır. Beyaz ayarında yapılan değişiklikler, ince beyaz ayarı ile yapılan beyaz ayarına eklenir.

Basamaklama programındaki çekimlerin sayısı kalan poz sayısından fazla ise, kontrol paneli ve vizördeki poz sayısı ekranları yanıp sönmeye başlar ve deklanşör etkisizleşir. Çekim yeni bellek kartı takıldığında başlayabilir.

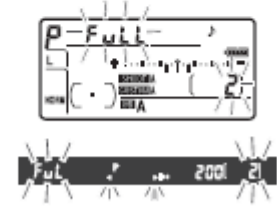

■ Basamaklamayı İptal Etme

Basamaklamayı iptal etmek için, **F1** düğmesine basın ve basamaklama sekansındaki çekim sayısı sıfır olana kadar (**0F**) ve **0000** simgesi kontrol panelinden kaybolana kadar ana komut kadranını çevirin. En son kullanılan program basamaklama daha sonra yeniden devreye sokulduğunda geri yüklenir. Basamaklama iki düğmeli sıfırlama yoluyla da iptal edilebilir (sf. 184); ancak bu durumda basamaklama bir dahaki sefer devreye sokulduğunda, basamaklama programı geri yüklenmez.

Beyaz Ayarı Seçenekleri

Doğal renklendirme için, fotoğraf çekiminden önce ışık kaynağına uygun olan bir beyaz ayarını seçin. Aşağıdaki seçenekler mevcuttur:

Seçenek	Renk ısısı (K)	Açıklama
AUTO Auto (Otomatik) (varsayılan)	3.500–8.000*	Beyaz ayarı resim sensörü ve 1.005-segmentli RGB sensörü tarafından ölçülen renk ısısı kullanılarak otomatik olarak ayarlanır. En iyi sonuçlar için, G veya D tipi lens kullanın. Entegre veya isteğe bağlı flaş kullanılırsa, beyaz ayarı flaş söndüğünde uygulanan durumları yansıtır.
J Incandescent (Parlak)	3.000*	Parlak ışıklandırma altında kullanın.
I Fluorescent (Floresan)		Aşağıdaki yedi ışık kaynağı için kullanın:
Sodyum buharlı lambalar	2.700*	Sodyum buharlı ışıklandırmada (spor sahalarında bulunur) kullanın.
Sıcak beyaz floresan	3.000*	Sıcak beyaz floresan ışıklar altında kullanın.
Beyaz floresan	3.700*	Beyaz floresan ışıklar altında kullanın.
Soğuk beyaz floresan	4.200*	Soğuk beyaz floresan ışıklar altında kullanın.
Gün beyazı floresan	5.000*	Güneşiği beyazı floresan ışıklar altında kullanın.
Güneşiği floresan	6.500*	Güneşiği floresan ışıklar altında kullanın.
Yüksek ısı cıva buharı	7.200*	Yüksek renk ısısına sahip ışık kaynakları altında (örneğin, cıva buharlı lambalar) kullanın.
☀ Direct sunlight (Doğrudan güneş ışığı)	5.200*	Doğrudan güneş ışığıyla aydınlanan konularda kullanın.

■ Beyaz Ayarı Basamaklama

Beyaz ayarı basamaklama NEF (RAW) resim kalitesinde kullanılmaz. [NEF (RAW)], [NEF (RAW)+JPEG fine], [NEF (RAW)+JPEG normal] veya [NEF (RAW)+JPEG basic] seçildiğinde beyaz ayarı basamaklama iptal olur.

Beyaz ayarı basamaklama sadece renk ısısını etkiler (ince beyaz ayarı ekranındaki amber-mavi eksen, sf. 131). Yeşil-macenta ekseninde ayarlama yapılmaz.

Self-timer modunda (sf. 91), beyaz ayarı programında belirtilen kopya sayısı, deklanşör düğmesine her basıldığında oluşturulur.

Bellek kartı erişim lambası yanıkken kamera kapatılırsa, kameranın gücü sekanstaki tüm fotoğraflar kaydedildikten sonra kesilir.

Seçenek	Renk ısısı (K)	Açıklama
⚡ Flash (Flaş)	5.400*	Entegre veya isteğe bağlı flaş ile kullanın.
☁ Cloudy (Bulutlu)	6.000*	Gökyüzü bulutlarla kapalı iken günışığında kullanın.
☞ Shade (Gölge)	8.000*	Günışığında konular gölgedeyken kullanın.
☑ Choose color temp. (Renk ısısını seç)	2.500–10.000	Renk ısısını değerler listesinden seçin (sf. 135).
PRE Preset manual (Belirlenmiş manuel)	—	Konu, ışık kaynağı veya mevcut fotoğrafı beyaz ayarı için referans olarak kullanın (sf. 136).

* Tüm değerler yaklaşık. İnce ayar 0'a ayarlıdır.

Çoğu ışık kaynağı için otomatik beyaz ayarı tavsiye edilir. Otomatik beyaz ayarı ile arzulanan sonuçların elde edilememesi halinde, yukarıdaki listedeki seçeneklerden birini seçin ya da belirlenmiş beyaz ayarı kullanın.

Beyaz ayarı **WB** düğmesine basılarak ve istenen ayar kontrol panelinde görüntülenene kadar ana komut kadranı çevrilerek ayarlanabilir.



☑ Beyaz Ayarı Menüsü

Beyaz ayarı aynı zamanda çekim menüsündeki [White balance] (Beyaz ayarı) seçeneği kullanılarak da ayarlanabilir (sf. 254).

☑ (Fluorescent) (Floresan)

☑ (floresan) seçeneği **WB** düğmesi ve ana komut kadranı ile seçildiğinde, beyaz ayarı menüsündeki [Fluorescent] seçeneği için tercih edilmiş ampul tipi seçilmiş olur (sf. 254).

☑ Stüdyo Flaş Işıklandırması

Otomatik beyaz ayarı büyük stüdyo flaş birimleri ile istenen sonuçları vermeyebilir. Beyaz ayarını belirlemek için bir renk ısısı seçin, belirlenmiş beyaz ayarı kullanın veya beyaz ayarını [Flash] (Flaş) seçeneğine ayarlayın ve beyaz ayarını belirlemek için ince ayarı kullanın.

☑ Renk ısısı

Işık kaynağının algılanan rengi izleyiciye ve diğer koşullara göre farklılık gösterir. Renk ısısı ise bir objenin aynı dalga boylarındaki ışığı yansıtmak için hangi sıcaklığa kadar ısıtılması gerekeceğini referans olarak tanımlanan, ışık kaynağının rengini belirlemede kullanılan nesnel bir ölçüdür. Yaklaşık olarak 5.000–5.500K'lık renk ısısına sahip ışık kaynakları beyaz görünürken, akkor ışıklandırma ampulleri gibi renk ısısı daha düşük ışık kaynakları hafif sarı veya kırmızı görünebilir. Yüksek renk ısısına sahip ışık kaynakları maviye boyanmış görünür.

☑ Bkz. Ayrıca

Özel Ayar e5 ([Auto bracketing set] (Otomatik basamaklama ayarı), sf. 298) için [WB bracketing] (Beyaz ayarı basamaklama) seçeneği seçildiğinde, kamera deklanşöre her basıldığında birkaç resim oluşturur. Beyaz ayarı her resimde değiştirilerek, beyaz ayarı için o anda seçilen değer "basamaklanır". Daha fazla bilgi için bkz. sayfa 118.



İnce Beyaz Ayarı

Işık kaynağındaki varyasyonları dengelemek veya bir resim üzerine bilerek bir renk uygulamak amacıyla beyaz ayarı için "ince ayar" yapılabilir. İnce beyaz ayarı çekim menüsündeki [White balance] (Beyaz ayarı) seçeneği kullanılarak veya **WB** düğmesine basılarak ve alt komut kadranı çevrilerek yapılabilir.

■ Beyaz Ayarı Menüsü

1 Bir beyaz ayarı seçeneği seçin.

Çekim menüsünde [White balance] (Beyaz ayarı) seçeneğini seçin (sf. 254), daha sonra bir beyaz ayarı seçeneğini vurgulayın ve **▶** düğmesine basın. [Fluorescent] (Floresan), [Choose color temp.] (Renk ısısını seç) veya [Preset manual] (Belirlenmiş manuel) dışında bir seçenek seçtiyseniz, 2. adıma geçin. [Fluorescent] (Floresan) seçeneğini seçtiyseniz, bir ışıklandırma tipini vurgulayın ve **▶** düğmesine basın. [Choose color temp.] (Renk ısısını seç) seçeneğini seçtiyseniz, bir renk ısısı vurgulayın **▶** düğmesine basın. [Preset manual] seçeneğini seçtiyseniz, ilerlemeden önce sayfa 144'de açıklanan bir belirlenmiş değeri seçin.

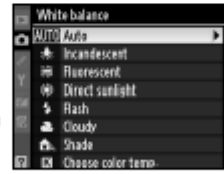

2 İnce beyaz ayarı yapın.

İnce beyaz ayarını yapmak için çoklu seçiciyi kullanın. İnce beyaz ayarı amber (A)–mavi (B) ekseninde ve yeşil (G)–macenta (M) ekseninde yapılabilir. Yatay (amber-mavi) eksen renk ısısına karşılık gelir ve her bir artış yaklaşık 5 mired'e denktir. Dikey (yeşil-macenta) eksen ilgili color compensation (CC-Renk dengeleme) filtreleri için benzer etkilere sahiptir.

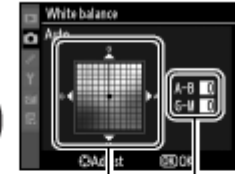

Koordinatlar Ayarlama

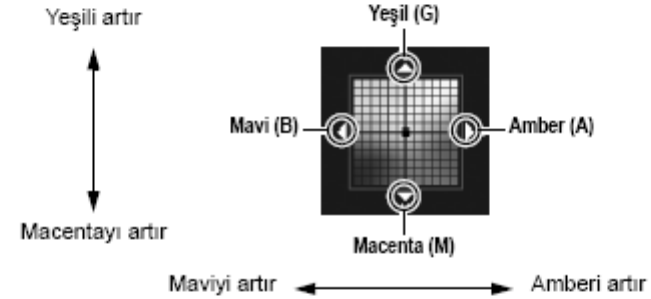

3 **⊗** düğmesine basın.

Ayarları kaydetmek ve çekim menüsüne dönmek için **⊗** düğmesine basın. İnce beyaz ayarı A-B ekseninde yapılırsa, kontrol panelinde bir **◀▶** simgesi görüntülenir.

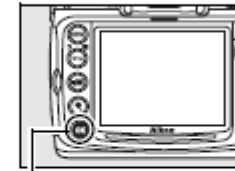

⊗ düğmesi



▣ İnce Beyaz Ayarı

İnce ayar eksenleri üzerindeki renkler göreceli olup mutlak değildir. Örneğin, beyaz ayarı için **B** (akkor) gibi "sıcak" bir ayar seçilmiş iken imleç **A**'ye (mavi) kaydırıldığında, fotoğraflar biraz "soğuklaşacak" ancak aslında maviye dönüşmeyecektir.

▣ "Mired"

Renk ısısındaki herhangi bir değişiklik düşük renk ısılarında yüksek renk ısılara göre daha büyük bir farklılık oluşturur. Örneğin, 1000 K'lık bir değişim 3000 K'da 6000 K'dan çok daha fazla değişim oluşturur. Renk ısısının tersinin 10^6 ile çarpımı sonucu elde edilen mired bu değişimi dikkate alan bir ölçü birimidir ve renk ısısı dengeleme filtrelerinde kullanılan bir birimdir. Örnek:

- 4000 K-3000 K (1000 K'lık fark)=83 mired
- 7000 K-6000 K (1000 K'lık fark)=24 mired

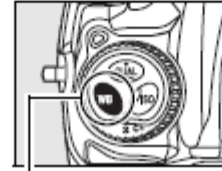

WB düğmesi



Alt komut kadranı

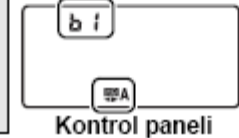

Kontrol paneli

▣ WB Düğmesi



☑ ([Choose color temp.] (Renk ısısını seç)) ve **PRE** ([Preset manual] (Belirlenmiş manuel)) dışındaki ayarlarda, **WB** düğmesi amber (A)–mavi (B) ekseninde ince beyaz ayarı yapmak için kullanılabilir (sf. 132; **☑** veya **PRE** seçildiğinde ince beyaz ayarı yapmak için, sayfa 132'de açıklanan şekilde çekim menüsünü kullanın). Her iki yönde altı ayar mevcuttur; her bir artış yaklaşık 5 mired'e denktir (sf. 133). **WB** düğmesine basın ve alt komut kadranını istenen değer kontrol panelinde görüntülenene kadar çevirin. Alt komut kadranı sola çevrildiğinde amber (A) miktarı artar. Alt komut kadranı sağa çevrildiğinde mavi (B) miktarı artar. 0 dışındaki ayarlarda, kontrol panelinde bir **◀▶** simgesi görüntülenir.

Renk Isısının Seçilmesi

Beyaz ayarı için  ([Choose color temp.] (Renk ısısını seç)) seçildiğinde, renk ısısı **WB** düğmesine basılarak ve alt komut kadranı çevrilerek seçilebilir. Renk ısısı kontrol panelinde görüntülenir:



Renk Isısı Seçimi

Flaş veya floresan ışıklandırmada istenen sonuçların elde edilmeyeceğini unutmayın. Bu kaynaklar için  ([Flash] (Flaş)) veya  ([Fluorescent] (Floresan)) seçeneklerini seçin. Diğer ışık kaynaklarında, çeline değerinin uygun olup olmadığını belirlemek için bir test çekimi yapın.

Beyaz Ayarı Menüsü

Renk ısısı aynı zamanda beyaz ayarı menüsünde de seçilebilir. **WB** düğmesi ve alt komut kadranı ile seçilen renk ısısının beyaz ayarı menüsünde seçilen değeri değiştirdiğini unutmayın.

Belirlenmiş Manuel

Belirlenmiş manuel karışık ışıklandırma altında çekim için özel beyaz ayarı seçeneklerini kaydetmek ve geri çağırmak amacıyla veya güçlü bir renk uygulamasıyla ışık kaynaklarını dengelemek için kullanılır. Belirlenmiş beyaz ayarını belirlemek için iki yöntem mevcuttur:

Yöntem	Açıklama
Doğrudan ölçüm	Son fotoğrafta kullanılacak ışıklandırmanın altına nötr gri veya beyaz bir obje yerleştirilir ve beyaz ayarı kamera ile ölçülür (sf. 138).
Mevcut fotoğraftan kopyalama	Beyaz ayarı bellek kartı üzerinde bir fotoğraftan kopyalanır (sf. 142).





Kamera belirlenmiş beyaz ayarı için d-0 ile d-4 arasında beş değer depolayabilir. Herhangi bir beyaz ayarı belirlenmiş değerine açıklayıcı yorum eklenebilir (sf. 146).

d-0
Beyaz ayarı için ölçülen son değeri depolar (sf. 138). Yeni bir değer ölçüldüğünde bu belirlenmiş değer üzerine yazılır.



d-1-d-4
d-0'dan kopyalanan değerleri depolar (sf. 141).

Bellek kartı üzerindeki resimlerden kopyalanan değerleri kopyalar (sf. 142).



Beyaz Ayarı Belirlenmiş Değerleri

Belirlenmiş beyaz ayarında yapılan değişiklikler tüm çekim menüsü bankaları için geçerlidir (sf. 255). Kullanıcı başka bir çekim menüsü bankasında oluşturulan bir beyaz ayarı belirlenmiş değerini kullanmaya çalıştığında, bir onay iletisi görüntülenecektir (d-0 belirlenmiş değeri için hiçbir ayarı görüntülenmez).

■ Beyaz Ayarı İçin Değer Ölçümü

1 Bir referans nesnesini aydınlatın.

Son fotoğrafta kullanılacak ışıklandırmanın altına nötr gri veya beyaz bir nesne yerleştirin. Stüdyo ortamlarında, referans nesne olarak standart gri panel kullanılabilir. Beyaz ayarı ölçülürken pozlamanın otomatik olarak 1 EV artırıldığını not edin; **M** pozlama modunda, pozlamayı elektronik analog pozlama ekranları ± 0 'ı gösterecek şekilde ayarlayın (sf. 113).

2 Beyaz ayarını PRE'ye ayarlayın ([Preset manual](Belirlenmiş manuel)).

WB düğmesine basın ve ana komut kadranını PRE simgesi kontrol panelinde görüntülenene kadar çevirin.



3 Bir doğrudan ölçüm modu seçin.

WB düğmesini kısa süreyle serbest bırakın ve daha sonra kontrol paneli ve vizördeki PRE simgesi yanıp sönmeye başlayana kadar düğmeye basın. Kontrol paneli ve vizörde yanıp sönen bir PRE simgesi de görüntülenecektir. Varsayılan ayarlarda, ekranlar yaklaşık altı saniye süreyle yanıp söner.

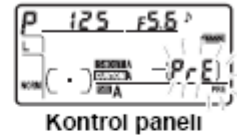

4 Beyaz ayarını ölçün.

Göstergeler yanıp sönmeyi durdurmadan önce, referans objesini vizörü doldurana kadar kareleyin ve deklanşör düğmesine sonuna kadar basın. Kamera beyaz ayarı için bir değer ölçecek ve bu değeri belirlenmiş d-0'a depolayacaktır. Hiçbir fotoğraf kaydedilmez; kamera odaklı değilken bile beyaz ayarı doğru ölçülebilir.



5 Onuçları kontrol edin.

Kamera beyaz ayarı için bir değer ölçemezse, kontrol panelinde Good simgesi yanıp sönerken, vizörde yanıp sönen bir Gd simgesi gösterilecektir. Varsayılan ayarlarda, ekranlar yaklaşık altı saniye süreyle yanıp söner.

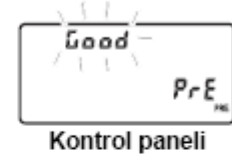

Eğer ışıklandırma çok karanlık veya çok parlak ise, kamera beyaz ayarını ölçemeyebilir. Kontrol paneli ve vizörde yanıp sönen bir na Gd simgesi görüntülenir (varsayılan ayarlarda, ekranlar altı saniye süreyle yanıp söner). 4. Adıma geri dönmek ve beyaz ayarını tekrar ölçmek için deklanşör düğmesine yarım basın.

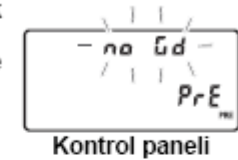

6 Belirlenmiş d-0'ı seçin.

Eğer belirlenmiş beyaz ayarı yeni değeri hemen kullanılacaksa, WB düğmesine basarak ve alt komut kadranını kontrol panelinde d-0 görüntülenene kadar çevirerek belirlenmiş d-0'ı seçin.

Doğrudan Ölçüm Modu

Göstergeler yanıp sönerken hiçbir işlem gerçekleştirilmezse, doğrudan ölçüm modu Özel Ayar c2 ([Auto meter-off delay](Otomatik sayaç kapanma gecikmesi), sf. 279) için seçilen zamanda sonlanacaktır. Varsayılan ayar altı saniyedir.

Belirlenmiş d-0 değeri

Beyaz ayarı için seçilen yeni değer belirlenmiş d-0'a kaydedilecek, otomatik olarak bu belirlenmiş değer için daha önce ayarlanan tüm eski değerlerin yerine geçecektir (bir onay iletisi görüntülenmez). Belirlenmiş beyaz ayarı listesinde bir küçük resim görüntülenecektir.



Beyaz ayarı için belirlenen yeni değeri kullanmak için, belirlenmiş d-0'ı seçin (d-0 seçilmeden önce beyaz ayarı için herhangi bir değer ölçülmemişse, beyaz ayarı [Direct sunlight] (Doğrudan güneş ışığı) seçeneğinde olduğu gibi 5.200 K'lık renk ısısına ayarlanacaktır). Yeni beyaz ayarı değeri belirlenmiş d-0'da yeni bir beyaz ayarı ölçülene kadar aynen kalacaktır. Beyaz ayarı için yeni bir değer ölçülmeden önce d-0 diğer belirlenmiş değerlere kopyalanarak, beş beyaz ayarı değeri depolanabilir (sf. 141).

■ Beyaz Ayarını d-0'dan diğer Belirlenmiş d-1–d-4 Değerlerine Kopyalama

Ölçülen değeri d-0'dan belirlenmiş diğer değerlere (d-1–d-4) kopyalamak için aşağıdaki adımları uygulayın.

1 PRE ([Preset manual] (Belirlenmiş manuel)) seçeneğini seçin.

Beyaz ayarı menüsünde [Preset Manual] seçeneğini seçin (sf. 128) ve ► düğmesine basın.



2 Bir hedef seçin.

Hedefi belirleyerek (d-1 ila d-4) çoklu seçicinin ortasına basın.



3 d-0'ı seçtiğiniz belirlenmiş değere kopyalayın.

[Copy d-0] seçeneğini vurgulayın ve OK düğmesine basın. d-0 için yorum oluşturulmuşsa (sf. 146), yorum seçilen belirlenmiş değer için yorumuna kopyalanır.

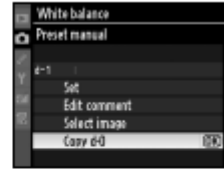

■ Beyaz Ayarını Bir Fotoğraftan Kopyalama (sadece d-1–d-4)

Bellek kartındaki bir fotoğraftan alınan beyaz ayarı değerini belirlenmiş bir değere (d-1–d-4) kopyalamak için aşağıdaki adımları uygulayın. Mevcut beyaz ayarı değerleri belirlenmiş d-0 değerine kopyalanamaz.

1 PRE ([Preset manual] (Belirlenmiş manuel)) seçeneğini seçin.

Beyaz ayarı menüsünde [Preset Manual] seçeneğini seçin (sf. 128) ve ► düğmesine basın.



2 Bir hedef seçin.

Hedefi belirleyerek (d-1 ila d-4) çoklu seçicinin ortasına basın.

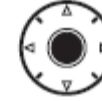

3 [Select Image] (Resim seç) seçeneğini seçin.

[Select image] seçeneğini vurgulayın ve ► düğmesine basın.



4 Bir kaynak resmini vurgulayın.

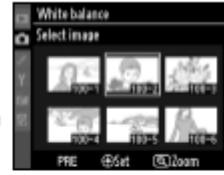

Kaynak resmini vurgulayın. Vurgulanan resmi tam ekran olarak görüntülemek için,  düğmesine basın.

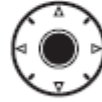

5 Beyaz ayarını kopyalayın.

Vurgulanan fotoğrafa ait beyaz ayarı değerini seçilen belirlenmiş değere kopyalamak için çoklu seçicinin ortasına basın. Vurgulanan fotoğraf bir yorumu sahipse (sf. 317), yorum seçilen belirlenmiş değerin yorumuna kopyalanır.



 **Beyaz Ayarı Belirlenmiş Değerini Seçme**
Mevcut beyaz ayarı belirlenmiş değerini vurgulamak için  düğmesine (d-0-d-4) ve başka bir belirlenmiş değeri seçmek için  düğmesine basın.

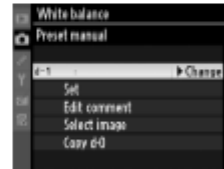

■ Beyaz Ayarı Belirlenmiş Değerini Seçme

Beyaz ayarı için belirlenmiş değer seçmek için:

1 PRE ([Preset manual] (Belirlenmiş manuel)) seçeneğini seçin.

Beyaz ayarı menüsünde [Preset Manual] seçeneğini seçin (sf. 128) ve  düğmesine basın.



2 Bir belirlenmiş değer seçin.

İstediğiniz belirlenmiş değeri vurgulayın ve çoklu seçicinin ortasına basın. Vurgulanan belirlenmiş değeri seçmek ve bir sonraki adıma geçmeden ince ayar menüsünü görüntülemek için (sf. 132), çoklu seçicinin ortasına basmak yerine  düğmesine basın.



3 [Set] seçeneğini seçin.

[Set] seçeneğini vurgulayın ve  düğmesine basın. Seçilen beyaz ayarı belirlenmiş değerine ait ince ayar menüsü görüntülenir (sf. 132).

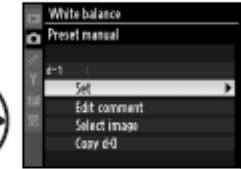

Beyaz Ayarı Belirlenmiş Değerini Seçme: WB Düğmesi
 PRE ([Preset manual] (Belirlenmiş manuel)) ayarında, belirlenmiş değerler aynı zamanda **WB** düğmesine basılarak ve alt komut kadranı çevrilerek de seçilebilir. **WB** düğmesine basılıyken mevcut belirlenmiş değer kontrol panelinde görüntülenir.



Yorum Girme

Seçilen bir beyaz ayarı belirlenmiş değeri için otuz altı karaktere kadar açıklayıcı bir yorum girmek için aşağıdaki adımları uygulayın.

1 PRE ([Preset manual] (Belirlenmiş manuel)) seçeneğini seçin.

Beyaz ayarı menüsünde [Preset Manual] seçeneğini seçin (sf. 128) ve ► düğmesine basın.



2 Bir belirlenmiş değer seçin.

İstediğiniz belirlenmiş değeri seçin ve çoklu seçicinin ortasına basın.



3 [Edit comment] (Yorum düzenle) seçeneğini seçin.

[Edit comment] seçeneğini vurgulayın ve ► düğmesine basın.

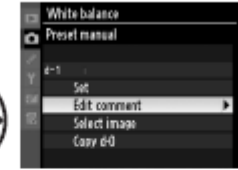

4 Yorumu düzenleyin.

Yorumu sayfa 256'da açıklanan şekilde düzenleyin.

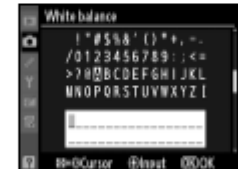

Resim Kontrolleri

Nikon'un eşsiz Resim Kontrol sistemi uyumlu cihaz ve yazılımlar arasında resim işleme ayarlarının paylaşımını mümkün kılmaktadır. Resim işleme ayarlarını hızlıca yapmak veya keskinleştirme, kontrast, parlaklık, doygunluk ve renk tonunda bağımsız ayarlar yapmak için kamera ile birlikte sunulan Resim Kontrollerinden seçim yapın. Bu ayarlar istendiğinde geri çağrılmak veya düzenlenmek üzere özel Resim Kontrolleri olarak yeni adlar altında kaydedilebilir. Özel Resim Kontrolleri aynı zamanda uyumlu yazılımlarda kullanılmak üzere bellek kartına da kaydedilebilir ve yazılımlarla oluşturulan Resim Kontrolleri kameraya yüklenebilir. Herhangi bir Resim Kontrol seti Nikon Resim Kontrol sistemini destekleyen tüm kameralarda yaklaşık olarak aynı sonuçları üretecektir.

■ Resim Kontrollerinin Kullanımı

Resim Kontrolleri aşağıda açıklandığı şekilde kullanılabilir.





- **Nikon Resim Kontrollerini Seçin** (sf. 150): Mevcut bir Nikon Resim Kontrolünü seçin.
- **Mevcut Nikon Resim Kontrollerini Değiştirin** (sf. 152): Belli bir görünüm veya etki için keskinleştirme, kontrast, parlaklık, doygunluk ve renk tonundan oluşan bir kombinasyon oluşturmak için mevcut bir Resim Kontrolünü değiştirin.
- **Özel Resim Kontrolleri Oluşturun** (sf. 156): Değiştirilen Resim Kontrollerini benzersiz adlar altına kaydedin ve istediğinizde geri çağırın veya düzenleyin.
- **Özel Resim Kontrollerini Paylaşın** (sf. 160): Kamera ile oluşturulan Özel Resim Kontrolleri ViewNX (sunulmuştur) ve diğer uyumlu yazılımlarda kullanılmak üzere bellek kartına kaydedilebilir veya yazılımlarla oluşturulan özel Resim Kontrolleri kameraya yüklenebilir.
- **Özel Resim Kontrollerini Yönetin** (sf. 163): Özel Resim Kontrollerini yeniden adlandırın veya silin.

■ Nikon Resim Kontrolleri İle Özel Resim Kontrolleri

Nikon tarafından sunulan Resim Kontrolleri *Nikon Resim Kontrolleri* olarak adlandırılır. Kamera ile birlikte sunulan Nikon Resim Kontrollerinin yanı sıra, Nikon İnternet sitesinden *isteğe bağlı Resim Kontrolleri* yüklenebilmektedir. *Özel Resim Kontrolleri* mevcut Nikon Resim Kontrollerinde değişiklikler yapılarak oluşturulur. Gerek Nikon gerek özel Resim Kontrolleri uyumlu cihazlar ve yazılımlar arasında paylaşılabilir.

Nikon Resim Kontrollerini Seçme

Kamera önceden belirlenmiş dört adet Nikon Resim Kontrolü sunar. Konuya veya görünümün türüne göre bir Resim Kontrolü seçin.

Seçenek	Açıklama
 Standard (Standart)	Dengeli sonuçlar için standart işlem. Çoğu durum için tavsiye edilir.
 Neutral (Nötr)	Doğal sonuçlar için minimal işlem. Daha sonra yoğun olarak işlenecek veya rötuşlanacak fotoğraflar için tercih edin.
 Vivid (Canlı)	Fotoğraflar canlı fotoğraf baskı etkisi için artırılır. Ana renkleri vurgulayan fotoğraflar için tercih edin.
 Monochrome (Tek Renkli)	Tek renkli fotoğraflar çekin.

Resim Kontrolü Seçimi

1 [Set Picture Control] (Resim Kontrolü Ayarla) seçeneğini seçin.

Çekim menüsünde (sf. 254), [Set Picture Control] seçeneğini vurgulayın ve ► düğmesine basın.

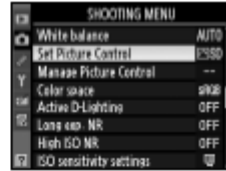



2 Bir Resim Kontrolü seçin.

İstediğiniz Resim Kontrolünü vurgulayın ve OK düğmesine basın.



Resim Kontrol Grafiği

2. Adımda  düğmesine basıldığında seçilen Resim Kontrolünün diğer Resim Kontrollerine göre kontrast ve doygunluğunu gösteren bir grafik görüntülenir([Monochrome] seçildiğinde sadece kontrast görüntülenir). Farklı bir Resim Kontrolü seçmek için, ▲ veya ▼ düğmesine basın ve ardından Resim Kontrolü seçeneklerini görüntülemek için ► ve  düğmesine basın.



Resim Kontrol Göstergesi

Mevcut Resim Kontrolü  düğmesine basıldığında çekim bilgi ekranında gösterilir.

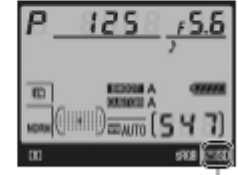

Resim Kontrol göstergesi

Mevcut Resim Kontrollerini Değiştirme

Mevcut Nikon veya özel Resim Kontrolleri görünümüne veya kullanıcının sanatsal düşüncesine uyacak şekilde değiştirilebilir. [Quick adjust] (Hızlı ayar) seçeneğini kullanarak dengeli bir ayar kombinasyonu seçin ya da kişisel ayarlar üzerinde manuel ayarlamalar yapın.



1 Bir Resim Kontrolü seçin.

[Set Picture Control] menüsünde (sf. 150) istediğiniz Resim Kontrolünü vurgulayın ve ► düğmesine basın.



2 Ayarları yapın.

İstediğiniz ayarı vurgulamak için ▲ veya ▼ düğmesine ve bir değer seçmek için ◀ veya ▶ düğmesine basın (sf. 153).



Tüm ayarlar yapıldıktan sonra bu adımı tekrarlayın ya da önceden belirlenmiş bir ayar kombinasyonunu seçmek için [Quick adjust] seçeneğini seçin. Varsayılan ayarlar [Q] düğmesine basılarak geri yüklenebilir.

3 [Q] düğmesine basın.

🔍 Orijinal Resim Kontrollerinde yapılan değişiklikler

Varsayılan ayarı değiştirilen Resim Kontrolleri [Set Picture Control] menüsünde bir yıldız işaretiyle (*) gösterilir.



Resim Kontrol Ayarları



Seçenek	Açıklama	
Quick adjust (Hızlı ayar)	Seçilen Resim Kontrolünün etkisini azaltmak veya yükseltmek için [-2] ve [+2] arasındaki seçeneklerden birini seçin (bu işlemin tüm manuel ayarları sıfırladığını unutmayın). Örneğin, [Vivid] (Canlı) için pozitif değerlerin seçilmesi fotoğrafları daha canlılaştırır. [Neutral] (Nötr), [Monochrome] (Tek Renkli) veya özel Resim Kontrolleri için kullanılamaz.	
Manuel ayarlar (tüm Resim Kontrolleri için)	Sharpening (Keskinleştirme)	Dış hatların keskinliğini kontrol edin. Keskinleştirmeyi görünümün türüne göre otomatik olarak ayarlamak için [A] seçeneğini seçin veya [0] (keskinleştirme yok) ve [9] arasında bir değer seçin (değer ne kadar yüksek olursa, keskinleştirme o kadar büyük olur).
	Contrast (Kontrast)	Kontrastı görünümün türüne göre otomatik olarak ayarlamak için [A] seçeneğini seçin veya [-3] ve [+3] arasında bir değer seçin (düşük değerleri portrelerdeki parlak bölgelerin doğrudan güneş ışığında "solmasını" önlemek için, yüksek değerleri ise sisli manzaralarda ve kontrastın düşük olduğu diğer konularda tercih edin).
	Brightness (Parlaklık)	Parlaklığı azaltmak için [-1], artırmak için [+1] seçeneğini seçin. Pozlamayı etkilemez.
Manuel ayarlar (sadece tek renkli olmayanlar için)	Saturation (Doygunluk)	Renklerin canlılığını kontrol edin. Doygunluğu görünümün türüne göre otomatik olarak ayarlamak için [A] seçeneğini seçin veya [-3] ve [+3] arasında bir değer seçin (düşük değerler doygunluğu azaltırken, yüksek değerler artırır).
	Hue (Renk tonu)	Kırmızıları daha mor, mavileri daha yeşil ve yeşilleri daha sarı hale getirmek için negatif değerleri (minimum [-3]) seçin; kırmızıları daha turuncu, yeşilleri daha mavi ve mavileri daha mor yapmak için pozitif değerleri (en fazla [+3]) seçin.
Manuel ayarlar (sadece tek renkli olanlar için)	Filter effects (Filtre etkileri)	Renk filtrelerinin etkisini tek renkli fotoğraflar üzerinde simüle edin. [Off] (varsayılan ayar), sarı, turuncu, kırmızı ve yeşil arasında bir seçim yapın (sf. 155).
	Toning (Tonlama)	[B&W] (siyah-beyaz, varsayılan ayar), [Sepia] (Sepya), [Cyanotype] (mavi tonlu tek renkli), [Red] (Kırmızı), [Yellow] (Sarı), [Green] (Yeşil), [Blue Green] (Mavi Yeşil), [Blue] (Mavi), [Purple Blue] (Mor Mavi), [Red Purple] (Kırmızı Mor) seçeneklerini kullanarak tek renkli fotoğraflardaki renk tonunu seçin (sf. 155).

✓ "A" (Otomatik)

Otomatik kontrast ve doygunluk sonuçları pozlama ve konunun kare içindeki konumuna göre farklılık gösterir. En iyi sonuçlar için, G veya D tipi lens kullanın. Otomatik kontrast ve doygunluğu kullanan Resim Kontrol simgeleri Resim Kontrol grafiğinde yeşil olarak görüntülenir ve çizgiler grafiğin eksenine paralel gösterilir.



✓ Resim Kontrol Grafiği

2. Adımda  düğmesine basıldığında seçilen Resim Kontrolünün diğer Resim Kontrollerine göre kontrast ve doygunluğunu gösteren bir grafik görüntülenir ([Monochrome] (Tek Renkli) seçildiğinde sadece kontrast görüntülenir). Resim Kontrol menüsüne geri dönmek için  düğmesini serbest bırakın.

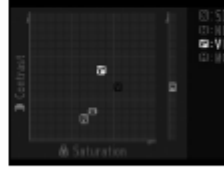

✓ Önceki Ayarlar

Resim Kontrolü ayar menüsündeki değer göstergesinin altındaki çizgi ayara ait önceki değeri belirtir. Ayarları yaparken bunu referans olarak kullanın.





✓ Filtre Etkileri (Sadece Tek Renkli)

Bu menüdeki seçenekler renk filtrelerinin etkisini tek renkli fotoğraflar üzerinde simüle eder. Aşağıdaki filtre etkileri mevcuttur:

Seçenek	Açıklama
Y	Sarı
0	Turuncu
R	Kırmızı
G	Yeşil

[Filter effects] (Filtre etkileri) ile elde edilen etkilerin fiziksel cam filtreleri ile oluşturulan etkiden daha belirgin olduğunu not edin.

✓ Tonlama (Sadece Tek Renkli)

[Toning] (Tonlama) seçiliyken  düğmesine basıldığında doygunluk seçenekleri görüntülenir. Doygunluğu ayarlamak için  veya  düğmesine basın. Doygunluk kontrolü [B&W] (siyah-beyaz) seçildiğinde kullanılamaz.



✓ Özel Resim Kontrolleri

Özel Resim Kontrollerindeki seçenekler özel Resim Kontrolünün dayandırıldığı seçenekler ile aynıdır.



Özel Resim Kontrolleri Oluşturma

Kamera ile birlikte sunulan Nikon Resim Kontrolleri değiştirilebilir ve Özel Resim Kontrolleri olarak kaydedilebilir.

1 [Manage Picture Control] (Resim Kontrolü Yönet) seçeneğini seçin.

Çekim menüsünde (sf. 254), [Manage Picture Control] seçeneğini vurgulayın ve ► düğmesine basın.

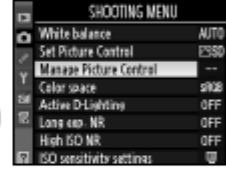

2 [Save/edit] (Kaydet/düzenle) seçeneğini seçin.

[Save/edit] seçeneğini vurgulayın ve ► düğmesine basın.



3 Bir Resim Kontrolü seçin.

Mevcut bir Resim Kontrolünü vurgulayın ve ► düğmesine basın veya daha fazla değiştirmeden vurgulanan Resim Kontrolünün bir kopyasını kaydetmek üzere 5. adıma geçmek için Ⓞ düğmesine basın.



4 Seçilen Resim Kontrolünü düzenleyin.

Daha fazla bilgi için bkz. sayfa 153. Değişikliklerden vazgeçerek baştan başlamak için Ⓞ düğmesine basın. Ayarlar tamamlandığında Ⓞ düğmesine basın.



5 Bir hedef seçin.





Özel Resim Kontrolü (C-1 ila C-9) için bir hedef seçin ve ► düğmesine basın.



6 Resim Kontrolünü Adlandırın.

Sağda gösterilen metin giriş iletisi görüntülenecektir. Varsayılan olarak, yeni Resim Kontrolleri mevcut Resim Kontrolünün adına iki basamaklı (otomatik olarak verilen) bir sayı eklenerek adlandırılır. Bu ad yeni bir ad oluşturmak için aşağıda açıklanan şekilde düzenlenebilir.



İmleci ad alanına taşıyın ve  düğmesine basın ve  veya  düğmesine basın. İmlecin bulunduğu konuma yeni bir harf girmek için, istediğiniz karakteri klavye alanında vurgulamak için çoklu seçiciyi kullanın ve çoklu seçicinin ortasına basın. İmlecin bulunduğu konumdaki karakteri silmek için,  düğmesine basın.



Özel Resim Kontrolü adları en fazla 19 karakter uzunluğunda olabilir. 19. karakterden sonraki tüm harfler silinir.

Adı girdikten sonra,  düğmesine basın. Yeni Resim Kontrolü Resim Kontrol listesinde görüntülenecektir.



Özel Resim Kontrolleri istendiği zaman [Manage Picture Control] (Resim Kontrolü Yönet) menüsündeki [Rename] (Yeniden adlandır) seçeneği kullanarak yeniden adlandırılabilir.

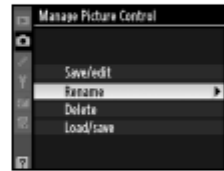

Özel Resim Kontrolleri

Özel Resim Kontrolleri [Reset shooting menu] (Çekim menüsünü sıfırla) seçeneğinden etkilenmez (sf. 257).

Özel Resim Kontrolleri [Quick adjust] (Hızlı ayarla) seçeneğine sahip değildir (sf. 153). [Monochrome] (Tek Renkli)'a dayalı özel Resim Kontrolleri [Saturation] (Doygunluk) ve [Hue] (Renk tonu) kontrolleri yerine [Filter effects] (Filtre etkileri) ve [Toning] (Tonlama) seçeneklerine sahiptir.

Orijinal Resim Kontrol Simgesi

Özel Resim Kontrolünün üzerine kurulu olduğu Nikon Resim Kontrolü düzenleme ekranının sağ üst köşesindeki bir simge ile gösterilir.

Orijinal Resim Kontrol simgesi



Özel Resim Kontrollerini Paylaşma

ViewNX kullanılarak veya Capture NX gibi isteğe bağlı yazılımlar ile oluşturulan özel Resim Kontrolleri bir bellek kartına kopyalanabilir ve bir kameraya yüklenebilir veya kamera ile oluşturulan özel Resim Kontrolleri uyumlu kameralarda ve yazılımlarda kullanılmak üzere bellek kartına kaydedilebilir.

■ Özel Resim Kontrollerinin Kameraya Kopyalanması

1 [Load/save] (Yükle/kaydet) seçeneğini seçin.

[Manage Picture Control] menüsünde, [Load/save] seçeneğini vurgulayın ve ► düğmesine basın.

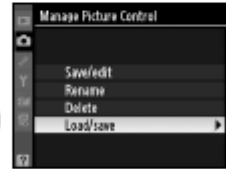

2 [Copy to camera] (Kameraya kopyala) seçeneğini seçin.

[Copy to camera] seçeneğini vurgulayın ve ► düğmesine basın.

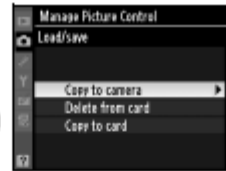

3 Bir Resim Kontrolü seçin.

Bir özel Resim Kontrolünü vurgulayın ve isterseniz;

- mevcut Resim Kontrolü ayarlarını görüntülemek için ► düğmesine basın veya
- 4. Adıma geçmek için Ⓞ düğmesine basın.



4 Bir hedef seçin.

Özel Resim Kontrolü (C-1 ila C-9) için bir hedef seçin ve ► düğmesine basın.

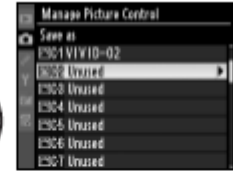

5 Resim Kontrolünü Adlandırın.

Resim Kontrolünü 158'de açıklanan şekilde adlandırın. Yeni Resim Kontrolü Resim Kontrol listesinde görüntülenecektir ve istendiği zaman [Manage Picture Control] (Resim Kontrolü Yönet) menüsündeki [Rename] (Yeniden adlandır) seçeneği kullanılarak yeniden adlandırılabilir.



Özel Resim Kontrollerinin Bellek Kartına Kopyalanması

1 [Copy to card] (Karta kopyala) seçeneğini seçin.

[Load/save] menüsünü sayfa 160'ta 1. Adımda anlatıldığı şekilde görüntüledikten sonra, [Copy to card] seçeneğini vurgulayın ve ► düğmesine basın.

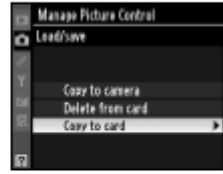

2 Bir Resim Kontrolü seçin.

Bir özel Resim Kontrolünü vurgulayın ve ► düğmesine basın.



3 Bir hedef seçin.

1 ila 99 arasında bir sıra seçin ve seçilen Resim Kontrolünü bellek kartına kaydetmek için Ⓞ düğmesine basın. Seçilen sıraya daha önceden kaydedilmiş olan tüm Resim Kontrollerinin üzerine yazılacaktır.



Özel Resim Kontrollerini Kaydetme

Bir seferde 99'a kadar özel Resim Kontrolü bellek kartına kaydedilebilir. Bellek kartı sadece kullanıcıların oluşturduğu özel Resim Kontrollerini depolamak için kullanılabilir. Kamera ile sunulan Nikon Resim Kontrolleri bellek kartına kopyalanamaz.

Özel Resim Kontrollerini Yönetme

Özel Resim Kontrollerini yeniden adlandırmak veya silmek için aşağıdaki adımları uygulayın.

Özel Resim Kontrollerini Yeniden Adlandırma

1 [Rename] (Yeniden adlandır) seçeneğini seçin.

[Manage Picture Control] menüsünde, [Rename] seçeneğini vurgulayın ve ► düğmesine basın.

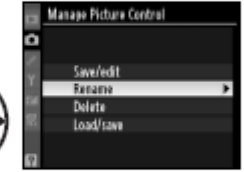

2 Bir Resim Kontrolü seçin.

Bir özel Resim Kontrolünü (C-1 ila C-9) vurgulayın ve ► düğmesine basın.



3 Resim Kontrolünü Adlandırın.

Resim Kontrolünü 256'da açıklanan şekilde adlandırın.



■ Özel Resim Kontrollerini Kameradan Silme

1 [Delete] (Sil) seçeneğini seçin.

[Manage Picture Control] menüsünde, [Delete] seçeneğini vurgulayın ve ► düğmesine basın.

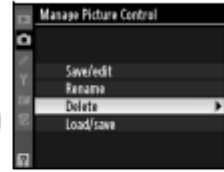

2 Bir Resim Kontrolü seçin.

Bir özel Resim Kontrolünü (C-1 ila C-9) vurgulayın ve ► düğmesine basın.



3 [Yes] (Evet) seçeneğini seçin.

[Yes] seçeneğini vurgulayın ve seçilen Resim Kontrolünü silmek için  düğmesine basın.



■ Özel Resim Kontrollerini Bellek Kartından Silme

1 [Load/save] (Yükle/ kaydet) seçeneğini seçin.

[Manage Picture Control] menüsünde, [Load/save] seçeneğini vurgulayın ve ► düğmesine basın.

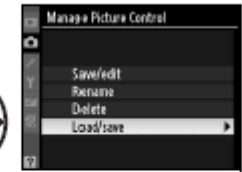

2 [Delete from card] (Karttan sil) seçeneğini seçin.

[Delete from card] seçeneğini vurgulayın ve ► düğmesine basın.

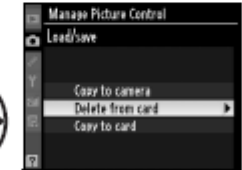

■ Nikon Picture Controls (Resim Kontrolleri)

Kamera ile sunulan Nikon Resim Kontrolleri ([Standard] (Standart), [Neutral] (Nötr), [Vivid] (Canlı) ve [Monochrome] (Tek Renkli)) yeniden adlandırılmaz veya silinemez.

3 Bir Resim Kontrolü seçin.

Bir özel Resim Kontrolünü vurgulayın (sıra 1 ila 99) ve isterseniz;

- mevcut Resim Kontrolü ayarlarını görüntülemek için ► düğmesine basın, veya



- sağda gösterilen onay ileisini görüntülemek için ⓧ düğmesine basın.



4 [Yes] (Evet) seçeneğini seçin.

[Yes] seçeneğini vurgulayın ve seçilen Resim Kontrolünü silmek için ⓧ düğmesine basın.

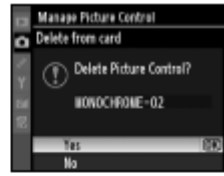

Aktif D-Işıklandırma

Aktif D-Işıklandırma parlak alanlar ve gölgelerdeki ayrıntıları koruyarak doğal kontrasta sahip fotoğraflar oluşturur. Yüksek kontrastlı görünüm için kullanın; örneğin, parlak ışıklandırmalı dış manzaraları bir kapı veya pencereden fotoğraflarken veya güneşli bir günde gölgeli konuların fotoğrafını çekerken.



Aktif D-Işıklandırma:
Yüksek



Aktif D-Işıklandırma
kapalı



Aktif D-Işıklandırma:
Normal



Aktif D-Işıklandırma:
Düşük

Aktif D-Işıklılandırma'yı kullanmak için:

1 [Active D-Lighting] seçeneğini seçin.

Çekim menüsünde (sf. 254), [Active D-lighting] seçeneğini vurgulayın ve ► düğmesine basın.

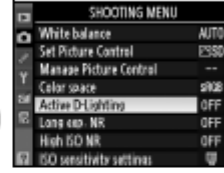

2 Bir seçenek seçin.

[Off](Kapalı), [Low](Düşük), Normal veya [High](Yüksek) seçeneklerinden birini vurgulayın ve Ⓞ düğmesine basın.



✓ Aktif D-Işıklılandırma

Aktif D-Işıklılandırma açıkken resimleri kaydetmek için ek zaman gerek duyulur (sf. 403). Matris ölçümü kullanın (sf. 102). Gerçekten parlak alanlarda ve gölgelerde ayrıntı kaybını önlemek için ışık alımı azaltılsa da, fotoğrafın az ışıklı olmasını engellemek için parlak alanlar, az ışıklı alanlar ve orta tonlu bölgeler otomatik olarak ayarlanır. Aktif D-Işıklılandırma devredeyken [Brightness](Parlaklık) ve [Contrast](Kontrast) Resim Kontrol ayarları (sf. 153) yapılamaz.

✓ "Aktif D-Işıklılandırma" ile "D-Işıklılandırma"

Çekim menüsündeki [Active D-Lighting] seçeneği dinamik menzili optimize etmek için çekim öncesinde ışık alımını ayarlarken, rötuş menüsündeki [D-Lighting] seçeneği fotoğraflardaki dinamik menzili fotoğraf çekildikten sonra optimize eder.

Renk Aralığı

Renk aralığı rengin yeniden oluşturulması için kullanılabilen renk gamını belirler. Kamera bırakıldıktan sonra fotoğrafların işleme şekline uygun bir renk aralığı seçin.

Seçenek	Açıklama
sRGB sRGB (varsayılan)	"Olduğu" gibi üzerinde ayrıca değişiklik yapılmadan basılacak veya kullanılacak fotoğraflar için tercih edin.
Adobe Adobe RGB	Bu renk aralığı sRGB'den daha geniş bir renk gamı gösterebilir; bu yüzden yoğun işlem veya rötuştan geçecek fotoğraflar için tercih sebebidir.

1 [Color space] (Renk aralığı) seçeneğini seçin.

Çekim menüsünde [Color space] seçeneğini seçin (sf. 254) ve ► düğmesine basın.

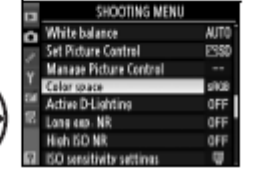

2 Bir renk aralığı seçin.

İstediğiniz seçeneği vurgulayın ve Ⓞ düğmesine basın.



Renk Aralığı

Renk aralıkları renkleri ve renkleri dijital resim dosyasında temsil eden sayısal değerler arasındaki uygunluğu tanımlar. sRGB renk aralığı yaygın olarak kullanılırken, Adobe RGB renk aralığı tipik olarak yayıncılık ve ticari baskı işlerinde kullanılır. sRGB değiştirilmeden basılacak veya renk yönetimini desteklemeyen uygulamalarda izlenecek fotoğraflar çekilirken veya bazı ev yazıcılarındaki doğrudan baskı seçeneği olan ExifPrint ile fotoğraf çekilirken veya büfe baskıcılığı veya diğer ticari baskı hizmetleri için tavsiye edilir. Adobe RGB fotoğrafları da bu seçenekler kullanılarak basılabilir, ancak renkler o kadar canlı olmaz.

Adobe RGB renk aralığında seçilen JPEG fotoğrafları Exif 2.21 ve DCF 2.0'a uygundur; Exif 2.21 ve DCF 2.0'ı destekleyen uygulama ve yazıcılar doğru renk aralığını otomatik olarak seçecektir. Uygulama ya da cihaz Exif 2.21 ve DCF 2.0'ı desteklemiyorsa, uygun renk aralığını manuel olarak seçin. Adobe RGB renk aralığında çekilen TIFF fotoğrafları içinde gömülü bir ICC renk profili bulunmakta olup, renk yönetimini destekleyen uygulamaların doğru renk aralığını otomatik olarak seçmesine imkan sağlar. Daha fazla bilgi için, uygulama veya cihaz ile birlikte sunulan dokümanlara basın.

Nikon Yazılımı

ViewNX ve Capture NX (ayrıca edinilebilir) D300 ile oluşturulan fotoğrafları açarken doğru renk aralığını otomatik olarak seçer.



Entegre Flaş

Entegre flaşın Kılavuz Numarası (GN) 17/56'dır (m/ft, ISO 200, 20 °C/68 °F). Sadece doğal ışıklandırma yetersiz olduğunda değil, aynı zamanda gölgeleri arka ışıklı konuları doldururken veya konunun gözlerine ışık eklerken dengeli ışıklandırma için flaş çıktısını ayarlamak için monitör ön flaşlarını kullanan i-TTL dengeli dolgu flaşını destekler. Aşağıdaki i-TTL flaş kontrol tipleri desteklenir:

Dijital SLR için i-TTL dengeli dolgu flaş: Speedlight ana flaşın hemen öncesinde neredeyse görünmez ön flaşlar (monitör ön flaşları) çıkarır. Karenin tüm alanlarındaki objelerden yansıyan ön flaşlar 1.005-segmentli RGB sensörü tarafından toplanır ve ana konu ve ortamdaki arka plan ışığı arasında doğal bir denge sağlamak üzere flaş çıktısını ayarlamak için matris ölçüm sisteminden gelen menzil bilgisi ile birlikte analiz edilir. G veya D tipi lens kullanılıyorsa, uzaklık bilgisi flaş çıktısı hesaplanırken dahil edilir. Hesaplamanın kesinliği CPU olmayan lenslerde lens verileri sağlanarak artırılabilir (odak uzaklığı ve maksimum açıklık; bkz. sf. 198). Nokta ölçümü kullanıldığında kullanılamaz.

Dijital SLR için standart i-TTL flaş: Flaş çıktısı kare içindeki ışıklandırmayı standart seviyeye getirecek şekilde ayarlanır; arka planın parlaklığı dikkate alınmaz. Ana konunun arka plandaki ayrıntıların kaybedilmesi pahasına vurgulandığı çekimler için veya poz dengeleme kullanıldığında tavsiye edilir. Dijital SLR için standart i-TTL flaş nokta ölçümü seçildiğinde otomatik olarak devreye girer.



ISO Hassasiyeti

i-TTL flaş kontrolü 200 ve 3200 arasındaki ISO hassasiyetlerinde kullanılabilir. 3200'ün üzerindeki veya 200'ün altındaki değerlerde, bazı menzillerde veya açıklık ayarlarında istenen sonuçlar alınamayabilir.

Entegre Flaşın Kullanımı

Entegre flaş kullanırken aşağıdaki adımları uygulayın.

1 Bir ölçüm yöntemi seçin (sf. 102).

Dijital SLR için i-TTL dengeli dolgu flaş devreye sokmak için matris veya merkez ağırlıklı ölçümü seçin. Dijital SLR için standart i-TTL flaş, nokta ölçümü seçildiğinde otomatik olarak devreye girer.

Ölçüm seçici

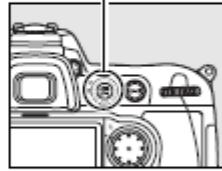

2 Flaş kaldırma düğmesine basın.

Entegre flaş kalkar ve şarj olmaya başlar. Flaş tam şarj olduğunda, flaş hazır göstergesi (⚡) yanacaktır.

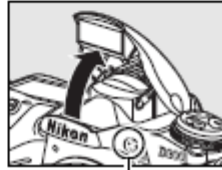

Flaş kaldırma düğmesi



3 Flaş modunu seçin.

⚡ düğmesine basın ve ana komut kadranını istediğiniz flaş modu simgesi kontrol panelinde görüntülenene kadar çevirin (sf. 176).

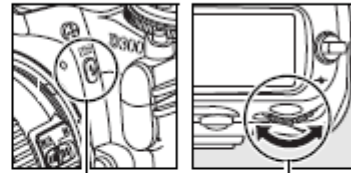

⚡ düğmesi

Ana komut kadranı

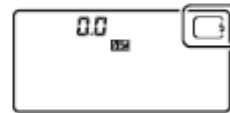

Kontrol paneli

4 Pozlamayı kontrol edin (perde hızı ve açıklık).

Deklanşör düğmesine yarım basın ve perde hızı ve açıklığı kontrol edin. Entegre flaş kaldırıldığında kullanılabilen ayarlar aşağıda liste halinde verilmiştir.

Mod	Perde hızı	Açıklık	Bkz. sayfa
P	Kamera tarafından otomatik olarak ayarlanır (1/250 s–1/60 s) ^{1, 2}	Kamera tarafından otomatik olarak ayarlanır	106
S	Kullanıcı tarafından seçilen değer (1/250 s–30 s) ²		108
A	Kamera tarafından otomatik olarak ayarlanır (1/250 s–1/60 s) ^{1, 2}	Kullanıcı tarafından seçilen değer ³	109
M	Kullanıcı tarafından seçilen değer (1/250 s–30 s) ²		111

- 1 Perde hızı yavaş senk, yavaş arka perde senk ve kırmızı göz düzeltmeli yavaş senk flaş modlarında 30s kadar yavaş ayarlanabilir.
- 2 SB-800 ve SB-600 flaş birimlerinde Özel Ayar e1 ([Flash sync speed](Flaş senk hızı), sf. 288) için [1/320 s (Auto FP)] veya [1/250 s (Auto FP)] seçildiğinde 1/8.000 s kadar yüksek hızlar kullanılabilir.
- 3 Flaş menzili açıklık ve ISO hassasiyetine göre değişiklik gösterir. A ve M modlarında açıklığı ayarlarken flaş menzilleri tablosuna başvurun (sf. 405).

Varsayılan ayarlarda, flaşın etkileri örnek bir flaş uygulaması için alan derinliği önizleme düğmesine basılarak önceden görülebilir (sf. 298).

5 Fotoğrafi çekin.

Fotoğrafi kompoze edin, odaklanın ve çekin. Fotoğraf çekildikten sonra flaş hazır göstergesi (⚡) yaklaşık üç saniye yanıp sönerse, flaş tam güçte patlamıştır ve fotoğraf az ışıklı olabilir. Sonuçları monitörde kontrol edin. Fotoğraf az ışıklıysa, ayarları yapın ve yeniden deneyin.

■ Bkz. Ayrıca

[1/320 s (Auto FP)] hakkında bilgi edinmek için bkz. sayfa 289.

Entegre Flaşı İndirme

Flaş kullanımında değilken enerji tasarrufu yapmak için, flaşı mandal yerine oturana kadar nazikçe aşağı bastırın.



✓ Entegre Flaş

Odak uzaklığı 18–300 mm olan lensler ile kullanın (sf. 354). Gölgeyi önlemek için lens siperliğini çıkarın. Flaş 60 cm'lik (2 ft.) minimum menzile sahiptir ve makro yakınlaştırmalı lenslerin makro menziline kullanılamaz.

Flaş sürekli çekim modunda patlarsa, (sf. 76), deklanşör düğmesine her basıldığında tek bir fotoğraf çekilir.

Deklanşör ardarda birkaç çekim için kullanıldıktan sonra flaşı korumak amacıyla kısa süreyle etkisizleşebilir. Kısa bir duraklamanın ardından flaş yeniden kullanılabilir.

🔍 Bkz. Ayrıca

Bir fotoğrafı yeniden kompoze etmeden önce ölçülen bir konu için flaş değerinin (FV) kilitlenmesi konusunda bilgi edinmek için, bkz. sayfa 180.

Flaş senk hızının seçimi konusunda bilgi edinmek için, bkz. Özel Ayar e1 ([Flash sync speed] (Flaş senk hızı), sf. 288). Flaş kullanılırken mevcut en düşük perde hızını seçme konusunda bilgi edinmek için, bkz. Özel Ayar e2 ([Flash shutter speed] (Flaş perde hızı), sf. 291). Commander modunda entegre flaşın kullanımı konusunda bilgi edinmek için, bkz. Özel Ayar e3 ([Flash cntrl for built-in flash] (Entegre flaş için flaş kontrolü), sf. 291).

İsteğe bağlı flaş birimlerinin konusunda bilgi edinmek için, bkz. sayfa 357. Entegre flaşın menzili konusunda bilgi edinmek için, bkz. sayfa 405.



Flaş Modları

D300 aşağıdaki flaş modlarını destekler:

Flaş modu	Açıklama
 Ön perde senk	Bu mod çoğu durum için tavsiye edilir. Programlı otomatik ve diyafram öncelikli otomatik modlarında, perde hızı otomatik olarak $1/250$ ve $1/60$ s arasındaki değerlere ayarlanır (Otomatik FP Yüksek Hızlı Senk'e sahip isteğe bağlı flaş birimi kullanıldığında $1/8.000$ ila $1/60$ s) (sf. 357).
 Kırmızı göz düzeltme	Ana flaştan önce kırmızı göz düzeltme lambası yaklaşık bir saniye yanar. Konunun gözbebeği küçültülerek, kimi zaman flaşın sebep olduğu "kırmızı göz" etkisi azaltılır. Bir saniyelik deklanşör gecikmesinden dolayı, bu mod hareketli konularda veya yüksek perde hızının gerektiği diğer durumlarda tavsiye edilmez. Kırmızı göz düzeltme lambası yanarken kamerayı oynatmayın.
 Yavaş senk ile kırmızı göz düzeltme	Kırmızı göz düzeltmeyi yavaş senk ile birleştirir. Arka planda gece manzarasına karşı çekilen portreler için kullanın. Sadece programlı otomatik ve diyafram öncelikli otomatik pozlama modlarında kullanılabilir. Kamera sarsıntısının sebep olduğu netsizliği önlemek için tripot kullanılması tavsiye edilir.
 Yavaş senk	Geceleyin veya loş ışık altında hem konuyu hem de arka planı yakalamak için flaş 30 s kadar yavaş perde hızlarıyla birleştirilir. Bu mod sadece programlı otomatik ve diyafram öncelikli otomatik pozlama modlarında kullanılabilir. Kamera sarsıntısının sebep olduğu netsizliği önlemek için bir tripot kullanılması tavsiye edilir.



Flaş modu	Açıklama
 Arka perde senk	Enstantane öncelikli otomatik veya manuel pozlama modlarında, flaş perde kapanmadan önce patlar. Hareketli objelerin arkasında ışık akımı etkisi oluşturmak için kullanın. Programlı otomatik ve diyafram öncelikli otomatik modlarında, hem konuyu hem de arka planı yakalamak için yavaş arka perde senk kullanılır. Kamera sarsıntısının sebep olduğu netsizliği önlemek için tripot kullanılması tavsiye edilir.



Flaş Dengeleme

Flaş dengeleme flaş çıktısını $-3EV$ ila $+1EV$ arasında $\frac{1}{3}EV$ basamaklarla değiştirerek, arkaplana göre ana konunun parlaklığını değişikliğe uğratmak için kullanılır. Flaş çıktısı ana konuyu daha parlak yapmak için artırılabilir ya da istenmeyen parlak alanları ya da yansımaları engellemek için azaltılabilir.

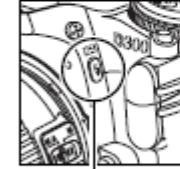

 düğmesine basın ve alt komut kadranını istediğiniz değer kontrol panelinde görüntülenene kadar çevirin. Genel olarak, ana konuyu daha parlaklaştırmak için pozitif değerler, daha koyulaştırmak için negatif değerler kullanın.





Flaş düğmesi

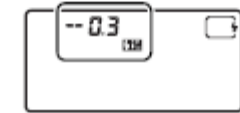

Alt komut kadranı

± 0 dışındaki değerlerde,  düğmesi serbest bırakıldıktan sonra kontrol paneli ve vizörde bir  simgesi görüntülenecektir. Flaş dengeleme için mevcut değer  düğmesine basılarak onaylanabilir.



± 0 EV ( düğmesine basılmıştır)



$-0,3$ EV



$+1,0$ EV



Normal flaş çıktısı flaş dengeleme $\pm 0,0$ 'a ayarlanarak geri yüklenebilir. Kamera kapatıldığında, flaş dengeleme sıfırlanmaz.

İsteğe Bağlı Flaş Birimleri

Flaş dengeleme aynı zamanda SB-800, SB-600, SB-400 ve SB-R200 flaş birimleriyle de kullanılabilir.

Bkz. Ayrıca

Flaş dengeleme ayarlanırken kullanılabilen artış değerlerinin büyüklüğünün seçilmesi konusunda bilgi edinmek için, bkz. Özel Ayar b3 ([Exp comp/fine tune](Poz deng./ince ayar), sf. 275).

FV Kilitleme

Bu özellik flaş çıktısını kilitlemek için kullanılır ve fotoğrafların flaş seviyesi değiştirilmeden yeniden kompoze edilmesine imkan verir ve konu karenin ortasına konumlandırılmadığında bile flaş çıktısının konuya uygun olmasını sağlar. Flaş çıktısı ISO hassasiyeti ve açıklık değişimlerinde otomatik olarak ayarlanır.

FV kilitlemeyi kullanmak için:

1 FV kilitleme işlevini Fn düğmesine verin.

Özel Ayar f4 ([Assign FUNC. button] (FUNC. düğmesini atama) > [FUNC. button press] (FUNC. düğmesine bas), sf. 303) için [FV lock] seçeneğini seçin.



2 Flaş kaldırma düğmesine basın.

Entegre flaş kalkar ve şarj olmaya başlar.

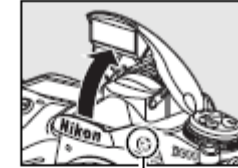

Flaş kaldırma düğmesi

3 Odaklanın.

Konuyu karenin merkezine konumlandırın ve odaklamak için deklanşör düğmesine yarım basın.



4 Flaş seviyesini kilitleyin.

Vizörde flaş hazır göstergesinin (⚡) görüntülediğini gördükten sonra, Fn düğmesine basın. Flaş uygun flaş seviyesini belirlemek için bir monitör ön flaşı uygulayacaktır. Flaş çıktısı bu seviyede kilitlenecek ve FV kilitleme simgeleri (🔒) kontrol paneli ve vizörde görüntülenecektir.

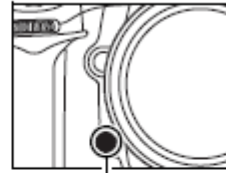

Fn düğmesi



5 Fotoğrafi yeniden kompoze edin.



6 Fotoğrafi çekin.

Fotoğrafi çekmek için deklanşör düğmesine sonuna kadar basın. İstenirse, FV kilidi açılmadan ek fotoğraflar da çekilebilir.



7 FV kilidini açın.

FV kilidini açmak için Fn düğmesine basın. FV kilitleme simgelerinin (🔒) artık kontrol paneli ve vizörde görüntülenmediğinden emin olun.

✓ FV Kilidinin Entegre Flaş ile Kullanımı

FV kilidi Özel Ayar e3 ([Flash cntrl for built-in flash] (Entegre flaş için flaş kontrolü), sf. 291) için TTL (varsayılan seçenek) seçildiğinde entegre flaş ile birlikte kullanılabilir.

✓ FV Kilidinin İsteğe Bağlı Flaş Birimleriyle Kullanımı

Flaş kilidi aynı zamanda SB-800, SB-600, SB-400 ve SB-R200 flaş birimleriyle de (ayrıca edinilebilir) kullanılabilir. İsteğe bağlı flaşı TTL moduna ayarlayın (SB-800 AA modunda da kullanılabilir; ayrıntılar için flaş kılavuzuna başvurun). FV kilidi devredeyken, flaş çıktısı flaş yakınlaştırma baş konumundaki değişiklikler için otomatik olarak ayarlanır.

Özel Ayar e3 ([Flash cntrl for built-in flash] (Entegre flaş için flaş kontrolü), sf. 291), için Commander modu seçildiğinde, (a) entegre flaş, A grubu flaş veya B grubu flaş TTL modundayken veya (b) bir flaş grubu tamamen TTL veya AA modundaki SB-800 flaş birimlerinden oluşuyorsa, FV kilidi uzak SB-800, SB-600 veya SB-R200 flaş birimleri ile kullanılabilir.

✓ Ölçüm

İsteğe bağlı speedlight kullanılırken FV kilidine ait ölçüm alanları aşağıdaki gibidir:

Speedlight	Flaş modu	Ölçülen alan
Tek flaş birimi	i-TTL	Karenin merkezinde 4 mm'lik daire
	AA	Flaş pozlama sayacı tarafından ölçülen alan
Diğer flaş birimleriyle kullanılır (Gelişmiş Kablosuz Aydınlatma)	i-TTL	Karenin tamamı
	AA	Flaş pozlama sayacı tarafından ölçülen alan
	A (ana flaş)	

✓ Bkz. Ayrıca

FV kilitleme için alan derinliği önizleme veya AE-L/AF-L düğmesinin kullanımını konusunda bilgi edinmek için, bkz. Özel Ayar f5 ([Assign preview button] (Önizleme düğmesini ata), sf. 306) veya [Assign AE-L/AF-L button] (AE-L/AF-L düğmesini ata), sf. 307).

İki Düğmeyle Sıfırlama: Varsayılan Ayarları Geri Yükleme

QUAL ve  düğmelerine birlikte iki saniyeden fazla basılarak aşağıda sıralanan kamera ayarları varsayılan değerlere geri yüklenebilir (bu düğmeler yeşil bir noktayla işaretlidir). Ayarlar sıfırlanırken kontrol paneli kapanır.

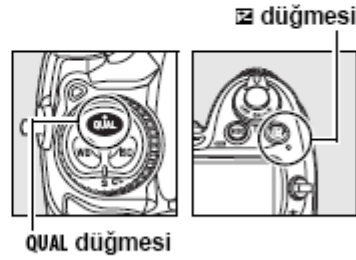

Seçenek	Varsayılan	Seçenek	Varsayılan
Odak noktası	Merkez	Basamaklama	Kapalı ²
Pozlama modu	Programlı otomatik	Flaş modu	On perde senk
Esnek program	Kapalı	Flaş dengeleme	Kapalı
Poz dengeleme	Kapalı	FV kilitleme	Kapalı
AE bekletme	Kapalı ¹	Çoklu pozlama	Kapalı

1 Özel Ayar f6 ([Assign AE-L/AF-L button] (AE-L/AF-L düğmesini ata), sf. 307) etkilenmez.

2 Çekim sayısı sıfırlanır. Basamaklama artış değeri 1EV (pozlama/ışık basamaklama) veya 1 (beyaz ayarı basamaklama) olarak sıfırlanır.



Aşağıdaki çekim menüsü seçenekleri de sıfırlanır. Sadece bankadaki [Shooting menu bank] (Çekim menü bankası) seçeneği kullanılarak seçilmiş olan ayarlar sıfırlanır (sf. 255). Diğer bankalardaki ayarlar etkilenmez.

Seçenek	Varsayılan	Seçenek	Varsayılan
Image quality (Resim kalitesi)	JPEG Normal	White balance (Beyaz ayarı)	Auto (Otomatik)*
Image size (Resim boyutu)	Large (Büyük)	ISO sensitivity (ISO hassasiyeti)	200

* İnce ayar kapalı.

Mevcut Resim Kontrolü değiştirilmiş ise, Resim Kontrolüne ait mevcut ayarlarda da geri yüklenir.

 Bkz. Ayrıca

Varsayılan ayarlar listesi için sayfa 397'ye bakın.

Çoklu Pozlama

İki ila on pozdan oluşan bir diziyi tek bir fotoğraf içine kaydetmek için aşağıdaki adımları uygulayın. Çoklu pozlar herhangi bir resim kalitesi ayarında kaydedilebilir ve bir resim görüntüleme uygulamasında birleştirilen fotoğraflardan belirgin şekilde daha iyi renklere sahip sonuçlar verir, çünkü kamera resim sensöründen gelen RAW verilerinden faydalanır.

■ Çoklu Poz Oluşturma

Varsayılan ayarlarda, 30 s süresince herhangi bir işlem yapılmadığı takdirde çekimin sona ereceği ve bir çoklu pozun otomatik olarak kaydedileceğini unutmayın.

1 [Multiple exposure] (Çoklu pozlama) seçeneğini seçin.

Çekim menüsünde [Multiple exposure] seçeneğini vurgulayın ve ► düğmesine basın.



2 [Number of shots] (Çekim sayısı) seçeneğini seçin.

[Number of shots] seçeneğini vurgulayın ve ► düğmesine basın.



■ Uzun Kayıt Süreleri

Pozlar arasında 30 s'den fazla ara vermek için, oynatma menüsündeki [Image review] (Resim inceleme) (sf. 251) seçeneği için [On] seçin ve Özel Ayar c4'ü ([Monitor off delay] (Monitör kapanma gecikmesi), sf. 280) kullanarak monitör kapanma süresini uzatın. Pozlar arasındaki maksimum ara c4 Özel Ayarı için seçilen seçenekten 30 s daha uzundur.

3 Çekim sayısını seçin.

Tek bir fotoğrafı oluşturmak üzere birleştirilecek pozların sayısını seçmek için ▲ veya ▼ düğmelerine basın ve ardından ⓧ düğmesine basın.



4 [Auto gain] (Otomatik kazanç) seçeneğini seçin.

[Auto gain] seçeneğini vurgulayın ve ► düğmesine basın.

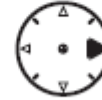

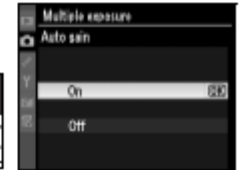

5 Kazancı ayarlayın.

Aşağıdaki seçeneklerden birini vurgulayın ve ⓧ düğmesine basın.



Seçenek	Açıklama
On (Açık) (varsayılan)	Kazanç gerçekte kaydedilen pozların sayısına göre ayarlanır (her poza ait kazanç 2 poz için 1/2, 3 poz için 1/3, vb. olarak ayarlanır).
Off (Kapalı)	Çoklu poz kaydedilirken kazanç ayarlanmaz. Arkaplan karanlık ise önerilir.

6 [Done] (Tamam) seçeneğini seçin.

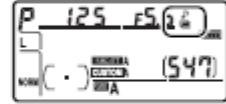

[Done] seçeneğini vurgulayın ve  düğmesine basın. Kontrol panelinde bir  simgesi görüntülenecektir. Çoklu poz çekmeden çıkmak için, çekim menüsünde [Multiple exposure] > [Reset] seçeneğini seçin.



7 Fotoğrafi kareleyin, odaklanın ve çekin.

Sürekli yüksek hız ve sürekli düşük hız çekim modlarında (sf. 74), kamera tüm pozları tek bir çoklu çekime kaydeder. Tek-kare çekim modunda, deklanşör düğmesine her basıldığında bir fotoğraf çekilir; tüm pozlar kaydedilene kadar çekmeye devam edin (tüm fotoğraflar kaydedilmeden çekimi durdurma konusunda bilgi edinmek için, bkz. sayfa 190).



Çekim sona erene kadar  simgesi yanıp dönecektir. Çekim sona erdiğinde, çoklu pozlama modu sona erer ve  simgesi kaybolur. Ek çoklu pozlar çekmek için 1.–7. adımları tekrar edin.

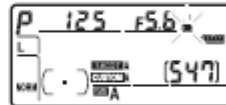

✓ Çoklu Pozlama

Bir çoklu pozı kaydederken bellek kartını çıkarmayın ya da değiştirmeyin.

Çoklu poz kaydı için canlı görüntü (sf. 79) kullanılamaz.

Oynatma bilgi ekranında listelenen bilgi (kayıt tarihi ve kamera yönelimi dahil) çoklu pozdaki ilk çekim içindir.

Oynatma veya menü işlemleri sırasında monitör kapandıktan sonraki 30 s süresince hiçbir işlem yapılmazsa, çekim sona erer ve çoklu poz o ana kadar kaydedilmiş olan pozlardan oluşturulur.

✎ Ara Zamanlamalı Fotoğraf Çekimi

İlk poz çekilmeden önce ara zamanlamalı fotoğraf çekimi devreye sokulursa, çoklu pozlama menüsünde belirtilen poz sayısı çekilene kadar kamera pozları seçilen aralıklarla kaydedecektir (ara zamanlamalı çekim menüsünde listelenen çekim sayısı göz ardı edilir). Bu pozlar daha sonra tek bir fotoğraf olarak kaydedilir ve çoklu poz modu ve ara zamanlamalı çekim sona erer. Çoklu pozlama iptal edildiğinde ara zamanlamalı çekim de iptal olur.

✎ Diğer Ayarlar

Çoklu pozlama modu devredeyken, bellek kartları biçimlendirilemez ve aşağıdakiler değiştirilemez: [White balance] (Beyaz ayarı) ve [Interval timer shooting] (Ara zamanlamalı çekim) dışındaki basamaklama ve çekim menüsü seçenekleri ([Interval timer shooting] (Ara zamanlamalı çekim) seçeneğinin sadece ilk poz çekildikten sonra ayarlanabileceğini unutmayın). Ayar menüsündeki [Lock mirror up for cleaning] (Temizleme için aynayı kilitle) ve [Dust off ref photo] (Toz Alma Ref Foto) seçenekleri kullanılamaz.

■ Çoklu Pozlamayı Durdurma

Bir çoklu poz kaydedilirken çekim menüsünde [Multiple exposure](Çoklu pozlama) seçeneği seçildiğinde, sağda gösterilen seçenekler görüntülenir. Belirtilen poz sayısı çekilmeden önce çoklu pozlamayı durdurmak için, [Cancel](İptal) seçeneğini

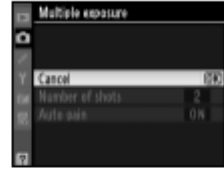

vurgulayın ve düğmesine basın. Çekim belirtilen poz sayısı çekilmeden önce sonlanırsa, o ana kadar kaydedilmiş pozlardan bir çoklu poz oluşturulur. [Auto gain](Otomatik kazanç) açık ise, kazanç gerçekte kaydedilen poz sayısını yansıtacak şekilde ayarlanır. Aşağıdaki durumlarda çekimin otomatik olarak sona ereceğini unutmayın:

- İki düğmeli sıfırlama gerçekleştirildiğinde (sf. 184)
- Kamera kapatıldığında
- Pil bittiğinde
- Fotoğraflar silindiğinde

Ara Zamanlamalı Fotoğraf Çekimi

D300 önceden belirlenmiş aralıklarla fotoğraf çekebilecek donanıma sahiptir.

1 [Interval timer shooting] (Ara zamanlamalı çekim) seçeneğini seçin.

Çekim menüsünde [Interval timer shooting] seçeneğini vurgulayın (sf. 254) ve düğmesine basın.

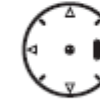

2 Başlama noktasını seçin.

Aşağıdaki [Choose start time](Başlangıç zamanını seç) seçeneklerinden birini vurgulayın ve düğmesine basın.

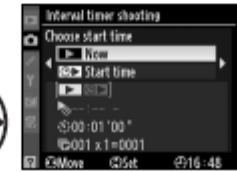
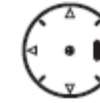

- **[Now](Şimdi):** Çekim ayarlar tamamlandıktan yaklaşık 3 s sonra başlar (4. Adıma geçin).
- **[Start time] (Başlangıç zamanı):** Bir başlangıç zamanı seçin (bkz. Adım 3).

✓ Çekim Öncesinde

Ara zamanlayıcıyı kullanırken tek-kare(s), sürekli düşük hız (CL) veya sürekli yüksek hız (CL) çekim modunu seçin. Ara zamanlamalı fotoğraf çekimine başlamadan önce, mevcut ayarlarda bir test çekimi yapın ve sonuçları monitörde izleyin. Kameranın her çekim öncesinde odaklanacağını hatırlayın—kamera tek-servo AF modunda odaklanamadığı takdirde çekim yapılmayacaktır.

Bir başlangıç zamanı seçmeden önce, ayar menüsünden [World time](Dünya saati) seçeneğini seçin ve kamera saatinin doğru saat ve tarih ayarına sahip olduğundan emin olun (sf. 36).

Tripot kullanımı tavsiye edilir. Çekim başlamadan önce kamerayı bir tripot üzerine monte edin.

Çekimin kesintiye uğramamasını sağlamak için, pilin tam şarjlı olduğundan emin olun.

3 Bir başlangıç zamanı seçin.

Saat veya dakikayı vurgulamak için ◀ veya ▶ düğmesine basın; değiştirmek için ▲ veya ▼ düğmesine basın. [Choose start time] (Başlangıç zamanını seç) için [Now] (Şimdi) seçildiği takdirde başlangıç zamanı görüntülenmez.

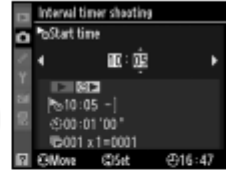

4 Bir aralık seçin.

Saat, dakika veya saniyeyi vurgulamak için ◀ veya ▶ düğmesine basın; değiştirmek için ▲ veya ▼ düğmesine basın. Belirtilen aralık perde hızından veya resimleri kaydetmek için gereken süreden daha kısa ise, kameranın bu aralıkta fotoğraf çekemeyeceğini unutmayın.



5 Aralık sayısını ve aralık başına düşen çekim sayısını seçin.

Aralık veya çekim sayısını vurgulamak için ◀ veya ▶ düğmesine basın; değiştirmek için ▲ veya ▼ düğmesine basın. Gerçekleştirilecek toplam çekim sayısı sağda görüntülenir.

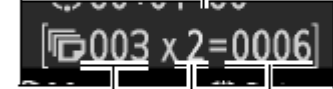

Aralık sayısı Çekim/ aralık sayısı Toplam çekim sayısı

6 Çekime başlayın.

[Start](Başla) > [On](Açık) seçeneğini vurgulayın ve Ⓞ düğmesine basın (ara zamanlayıcıyı başlatmadan çekim menüsüne dönmek için, [Start] > [Off] (Kapalı) seçeneğini vurgulayın ve Ⓞ düğmesine basın). İlk çekim dizisi belirtilen başlangıç zamanında çekilecektir. Çekim işlemi belirtilen aralıklarla tüm çekimler tamamlanana kadar sürecektir.

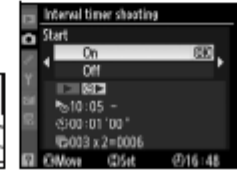

Her çekim serisi çekilmeden bir dakika önce monitörde bir ileti görüntülenecektir. Eğer çekim mevcut ayarlarda devam edemiyorsa (örneğin, manuel pozlama modunda o an için **bu t b** perde hızı seçilmişse veya başlama zamanı bir dakikadan daha aza ise), monitörde bir uyarı görüntülenecektir.

🔍 Vizör Göz Merceği Kapağı

Manuel dışındaki pozlama modlarında, odaklama sonrasında vizörü sunulan DK-5 göz merceği kapağı ile kapatın. Bu şekilde vizör yoluyla içeri giren ışığın pozlamaya müdahalesi engellenir.

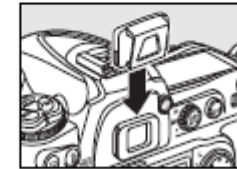

❑ Bellekte Yer Yok

Bellek kartı doluysa, ara zamanlayıcı devrede kalır ancak fotoğraf çekilmez. Bazı fotoğrafları sildikten veya kamerayı kapatarak başka bir bellek kartı yerleştirdikten sonra çekime devam edin (sf. 195).

❑ Basamaklama

Basamaklama ayarlarını ara zamanlamalı fotoğraf çekimi başlamadan önce yapın. Ara zamanlamalı fotoğraf çekimi devredeyken poz ve/veya flaş basamaklama etkin ise, ara zamanlayıcı menüsünde belirtilen çekim sayısına bakılmaksızın, kamera her aralıkta basamaklama programındaki sayıda çekim yapacaktır. Ara zamanlamalı fotoğraf çekimi devredeyken beyaz ayarı basamaklama etkin ise, kamera her aralıkta bir çekim yapacak ve bunu basamaklama programında belirtilen kopya sayısını oluşturacak şekilde işleyecektir.

❑ Çekim Sırasında

Ara zamanlamalı fotoğraf çekimi sırasında, kontrol panelindeki  simgesi yanıp sönecektir. Bir sonraki çekim aralığı başlamadan önce, perde hızı göstergesi kalan aralık sayısını görüntüleyecek ve açıklık göstergesi mevcut aralıkta kalan çekim sayısını gösterecektir. Diğer zamanlarda, kalan aralık sayısı ve her aralıkta kalan çekim sayısı deklanşör düğmesine yarım basılarak görüntülenebilir (düğme serbest bırakıldığında, poz sayaçları kapanana kadar perde hızı ve açıklık görüntülenecektir).





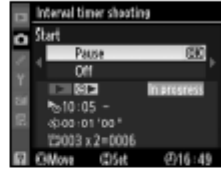

Mevcut ara zamanlayıcı ayarlarını görüntülemek için, çekimler arasında [Interval timer shooting](Ara zamanlamalı çekim) seçeneğini seçin. Ara zamanlamalı fotoğraf çekimi devam ederken, ara zamanlayıcı menüsünde başlangıç zamanı, o anki zaman ve kalan aralık ve çekim sayısı görüntülenir. Ara zamanlamalı fotoğraf çekimi devam ederken bu öğelerin hiç biri değiştirilemez.



■ Ara Zamanlamalı Fotoğraf Çekimini Duraklatma

Ara zamanlamalı fotoğraf çekimi aşağıdaki yollarla duraklatılabilir:

- Aralıklar arasında  düğmesine basılarak
- Ara zamanlayıcı menüsünde [Start] > [Pause] seçeneği vurgulanarak ve  düğmesine basılarak
- Kamera kapatılıp yeniden açılarak (istenirse, kamera kapalıyken bellek kartı değiştirilebilir)
- Canlı görüntü () , self-timer () veya ayna kaldırma (MUP) çekim modları seçilerek

Çekime devam etmek için:

1 Bir başlama noktası seçin.

Sayfa 191'de açıklanan şekilde yeni bir başlama noktası ve başlangıç zamanı seçin.

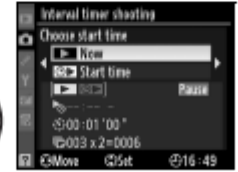

2 Çekime devam edin.

[Start] > [Restart] seçeneğini vurgulayın ve  düğmesine basın. Çekim sırasında ara zamanlamalı fotoğraf çekiminin duraklatılması durumunda, mevcut aralıkta kalan çekimlerin iptal edileceğini unutmayın.



■ Ara Zamanlamalı Fotoğraf Çekimini Durdurma

Ara zamanlamalı çekim pil bittiğinde otomatik olarak sona erer. Ara zamanlamalı fotoğraf çekimi aynı zamanda aşağıdaki yollarla da sonlandırılabilir:

- Ara zamanlayıcı menüsünde [Start] > [Off] seçeneği seçilerek
- İki düğmeli sıfırlama yapılarak (sf. 184)
- Çekim menüsünde [Reset shooting menu] seçeneği seçilerek (sf. 257)
- Basamaklama ayarları değiştirilerek (sf. 118)

Ara zamanlamalı fotoğraf çekimi sona erdiğinde normal fotoğraf çekimi devam eder.

■ Fotoğraf Yok

Bir önceki fotoğraf henüz çekilecek ise, ara bellek ya da bellek kartı dolduysa veya kamera tek-servo AF modunda odaklanamıyorsa fotoğraflar çekilmez (kameranın her çekimden önce yeniden odaklandığını unutmayın).

■ Çekim Menü Bankaları

Ara zamanlayıcı ayarlarında yapılan değişiklikler tüm çekim menüsü bankaları için geçerlidir (sf. 255). Çekim menüsü ayarları çekim menüsündeki [Reset shooting menu] öğesi kullanılarak sıfırlanmışsa, (sf. 257), ara zamanlayıcı ayarları aşağıdaki şekilde sıfırlanabilir:

- Başlangıç zamanını seç: Şimdi
- Aralık: 00:01:00"
- Aralık sayısı: 1
- Çekim sayısı: 1
- Çekime başla: Kapalı



■ Çekim Modu

Seçilen çekim moduna bakılmaksızın, kamera her aralıkta belirtilen sayıda çekim yapacaktır. **C** (sürekli yüksek hız) modunda, fotoğraflar saniyede altı çekime varan bir hızda çekilir. **S** (tek kare) ve **C** (sürekli yüksek hız) modlarında, fotoğraflar Özel Ayar d4 ([CL mode shooting speed](CL modu çekim hızı), sf. 282) için seçilen hızda çekilir.

■ Menülerin Kullanımı

Ara zamanlamalı fotoğraf çekimi devam ederken fotoğraflar oynatılabilir ve çekim ve menü ayarları yapılabilir. Monitör her aralıktan önce yaklaşık altı saniye süreyle otomatik olarak kapanacaktır.



CPU Olmayan Lensler

Kullanıcı lens verilerini (lens odak uzaklığı ve maksimum diyafram açıklığı) belirleyerek, CPU olmayan lensleri kullanırken çeşitli CPU lens fonksiyonlarına erişebilir. Lensin odak uzaklığı biliniyorsa:

- SB-800 ve SB-600 Speedlights (ayrıca edinilebilir) ile otomatik güçlü yakınlaştırma kullanılabilir
- Lens odak uzaklığı oynatma fotoğraf bilgisi ekranında (bir yıldız işaretiyle) listelenir

Lensin maksimum diyafram açıklığı biliniyorsa:

- Açıklık değeri kontrol paneli ve vizörde görüntülenir
- Flaş seviyesi açıklıktaki değişiklikler için ayarlanır
- Açıklık değeri oynatma fotoğraf bilgisi ekranında (bir yıldız işaretiyle) listelenir

Lensin hem odak uzaklığı hem de maksimum açıklık değeri belirtilirse:

- Renkli matris ölçümü yapılabilir (Reflex-Nikkor dahil olmak üzere, bazı lensler ile doğru sonuçların alınabilmesi için merkez ağırlıklı veya nokta ölçümünün kullanılmasının gerekebileceğini not edin)
- Merkez ağırlıklı ve nokta ölçümünün ve Dijital SLR için i-TTL dengeli dolgu flaşın kesinliği iyileşir

Odak Uzaklığı Listelenmemiş

Doğru odak uzaklığı listelenmemişse, lensin gerçek odak uzaklığından büyük en yakın değeri seçin.

Yakınlaştırmalı Lensler

CPU olmayan lensler yakınlaştırıldığında veya uzaklaştırıldığında lens verileri ayarlanmaz. Yakınlaştırma konumunu değiştirdikten sonra, lens odak uzaklığı ve maksimum açıklık için yeni değerler seçin.

■ CPU Olmayan Lens Veri Menüsü

1 [Non-CPU lens data] (CPU olmayan lens verileri) seçeneğini seçin.

Çekim menüsünde [Non-CPU lens data] seçeneğini vurgulayın (sf. 312) ve ► düğmesine basın.



2 Lens numarasını seçin.

[Lens number] seçeneğini vurgulayın ve 1 ve 9 arasında bir lens numarası seçmek için ◀ veya ▶ düğmesine basın.



3 Odak uzaklığını seçin.

[Focal length (mm)] seçeneğini vurgulayın ve 6 ve 4.000 mm arasında bir odak uzaklığı seçmek için ◀ veya ▶ düğmesine basın.



4 Maksimum açıklığı seçin.

[Maximum aperture] seçeneğini vurgulayın ve f/1.2 ve f/22 arasında bir maksimum açıklık seçmek için ◀ veya ▶ düğmesine basın.



Telekonvertörlerin maksimum açıklığı telekonvertör ve lensin maksimum açıklığının birleşimidir.

5 [Done] (Tamam) seçeneğini seçin.

[Done] seçeneğini vurgulayın ve **OK** düğmesine basın. Belirtilen odak uzaklığı ve açıklık seçilen lens numarası altında depolanacaktır. Bu odak uzaklığı ve açıklık kombinasyonu istendiği zaman aşağıda açıklandığı şekilde kamera kontrolleri kullanılarak lens numarası seçilerek geri çağrılabilir.

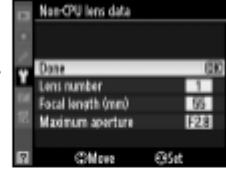

■ Kamera Kontrollerini Kullanarak Lens Numarası Seçme

1 Bir kamera kontrolüne CPU olmayan lens numarası seçim işlevi atayın.

Özel Ayarlar menüsünde [Choose non-CPU lens number](CPU olmayan lens numarasını seç) seçeneğini bir kamera kontrolü için "+komut kadranı" seçeneği olarak belirleyin. CPU olmayan lens numarası seçimi işlevi **Fn** düğmesine (Özel Ayar f4, [Assign FUNC. button] (FUNC. düğmesini ata), sf. 303), alan derinliği özizleme düğmesine (Özel ayar f5, [Assign preview button] (Önizleme düğmesini ata), sf. 306) veya **AE-L/AF-L** düğmesine (Özel Ayar f6, [Assign AE-L/AF-L button] (AE-L/AF-L düğmesini ata), sf. 307) verilebilir.

2 Lens numarasını belirlemek için seçilen kontrol düğmesini kullanın.

Seçilen düğmeye basın ve ana komut kadranını istediğiniz lens numarası kontrol panelinde görüntülenene kadar çevirin.

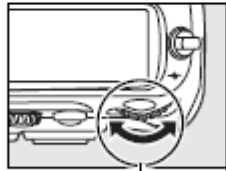





Ana komut kadranı

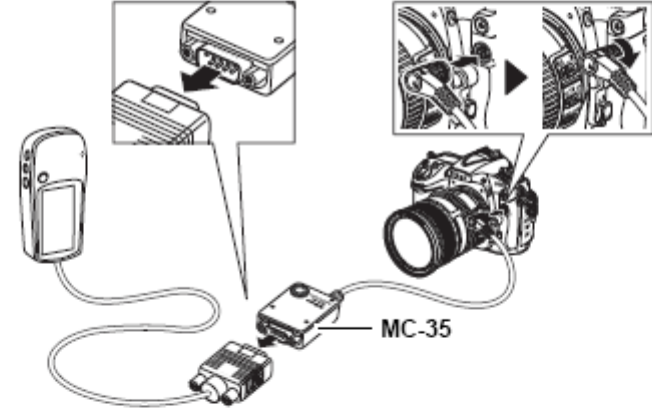

GPS Biriminin Kullanımı

Ulusal Denizcilik Elektronik Birliği NMEA0183 veri biçiminin 2.01 ve 3.01 sürümlerine uygun isteğe bağlı Garmin GPS birimleri, MC-35 GPS adaptör kablosu (ayrıca edinilebilir; sf. 368) kullanılarak kameranın on pimli uzak terminaline bağlanabilir; böylece fotoğraf çekildiğinde kameranın mevcut konumuna ilişkin bilgiler kaydedilebilir. PC arabirim kablosuyla donatılmış Garmin eTrex ve Garmin geko serisi cihazlar ile çalıştığı onaylanmıştır. Bu cihazlar GPS cihazının üreticisi tarafından sağlanan D-sub 9-pimli konektörlü bir kablo kullanılarak MC-35'e bağlanabilir. Ayrıntılar için MC-35 talimat kılavuzuna bakın. Kamerayı açmadan önce GPS cihazını NMEA moduna getirin (4800 baud).



Kamera GPS cihazıyla iletişim kurduğunda, kontrol panelinde bir  simgesi görüntülenir.  simgesi görüntülenirken çekilen fotoğraflara ait bilgiler ek bir sayfa içinde kayıtlı (sf. 215) bulunan enlem, boylam, irtifa, Evrensel Zaman Koordinatı (UTC) ve gidiş yönünü içerir. İki saniye süreyle GPS biriminden hiç veri alınmazsa,  simgesi ekrandan kaybolur ve kamera GPS bilgilerini kaydetmeyi durdurur.

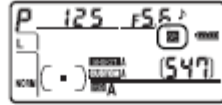

■ Ayar Menüsü Seçenekleri

Ayar menüsündeki [GPS] ögesi aşağıda listelenen seçenekleri içerir.





- **[Auto meter off] (Otomatik sayaç kapalı):** GPS birimi bağlandığında poz sayaçlarının otomatik olarak kapanıp kapanmayacağını belirleyin.

Seçenek	Açıklama
Enable (Etkinleştir) (varsayılan)	Özel Ayar c2'de ([Auto meter-off delay] (Otomatik sayaç kapanma gecikmesi) belirtilen süre boyunca hiçbir işlem gerçekleştirilmediği takdirde poz sayaçları otomatik olarak kapanır. Bu şekilde pilin boşalması önlenir ancak deklanşör düğmesine durmaksızın sonuna kadar basılırsa GPS verilerinin kaydedilmesi engellenebilir.
Disable (Etkisizleştir)	Bir GPS birimi bağlandığında poz sayaçları kapanır; GPS verileri her zaman kaydedilir.

- **[Position] (Konum):** Bu öge sadece bir GPS cihazı bağlandığında kullanılabilir ve GPS cihazının bildirdiği enlem, boylam, irtifa, Evrensel Zaman Koordinatı (UTC) ve gidiş yönü bilgileri görüntülenir.



■ GPS Verileri

GPS verileri sadece  simgesi görüntülendiğinde kaydedilir. Fotoğraf çekiminden önce kontrol panelinde  simgesinin görüntülendiğinden emin olun.  simgesinin yanıp sönmesi GPS cihazının sinyal aradığını gösterir;  simgesi yanıp sönerken çekilen fotoğraflarda GPS verisi yer almaz.

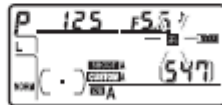

■ Gidiş Yönü

Gidiş yönü GPS cihazı dijital bir pusulaya sahipse kaydedilir. GPS cihazını lens ile aynı yönü işaret edecek şekilde ve kameradan en az 20cm (8 in.) uzakta tutun.

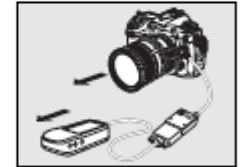

■ Evrensel Zaman Koordinatı (UTC)

UTC verileri GPS cihazı tarafından sağlanır ve kamera saatinden bağımsızdır.

Tam Kareli Oynatma



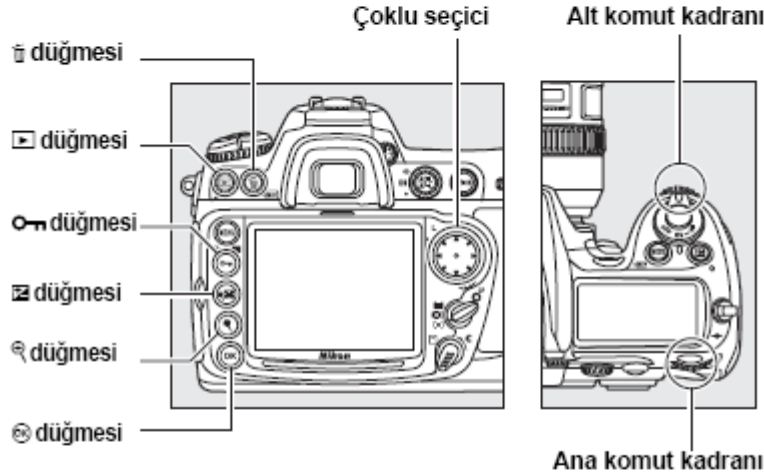



Fotoğrafları oynatmak için,  düğmesine basın. En yeni fotoğraf monitörde görüntülenecektir.



Uzun Çevirme

"Uzun" (dikey) yöndeki (portre yönelimli) fotoğrafları dikey yönelimli görüntülemek için, oynatma menüsündeki [Rotate tall] (Uzun çevir) seçeneği için [On] seçin (sf. 251).



İşlem	Kullanım	Açıklama
Ek fotoğraf görüntüleme		Fotoğrafları kayıt sırasına göre görüntülemek için ►, ters sırada görüntülemek için ◀ düğmesine basın.
Fotoğraf bilgisi görüntüleme		Mevcut fotoğraf hakkında bilgi görüntülemek için ▲ veya ▼ düğmesine basın (sf. 208).
Küçük resim görüntüleme		Küçük resim görüntüleme konusunda daha fazla bilgi için sayfa 218'e bakın.
Fotoğrafı yakınlaştırma		Oynatırken yakınlaştırma konusunda daha fazla bilgi için sayfa 220'ye bakın.
Resim silme		Onay iletişim kutusu görüntülenecektir. Fotoğrafı silmek için  düğmesine basın.
Koruma durumunu değiştirme		Resmi korumak veya korunan resim üzerindeki korumayı kaldırmak için,  düğmesine basın (sf. 221).
Çekim moduna dönme		Monitör kapanacaktır. Hemen fotoğraf çekilebilir.
Menüleri görüntüleme	MENU	Daha fazla bilgi için sayfa 245'e bakın.

Resim İnceleme

Oynatma menüsünde [Image review] için [On] seçildiğinde (sf. 251), fotoğraflar çekim sonrasında otomatik olarak yaklaşık 20 s süreyle (varsayılan ayar) monitörde görüntülenir. Tek-kare, self-timer ve ayna kaldırma modlarında, fotoğraflar çekildiklerinde bir kez görüntülenir. Sürekli çekim modunda, görüntüleme işlemi fotoğraf çekimi sona erdiğinde, görüntülenmekte olan serinin ilk fotoğrafı ile başlar.

Bkz. Ayrıca

Hiçbir işlem yapılmadığında monitörün ne kadar süreyle açık kalacağını belirleme konusunda bilgi edinmek için, bkz. Özel Ayar c4 ([Monitor off delay]) (Monitör kapanma gecikmesi), sf. 280.

Çoklu seçici düğmelerinin işlevleri tersine çevrilebilir; bu durumda ▲ ve ▼ düğmeleri diğer resimleri gösterir ve ◀ ve ► düğmeleri fotoğraf bilgilerini kontrol eder. Ayrıntılar için bkz. Özel Ayar f3 ([Photo info/playback]) (Fotoğraf bilgisi/oynatma), sf. 302).

Fotoğraf Bilgisi

Fotoğraf bilgisi tam kare görüntülenen resimler üzerine yerleştirilmiştir. Her fotoğraf için 7 sayfaya kadar bilgi bulunur. Fotoğraf bilgileri içinde aşağıda gösterilen şekilde gezinmek için ▲ veya ▼ düğmesine basın. Çekim verilerinin sadece [Display mode] (Görüntüleme modu) için [Data] (Veri) seçildiğinde (sf. 250) görüntülenirken, RGB histogram sayfasının [Display mode] için [RGB histogram] seçildiğinde görüntülediğini unutmayın. GPS verileri sadece fotoğraf çekilirken GPS cihazı kullanılmışsa görüntülenir.

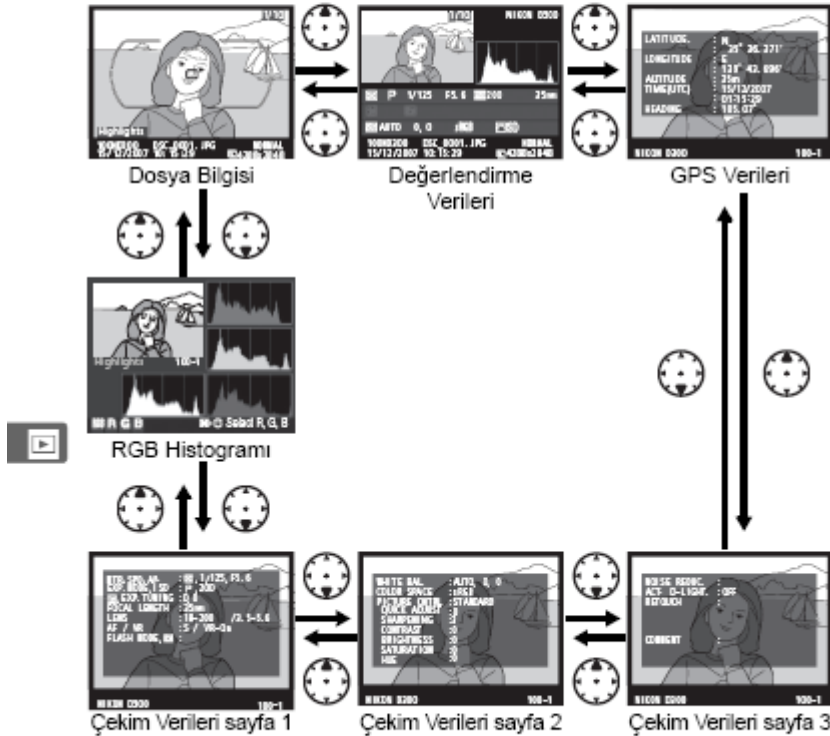

■ Dosya Bilgisi

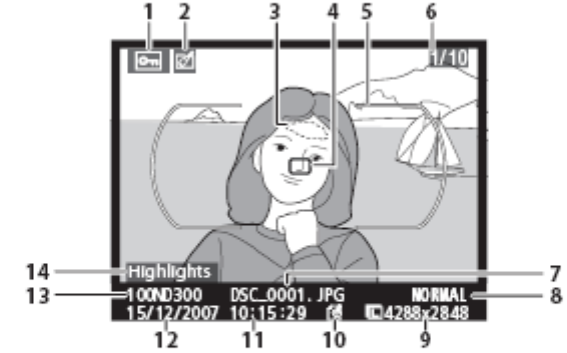

1 Koruma durumu	221	8 Resim kalitesi	56
2 Rötuş göstergesi	329	9 Resim boyutu	60
3 Resim parlak alanları ¹	250	10 Resim onaylama	324
4 Odak Noktası ²	250	11 Kayıt zamanı	36
5 AF alan basamakları	43, 84	12 Kayıt tarihi	36
6 Kare numarası/ toplam kare sayısı		13 Klasör adı	258
7 Dosya adı	260	14 Parlak alan görüntüleme göstergesi	250

- 1 Resim parlak alanları (kare içinde fazla ışık almış olabilecek alanlar) yanıp sönen bir kenarlık ile gösterilir. Sadece [Display mode](Görüntüleme modu) için [Highlights] (Parlak alan) seçilirse görüntülenir (sf. 250).
- 2 Sadece [Display mode] için [Focus point] (Odak noktası) seçilirse görüntülenir (sf. 250).

■ RGB Histogramı ¹

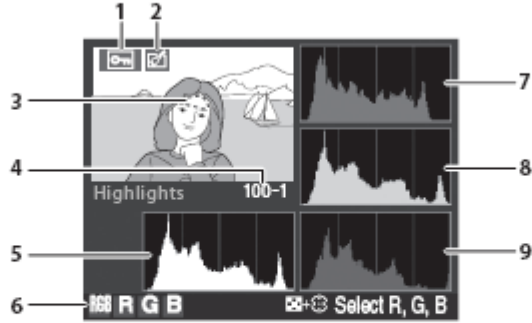

- | | |
|---|--|
| 1 Koruma durumu 221 | 5 Histogram (RGB kanalı) ³ . Tüm histogramlarda, yatay eksen piksel parlaklığını, dikey eksen piksel sayısını belirtir. |
| 2 Rötuş göstergesi 329 | 6 Mevcut kanal ² |
| 3 Resim parlak alanları (resim içinde fazla ışık almış olabilecek alanlar) yanıp sönen bir kenarlık ile işaretlenir. ² | 7 Histogram (kırmızı kanal) ³ |
| 4 Klasör numarası–kare numarası 258 | 8 Histogram (yeşil kanal) ³ |
| | 9 Histogram (mavi kanal) ³ |

- Sadece [Display mode] için [RGB histogram] seçilirse görüntülenir (sf. 250).
- Parlak alanlar her renk kanalı için ayrıca gösterilebilir. Kanallar içinde aşağıdaki gibi gezinmek için düğmesine basarken veya düğmesine basın:

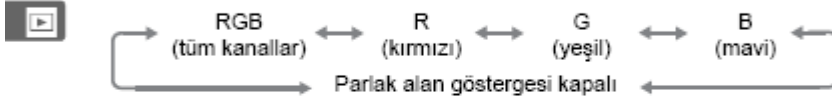

3 Bazı örnek histogramlar aşağıda gösterilmektedir:

- Resimde parlaklık aralığı geniş objeler bulunuyorsa, tonların dağılımı nispeten dengeli olacaktır.
- Resim karanlık ise, ton dağılımı sola kayar.
- Resim parlak ise, ton dağılımı sağa kayar.

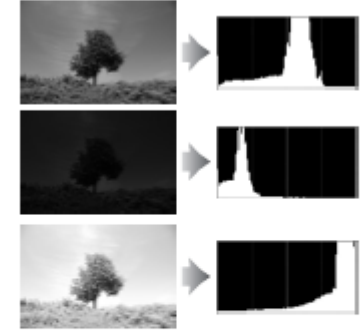

Poz dengesi artırıldığında ton dağılımı sağa kayarken, poz dengesi azaltıldığında dağılım sola kayar. Parlak ortam ışığı fotoğrafların monitörden izlenmesini zorlaştırdığında, histogramlar poz/ışık alımı konusunda genel bir fikir edinilmesini sağlayabilir.

■ Histogramlar

Kamera histogramları sadece bir kılavuz olarak düşünülmelidir ve resim görüntüleme uygulamalarındaki farklılık gösterebilir.

a7: Odak Noktası Etrafını Sarma

Odak noktası seçiminin vizörün bir ucundan diğerine kadar "sarıp sarmayacağını" belirleyin.

Seçenek	Açıklama
Wrap (Sar)	Odak noktası seçimi yukarıdan aşağıya, aşağıdan yukarıya, sağdan sola ve soldan sağa sarmalar; bu şekilde, örneğin, vizör ekranının sağ kenarındaki bir odak noktası vurgulanmış iken ► düğmesine basıldığında(①), ekranın sol kenarındaki karşılık gelen odak noktası da seçilir (②).
No wrap (Sarma) (varsayılan)	Odak alan göstergesi en dıştaki odak noktalarıyla sınırlıdır; bu durumda, örneğin, ekranın sağ kenarındaki bir odak noktası seçiliyken ► düğmesine basmanın hiçbir etkisi yoktur.

a8: AF nokta seçimi

Manuel odak noktası seçiminde kullanılacak odak noktası sayısını belirleyin.

Seçenek	Açıklama
AF51 51 nokta (varsayılan)	Sağda gösterilen 51 odak noktasından seçiminizi yapın.
AF11 11 nokta	Sağda gösterilen 11 odak noktasından seçiminizi yapın. Hızlı odak noktası seçimi için kullanın.

a9: Entegre AF-yardım lambası

Entegre AF-yardım lambasının ışıklandırma zayıfken odaklama işlemine yardım etmek için yanıp yanmayacağını seçin.



Seçenek	Açıklama
On (Açık) (varsayılan)	İşıklandırma zayıfken AF-yardım lambası yanar. AF-yardım aydınlatması sadece aşağıdaki iki koşul yerine getirildiğinde kullanılabilir: 1. Odaklama modu için tek-servo otofokus seçilmiştir (sf. 62). 2. AF-alan modu için otomatik-alan AF seçilmiştir (sf. 64) veya tek noktalı veya dinamik-alanlı AF ve odak noktasının merkezi seçilmiştir.
Off (Kapalı)	AF-yardım lambası odaklama işlemine yardım etmek için yanmaz. Işıklandırma zayıfken kamera otofokusu kullanarak odaklanamayabilir.

AF-Yardım Lambası

AF-yardım lambası yaklaşık 0,5–3,0 m (1 ft. 8 in.–9 ft. 10 in.) menzile sahiptir; lambayı kullanırken, odak uzaklığı 24–200 mm olan lens kullanın ve lens siperliğini çıkarın.

Bkz. Ayrıca

AF yardımı ile kullanılabilen lenslere yönelik kısıtlamalar için bkz. sayfa 355.

a10: MB-D10 için AF-ON

İsteğe bağlı MB-D10 pil takımı üzerindeki AF-ON düğmesine atanan işlevi seçin.

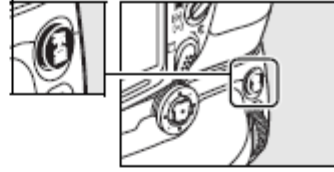

Seçenek	Açıklama
AF-ON (varsayılan)	MB-D10 AF-ON düğmesine basıldığında otofokus devreye girer.
AE/AF kilitleme	MB-D10 AF-ON düğmesine basıldığında odak ve poz kilitletir.
Sadece AE kilitleme	MB-D10 AF-ON düğmesine basıldığında poz kilitletir.
AE kilitleme (Çekimde sıfırlanır)	MB-D10 AF-ON düğmesine basıldığında poz kilitletir ve düğmeye ikinci kez basılana, perde açılana veya poz sayaçları kapanana kadar kilittir kalır.
AE kilitleme (Bekletme)	MB-D10 AF-ON düğmesine basıldığında poz kilitletir ve düğmeye ikinci kez basılana veya poz sayaçları kapanana kadar kilittir kalır.
Sadece AF kilitleme	MB-D10 AF-ON düğmesine basıldığında odak kilitletir.
FUNC. düğmesiyle aynı	MB-D10 AF-ON düğmesi Özel Ayar f4 (sf. 303) için seçilen işlevi görür.

b: Ölçüm/Pozlama

b1: ISO Hassasiyeti Basamak Değeri

Bu seçenek hassasiyet ayarlarının $1/3$ EV, $1/2$ EV veya 1 EV'ye denk artışlarla yapılıp yapılmayacağını belirler.

Seçenek
$1/3$ 1/3 basamak (varsayılan)
$1/2$ 1/2 basamak
1 1 basamak

b2: Poz Kontrolü İçin EV Basamakları

Bu seçenek ile perde hızı, açıklık ve basamaklama ayarlarının $1/3$ EV, $1/2$ EV veya 1 EV'ye denk artışlarla yapılıp yapılmayacağını belirler.

Seçenek	Açıklama
$1/3$ basamak (varsayılan)	Perde hızı ve açıklık değişiklikleri $1/3$ EV'lik artışlarla yapılır. Basamaklama artış değeri $1/3$, $2/3$ veya 1 EV olarak seçilebilir.
$1/2$ 1/2 basamak	Perde hızı ve açıklık değişiklikleri $1/2$ EV'lik artışlarla yapılır. Basamaklama artış değeri $1/2$ veya 1 EV olarak seçilebilir.
1 1 basamak	Perde hızı ve açıklık değişiklikleri 1 EV'ye denk artışlarla yapılır. Basamaklama artışı 1 EV olarak ayarlanır.



b3: Poz Deng/İnce Ayar

Bu seçenek ile poz ve flaş dengeleme ayarlarının $1/3$ EV, $1/2$ EV veya 1 EV'ye denk artışlarla yapılıp yapılmayacağını belirler.

Seçenek
$1/3$ 1/3 basamak (varsayılan)
$1/2$ 1/2 basamak
1 1 basamak

b4: Kolay Poz Dengeleme

Bu seçenek poz dengesini ayarlamak için  düğmesine gerek olup olmadığını belirler (sf. 116). [On (Auto reset)] (Açık (Otomatik sıfırlama) veya [On] (Açık) seçilirse, poz dengeleme ± 0 olarak ayarlandığında poz göstergesinin merkezindeki 0 yanıp sönmeye başlar.

Seçenek	Açıklama
On (Açık) RESET (Otomatik sıfırlama)	Poz dengesi komut kadranlarından biri çevrilerek ayarlanır (bkz. aşağıdaki not. Kamera veya poz sayacı kapandığında komut kadranı kullanılarak seçilen ayar sıfırlanır ( düğmesi kullanılarak yapılan poz dengeleme ayarları sıfırlanmaz).
On (Açık)	Yukarıdaki gibidir, ancak kamera veya poz sayacı kapandığında komut kadranı kullanılarak seçilen poz dengeleme değeri sıfırlanmaz.
Off (Kapalı) (varsayılan)	Poz dengesi  düğmesine basılarak ve ana komut kadranı çevrilerek ayarlanır.

Ana/Alt Değiştir

Özel Ayar b4 ([Easy exposure compensation](Kolay poz dengeleme)) için [On (Auto reset)] veya [On] seçiliyken poz dengesini ayarlamak için kullanılan kadran Özel Ayar f7' ([Customize command dials] (Komut kadranlarını özelleştir) > [Change main/sub](Ana/alt değiştir) (sf. 308) için seçilen seçeneğe bağlıdır.

		Customize command dials > Change main/sub	
		Off (Kapalı)(varsayılan)	On (Açık)
Pozlama modu	P	Alt komut kadranı	Alt komut kadranı
	S	Alt komut kadranı	Ana komut kadranı
	R	Ana komut kadranı	Alt komut kadranı
	M	Uygun Değil	

b5: Merkez Ağırlıklı Alan

Pozlama hesaplanırken, merkez ağırlıklı ölçümde en fazla ağırlık karenin merkezindeki bir daireye verilir. Bu dairenin çapı (ϕ) 6, 8, 10 veya 13 mm olarak ya da tüm dairenin ortalaması olarak ayarlanabilir.

Seçenek
(*) 8 ϕ 6 mm
(*) 6 ϕ 8 mm (varsayılan)
(*) 10 ϕ 10 mm
(*) 13 ϕ 13 mm
(*) Avg Average (Ortalama)

Ayar menüsünde [Non-CPU lens data](CPU olmayan lens verisi)(sf.198) için seçilen ayara bakılmaksızın, CPU olmayan bir lens kullanıldığında çapın 8 mm olarak ayarlandığını unutmayın.

b6: İnce Ayar Optimal Pozlama

Bu seçeneği kamera tarafından seçilen poz değeri üzerinde ince ayar yapmak için kullanın. Poz her ölçüm yöntemi için ayrıca +1 ila -1 EV arasında $1/6$ EV'lik basamaklarla ayarlanabilir.

1 Özel Ayar b6'yı seçin.

Özel Ayar b6'yı ([Fine tune optimal exposure] (İnce ayar optimal pozlama)) vurgulayın ve  düğmesine basın.



2 [Yes] (Evet) seçeneğini seçin.

Sağda gösterilen ileti görüntülenecektir; [Yes] seçeneğini vurgulayın ve ilerlemek için ► düğmesine basın ya da pozlamayı değiştirmeden çıkmak için [No] seçeneğini seçin.

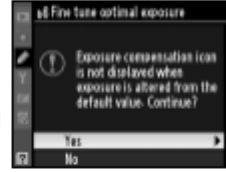

3 Bir ölçüm yöntemi seçin.

[Matrix metering] (Matris ölçümü), [Center-weighted] (Merkez ağırlıklı) veya [Spot metering] (Nokta ölçümü) seçeneklerinden birini seçin ve ► düğmesine basın.



4 Bir poz değeri seçin.

+1 ila -1 EV arasında bir poz değeri seçmek için ▲ veya ▼ düğmesine basın. Değişiklikleri kaydedip çıkmak için Ⓞ düğmesine basın.

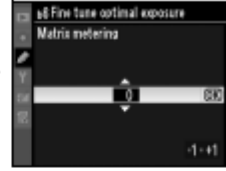

✓ Poz İnce Ayarı

Her bir Özel Ayar için ayrıca poz ince ayarı yapılabilir ve iki düğmeyle sınırlamadan etkilenmez. Poz dengeleme (☒) simgesi görüntülenmediğinde, pozun ne kadar değiştirildiğini belirlemenin tek yolu ince ayar menüsündeki miktarı görüntülemektir. Poz dengeleme (sf. 116) çoğu durumda tercih edilir.

c: Zamanlayıcılar/AE Kilidi

c1: Deklanşör Düğmesi AE-L

Varsayılan [Off](Kapalı) ayarında, poz sadece AE-L/AF-L düğmesine basıldığında kilitlenir. [On](Açık) seçildiyse, poz deklanşör düğmesine yarım basıldığında da kilitlenir.

c2: Otomatik Sayaç Kapanma Gecikmesi

	Seçenek
Ⓞ4s	4 s
Ⓞ6s	6 s (varsayılan)
Ⓞ8s	8 s
Ⓞ16s	16 s
Ⓞ30s	30 s
Ⓞ1n	1 min.(dak.)
Ⓞ5n	5 min.(dak.)
Ⓞ10n	10 min.(dak.)
Ⓞ30n	30 min.(dak.)
Ⓞ∞	No limit (Limitsiz)

Pil ömrünü uzatmak için kısa sayaç kapanma gecikme sürelerini tercih edin. Kamera isteğe bağlı bir EH-5a veya EH-5 AC adaptörü ile çalıştırıldığında, otomatik sayaç kapanma gecikmesi [No limit] (Limitsiz) seçeneğine eşittir.

c3: Self-Timer Gecikmesi

Bu seçenek ile self-timer modunda deklanşör gecikmesinin uzunluğunu kontrol eder. 2 s, 5 s, 10 s ve 20 s arasında bir seçim yapın.

Seçenek
2s 2 s
5s 5 s
10s 10 s (varsayılan)
20s 20 s

c4: Monitör kapanma gecikmesi

Bu seçenek ile hiçbir işlem yapılmadığında monitörün ne kadar süreyle açık kaldığı kontrol edilir. 10 s, 20 s, 1 dakika, 5 dakika ya da 10 dakika arasında bir seçim yapın. Pil ömrünü uzatmak için kısa monitör kapanma gecikme sürelerini tercih edin. Seçilen ayardan bağımsız olarak, kamera isteğe bağlı bir EH-5a veya EH-5 AC adaptörü ile çalıştırıldığında monitör yaklaşık 10 dakika süreyle hiçbir işlem yapılmadığı takdirde açık kalır.

Seçenek
10s 10 s
20s 20 s (varsayılan)
1m 1 min.(dak.)
5m 5 min.(dak.)
10m 10 min.(dak.)

d: Çekim/Görüntüleme

d1: Uyarı sesi

Self-timer kullanıldığında veya kamera tek-servo otofokus modunda odaklanırken bir uyarı sesi almak için [High](Yüksek) veya [Low](Düşük) seçeneklerini seçin (Özel Ayar a2 ([AF-S priority selection])(AF-S öncelik seçimi, sf. 268) için [Release] (Çekim) seçildiğinde uyarı sesinin çıkarılmayacağını unutmayın).

Seçenek	Açıklama
High H (Yüksek) (varsayılan)	Uyarı sesinin şiddetini [High](Yüksek) ve [Low](Düşük) seçeneklerini kullanarak ayarlayın. Kontrol panelinde ve çekim bilgi ekranlarında bir  simgesi görüntülenir.
Low L (Düşük)	
Off (Kapalı)	Uyarı hoparlörünü kapatın.

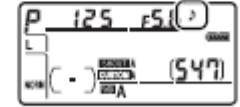

d2: Vizör Grafik Ekranı

Fotoğrafları kompoze ederken referans amacıyla kullanılan isteğe bağlı grafik çizgilerinin vizörde (ya da canlı görüntü modunda monitörde) görüntülenip görüntülenmeyeceğini seçin.

Seçenek	Açıklama
On (Açık)	İsteğe bağlı grafik çizgileri görüntülenir.
Off (Kapalı) (varsayılan)	İsteğe bağlı grafik çizgileri görüntülenmez.



d3: Vizör Uyarı Ekranı

Zayıf pil uyarısının vizörde görüntülenip görüntülenmeyeceğini seçin.

Seçenek	Açıklama
On (Açık) (varsayılan)	Pil zayıfladığında bir zayıf pil (🔋) simgesi görüntülenir.
Off (Kapalı)	Zayıf pil uyarısı vizörde görüntülenmez.

d4: CL Modu Çekim Hızı

Bu seçenek ile C1 (sürekli düşük hız) modunda maksimum kare ilerleme hızı belirlenir (ara zamanlamalı fotoğraf çekiminde, bu ayar aynı zamanda tek-kare modundaki kare ilerleme hızını da belirler). Saniyede bir ila yedi kare (fps) arasındaki değerlerden birini seçin; varsayılan ayar 3 fps'dir. Düşük perde hızlarında kare ilerleme hızının seçilen değer altına düşebileceğini ve isteğe bağlı MB-D10 pil takımı olmaksızın maksimum kare ilerleme hızının 6 fps olduğunu not edin.

d5: Maksimum Sürekli Çekim

Sürekli modda tek bir çoklu çekimde yapılabilecek maksimum çekim sayısı 1 ve 100 arasındaki herhangi bir değere ayarlanabilir.

Ara Bellek

Özel Ayar d5 için tercih edilen seçeneğe bakılmaksızın, ara bellek dolduğunda çekim yavaşlar. Ara belleğin kapasitesi konusunda daha fazla bilgi edinmek bkz. sayfa 402.

d6: Dosya Numara Sırası

Bir fotoğraf çekildiğinde, kamera dosyayı son dosya numarasına bir ekleyerek kaydeder. Bu seçenek ise yeni bir klasör oluşturulduğunda, bellek kartı biçimlendirildiğinde ya da kameraya yeni bir bellek kartı takıldığında dosya numaralandırma işleminin kullanılan son numaradan devam edip etmeyeceğini belirler.

Seçenek	Açıklama
On (Açık) (varsayılan)	Yeni bir klasör oluşturulduğunda, bellek kartı biçimlendirildiğinde ya da kameraya yeni bir bellek kartı takıldığında dosya numaralandırma işlemi kullanılan son numaradan veya mevcut klasördeki en büyük numaradan (hangisi daha yüksek ise) devam eder. Mevcut klasör 9999 numaralı bir fotoğraf içerirken yeni bir fotoğraf çekilirse, yeni bir klasör otomatik olarak oluşturulur ve numaralandırma tekrar 0001'den başlar.
Off (Kapalı)	Yeni bir klasör oluşturulduğunda, bellek kartı biçimlendirildiğinde ya da kameraya yeni bir bellek kartı takıldığında dosya numaralandırma işlemi 0001'e sıfırlanır. Mevcut klasörde 999 fotoğraf varken yeni bir fotoğraf çekildiğinde yeni klasörün otomatik olarak oluşturulduğunu unutmayın.
Reset (Sıfırla)	[On] ile aynıdır, ancak çekilen sonraki fotoğrafa mevcut klasördeki en yüksek numaraya bir eklenerek bir dosya numarası verilir. Mevcut klasör boş ise, dosya numaralandırma 0001'e sıfırlanır.

Dosya Numara

Mevcut klasörün numarası 999 ise ve 999 adet fotoğraf ya da 9999 numaralı bir fotoğraf içeriyorsa, deklanşör düğmesi etkisizleşir ve daha fazla fotoğraf çekilemez. Özel Ayar d6 ([File number sequence](Dosya numara sırası)) için [Reset](Sıfırla) seçeneğini seçin ve mevcut bellek kartını biçimlendirin ya da yeni bir bellek kartı yerleştirin.



d7: Çekim Bilgi Ekranı

[Auto](Otomatik) (AUTO) varsayılan ayarında, bilgi ekranının yazı rengi (sf. 12) arkaplan ile kontrastı sürdürecektir şekilde otomatik olarak siyahtan beyaza, beyazdan siyaha dönüşür. Her zaman aynı yazı rengi kullanmak için, [Manual](Manuel) öğesini seçin ve [Dark on light] (Açık üzerinde koyu) (B; siyah yazı) veya [Light on dark](Koyu üzerinde açık) (W; beyaz yazı) seçeneklerinden birini seçin. Monitör parlaklığı seçilen metin rengi ile maksimum kontrast için otomatik olarak ayarlanır.

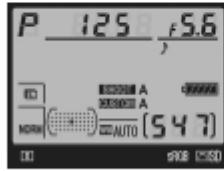

Açık üzeri koyu



Koyu üzeri açık

d8: LCD Aydınlatma

[Off](Kapalı) varsayılan ayarında, kontrol paneli arka ışığı (LCD aydınlatıcı) sadece güç anahtarı * konumundayken yanar. [On](Açık) seçilirse, kontrol paneli poz sayaçları etkin iken aydınlanacaktır (sf. 46). Pil ömrünü artırmak için [Off] seçeneğini tercih edin.

d9: Poz Gecikme Modu

Varsayılan [Off](Kapalı) ayarında, perde deklanşör düğmesine basıldığında açılır. Canlı görüntü modunda [Tripod] (Tripot) seçilerek çekim yapılırken (sf. 86) veya en küçük kamera hareketinin fotoğrafları netsizleştirebileceği durumlarda, deklanşör düğmesine basıldıktan ve ayna kaldırıldıktan sonra yaklaşık 1 s süreli bir deklanşör gecikmesi elde etmek için [On](Açık) seçilebilir.





d10: MB-D10 Pil Türü

İsteğe bağlı MB-D10 pil takımında sekiz AA pili kullanıldığında kamera fonksiyonlarının beklendiği gibi olması için, bu menüde belirlenen seçeneğin pil takımına yerleştirilen pillerin tipine uygun olmasını sağlayın. EN-EL3e veya isteğe bağlı EN-EL4a ya da EN-EL4 pilleri kullanılırken bu seçeneğin ayarlanmasına gerek yoktur.

Seçenek	Açıklama
LR6 (AA alkalın)	LR6 alkalın AA tipi pil kullanırken seçin.
HR6 (AA Ni-MH)	HR6 Ni-MH alkalın AA tipi pil kullanırken seçin.
FR6 (AA lityum)	FR6 lityum AA tipi pil kullanırken seçin.
ZR6 (AA Ni-Mn)	ZR6 Ni-Mn AA tipi pil kullanırken seçin.

AA PİL KULLANIMI

En yüksek performans için EN-EL4a veya EN-EL4 şarj edilebilir Li-ion pilleri (ayrıca edinilebilir) veya EN-EL3e şarj edilebilir Li-ion pilleri tavsiye edilir. AA piller ile daha az fotoğraf çekilebilir (sf. 414). AA pillerin kapasitesi 20 °C (68 °F) altındaki sıcaklıklarda düşer ve üretim ve depolama koşullarına göre farklılık gösterir; bazı durumlarda, piller son kullanma tarihinden önce işlevini yitirebilir. Bazı AA piller kullanılamaz; performans özellikleri ve sınırlı kapasitelerinden dolayı, alkalin ve nikel-manganez piller sadece başka hiç alternatif olmadığında ve yüksek sıcaklıklarda kullanılmalıdır. Kamera AA tipi pillerin seviyesini aşağıdaki şekilde gösterir:

Kontrol paneli	Vizör	Açıklama
	—	Piller tam şarjlı.
		Pil zayıf. Yeni pilleri hazırlayın.
 (yanıp söner)	 (yanıp söner)	Deklanşör devre dışı. Pilleri değiştirin.

EN-EL3e, EN-EL4a veya EN-EL4 şarj edilebilir Li-ion pilleri için pil seviyesi normal olarak görüntülenir.

MB-D10 PİL SIRASI

MB-D10 pil takımı kullanıldığında kameradaki pilin mi yoksa pil takımı içindeki pillerin mi kullanılacağını belirleyin.

Seçenek	Açıklama
MB-D10 Önce MB-D10 pillerini kullan (varsayılan)	Kamera pili sadece MB-D10 içindeki piller boşaldığında kullanılır.
D300 Kamera pilini önce kullan	MB-D10 içindeki piller ancak kamera pili boşaldığında kullanılır.

MB-D10 içindeki piller kullanımdayken kamera kontrol panelinde bir  simgesi görüntülenir.

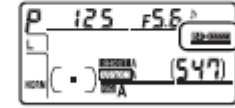

MB-D10 PİL TAKIMI

MB-D10 pil takımı bir adet EN-EL3e, EN-EL4a veya EN-EL4 şarj edilebilir Li-ion pil veya sekiz adet AA alkalin, Ni-MH, lityum veya nikel manganez pili alır (kamera ile birlikte bir adet EN-EL3e sunulmuştur; EN-EL4a, EN-EL4 ve AA piller ayrıca edinilebilir). EN-EL4a, EN-EL4 ve AA pilleriyle daha yüksek kare hızları elde edilebilir (sf. 77); ancak AA pilleri kullanılırken pil seviyesi düştüğünde kare hızı da düşer.



e: Basamaklama/Flaş

e1: Flaş Senk Hızı

Bu seçenek flaş senk hızını kontrol eder.

Seçenek	Açıklama
1/320 s (Otomatik FP)	Otomatik FP yüksek hızlı senk seçimini SB-800, SB-600 ve SB-R200 flaş birimleriyle kullanın. Başka flaş birimleri kullanıldığında, perde hızı 1/320 s olarak ayarlanır. Kamera P ya da A pozlama modunda 1/320 s perde hızı gösterirse, otomatik FP yüksek hızlı senk, gerçek perde hızı 1/320 s'den daha yüksek ise devreye girer.
1/250 s (Otomatik FP)	Otomatik FP yüksek hızlı senk seçimini SB-800, SB-600 ve SB-R200 flaş birimleriyle kullanın. Başka flaş birimleri kullanıldığında, perde hızı 1/250 s olarak ayarlanır. Kamera P ya da A pozlama modunda 1/250 s perde hızı gösterirse, otomatik FP yüksek hızlı senk, gerçek perde hızı 1/250 s'den daha yüksek ise devreye girer.
1/250 s (varsayılan)	Flaş senk hızı 1/250 s değerine ayarlıdır.
1/200 s	Flaş senk hızı 1/200 s değerine ayarlıdır.
1/160 s	Flaş senk hızı 1/160 s değerine ayarlıdır.
1/125 s	Flaş senk hızı 1/125 s değerine ayarlıdır.
1/100 s	Flaş senk hızı 1/100 s değerine ayarlıdır.
1/80 s	Flaş senk hızı 1/80 s değerine ayarlıdır.
1/60 s	Flaş senk hızı 1/60 s değerine ayarlıdır.

Perde Hızının Flaş Senk Hız Limitinde Sabitlenmesi

Enstantane öncelikli otomatik veya manuel pozlama modlarında perde hızını senk hız limitinde sabitlemek için, olası en düşük perde hızından sonra gelen perde hızını seçin (30 s veya ampul). Kontrol paneli ve vizörde bir X (flaş senk göstergesi) görüntülenecektir.

Otomatik FP Yüksek Hızlı Senk

Flaşın kameranın desteklediği en yüksek perde hızında kullanılmasını sağlayarak, düşük alan derinliği için maksimum açıklık değerinin seçilmesini mümkün kılar.

[1/320 s (Auto FP)] ayarında Flaş Kontrolü

Özel Ayar e1 ([Flash sync speed] (Flaş senk hızı), sf. 288) için [1/320 s (Auto FP)] seçildiğinde, entegre flaş 1/320 s perde hızlarında kullanılabilirken, isteğe bağlı SB-800, SB-600 ve SB-R200 flaş birimleri de istenen tüm perde hızlarında kullanılabilir (Otomatik FP Yüksek Hızlı Senk).

Flash sync speed (Flaş senk hızı)	[1/320 s (Auto FP)]		[1/250 s (Auto FP)]		1/250 s	
	Entegre flaş	İsteğe bağlı flaş birimi	Entegre flaş	İsteğe bağlı flaş birimi	Entegre flaş	İsteğe bağlı flaş birimi
1/8.000-1/320 s	—	Auto FP	—	Auto FP	—	—
1/320-1/250 s	Flaş senk *		—	Auto FP	—	—
1/250-30 s	Flaş senk					

* Perde hızı arttıkça flaş menzili düşer.

Göstergesi

Flaş tam güçte patladığında, kamera vizöründeki flaş göstergesi yanıp sönerken çekilen fotoğrafın az ışıklı olabileceği uyarısında bulunur. İsteğe bağlı flaş birimleri üzerindeki flaş hazır göstergelerinin, [1/320 s (Auto FP)] seçildiğinde bu uyarıyı göstermeyeceğini unutmayın.

Ancak, $\frac{1}{250}$ ile $\frac{1}{320}$ s perde hızlarında flaş menzili düşer. Etkili Kılavuz Numarası aşağıda gösterilen şekilde yakınlaştırma açısına göre değişir.

Kılavuz No.*	Yakınlaştırma açısı								
	14 mm	17 mm	24 mm	28 mm	35 mm	50 mm	70 mm	85 mm	105 mm
	17/56	19/62	30/98	32/105	38/125	44/144	50/164	53/174	56/184

* ISO 200, m/ft., 20 °C (68 °F), SB-800

Flaş Menzili Hesaplama

D (maksimum menzil) = GN (Kılavuz Numarası) \div f -numarası

Örneğin 35 mm'lik yakınlaştırma açısı, $f/5.6$ açıklık ve ISO 200 ISO hassasiyeti değerlerinde, flaşın maksimum menzili $D = 38 \div 5,6 = 6,7$ m (veya fit olarak, $D = 125 \div 5,6 = 22$ ft. 3 in.). Minimum menzil doğrudan flaş menzili çubuk grafiğinden veya poz sayacından okunabilir. ISO hassasiyetindeki her iki misli artış için, Kılavuz Numarasını ikinin kareköküyle (yaklaşık 1,4) çarpın.

GN ile çarpım değeri	ISO hassasiyeti			
	400	800	1600	3200
	1,4	2	2,8	4

e2: Flaş Perde Hızı

Bu seçenek programlı otomatik veya diyafram öncelikli otomatik pozlama modlarında ön- veya arka-perde senk ya da kırmızı göz düzeltme kullanıldığında mümkün olan en düşük perde hızını belirler (seçilen ayara bakılmaksızın, enstantane öncelikli otomatik veya manuel pozlama modlarında ya da yavaş senk, yavaş arka-perde senk ya da yavaş senk ile kırmızı göz düzeltme flaş ayarlarında perde hızları 30 s kadar düşük seçilebilir). Seçenekler $\frac{1}{60}$ s ([1/60 s], varsayılan ayar) ile 30 s ([30 s] arasındadır).

e3: Entegre Flaş İçin Flaş Kontrolü

Entegre flaş için flaş modunu belirleyin.

Seçenek	Açıklama
TTL* (varsayılan)	Flaş gücü çekim koşullarına göre otomatik olarak ayarlanır.
M* Manuel	Flaş seviyesini seçin (sf. 292).
RPT* Tekrarlayan flaş	Perde açıkken flaş arka arkaya patlayarak, elektronik flaş ışığı etkisi oluşturur (sf. 293).
C* Commander modu	Entegre flaşı bir ya da daha fazla isteğe bağlı flaş birimini kontrol eden ana flaş olarak kullanın (sf. 294).

“Manuel” ve “Tekrarlayan Flaş”

Bu seçenekler tercih edildiğinde kontrol paneli ve vizörde  simgeleri yanıp söner.

SB-400

İsteğe bağlı bir SB-400 flaş birimi takılıp açıldığında, Özel Ayar e3 [Optional flash] seçeneğine dönüşerek, SB-400'e ait flaş kontrol modunun [TTL] ve [Manual] (Manuel) arasında seçilebilmesine imkan verir. ([Repeating flash] (Tekrarlayan flaş) ve [Commander mode] (Commander modu) seçenekleri kullanılamaz).



■ Manuel

Flaş seviyesini [Full](Tam) ve [1/128] (tam gücün $1/128$ 'i) arasındaki değerleri kullanarak belirleyin. Tam güçte, entegre flaşın Kılavuz Numarası (GN) 18/59'dur (m/ft, ISO 200, 20°C/68°F).

■ Tekrarlayan flaş

Perde açıkken flaş arka arkaya patlayarak, elektronik flaş ışığı etkisi oluşturur. Aşağıdaki seçenekleri vurgulamak için ◀ veya ▶ düğmesine, değiştirmek için ▲ veya ▼ düğmesine basın.



Seçenek	Açıklama
Çıktı/Güç	Flaş gücünü/çıktısını belirleyin (tam gücün kesirleri olarak ifade edilir).
Times (Sayı)	Seçilen güçte flaşın patama sayısını seçin. Perde hızı ve [Frequency](Frekans) için seçilen seçeneğe bağlı olarak, gerçek flaş sayısının seçilenden az olabileceğini akılda bulundurun.
Frequency (Frekans)	Flaşın saniyede kaç kez patlayacağını seçin.

■ "Sayı"

[Times] için mevcut seçenekler flaşın gücüne göre belirlenir.

Çıktı/Güç	[Times] için mevcut seçenekler
1/4	2
1/8	2-5
1/16	2-10
1/32	2-10, 15
1/64	2-10, 15, 20, 25
1/128	2-10, 15, 20, 25, 30, 35



■ Commander Modu

Entegre flaşı gelişmiş kablosuz ışıklandırmayı kullanarak ikiye kadar grup (A ve B) içinde bir ya da daha fazla isteğe bağlı uzak SB-800, SB-600 veya SB-R200 flaş birimini kontrol eden ana flaş olarak kullanın.

Bu seçenek seçildiğinde sağda gösterilen menü görüntülenir. Aşağıdaki seçenekleri vurgulamak için ◀ veya ▶ düğmesine, değiştirmek için ▲ veya ▼ düğmesine basın.



Seçenek	Açıklama
Entegre flaş	Entegre flaş (ana flaş) için flaş modunu belirleyin.
TTL	i-TTL modu. 1/3 EV'lik artışlar ile +3,0 ve -3,0 EV arasındaki değerleri kullanarak flaş dengesini belirleyin.
M	Flaş seviyesini [Full](Tam) ve [1/128] (tam gücün 1/128'i) arasındaki değerleri kullanarak belirleyin.
--	Entegre flaş patlamaz, ancak AF-yarım lambası yanar. Entegre flaşın monitör ön flaşları çıkarabilmesi için, kaldırılması gerekir.
A grubu	A grubundaki tüm flaş birimleri için flaş modu belirleyin.
TTL	i-TTL modu. 1/3 EV'lik artışlar ile +3,0 ve -3,0 EV arasındaki değerleri kullanarak flaş dengesini belirleyin.
AA	Otomatik açıklık (sadece SB-800 flaş birimlerinde mevcuttur). 1/3 EV'lik artışlar ile +3,0 ve -3,0 EV arasındaki değerleri kullanarak flaş dengesini belirleyin.
M	Flaş seviyesini [Full](Tam) ve [1/128] (tam gücün 1/128'i) arasındaki değerleri kullanarak belirleyin.
--	Bu gruptaki flaş birimleri patlamaz.
B grubu	B grubundaki tüm flaş birimleri için flaş modu belirleyin. Geçerli seçenekler yukarıda [Group A] için listelenenler ile aynıdır.
Kanal	1-4 kanalları arasında seçim yapın. Her iki gruptaki tüm flaş birimleri aynı kanala ayarlanmalıdır.

Commander modunda fotoğraf çekmek için aşağıdaki adımları uygulayın.

1 Entegre flaş ayarlarını yapın.

Entegre flaş için flaş kontrol modunu ve güç seviyesini belirleyin. [– –] modunda güç seviyesinin ayarlanamayacağını unutmayın.



2 A grubu için ayarları yapın.

A grubundaki flaş birimleri için flaş kontrol modunu ve güç seviyesini belirleyin.



3 B grubu için ayarları yapın.

B grubundaki flaş birimleri için flaş kontrol modunu ve güç seviyesini belirleyin.



4 Kanalı seçin.



5 düğmesine basın.

6 Çekimi kompoze edin.

Çekimi kompoze edin ve flaş birimlerini aşağıda gösterilen şekilde düzenleyin. Uzak flaş birimlerinin konumlandırılabilceği maksimum uzaklığın çekim koşullarına göre değişebileceğini unutmayın.



7 Uzak flaş birimini seçilen kanala ayarlayın.

Tüm uzak flaş birimlerini açın ve 4. Adımda seçilen kanala ayarlayın. Ayrıntılar için Speedlight talimat kılavuzlarına bakın.

8 Entegre flaşı kaldırın.

Entegre flaşı kaldırmak için flaş kaldırma düğmesine basın. [Built-in flash] (Entegre flaş) > [Mode] (Modu) için [– –] seçilmiş olsa bile, monitör ön flaşlarının çıkarılabilmesi için entegre flaşın kaldırılması gerektiğini not edin.



9 Fotoğrafı kareleyin, odaklanın ve çekin.

Kamera flaş hazır ışığının ve diğer flaş birimlerine ait flaş hazır ışıklarının yandıktan emin olduktan sonra, fotoğrafı kareleyin ve çekin. İstenirse FV kilitleme (sf. 180) kullanılabilir.

Flaş Senk Modu Göstergesi

[Built-in flash] (entegre flaş) > [Mode] (Modu) için [– –] seçildiğinde kontrol paneli flaş senk modu göstergesinde  simgesi görüntülenmez.

Flaş Dengeleme

 (♻) düğmesi ve alt komut kadranı ile seçilen flaş denge değeri [Commander mode] (Commander Modu) menüsüne entegre flaş, A grubu ve B grubu için seçilen flaş denge değerlerine eklenir. [Built-in flash] (Entegre flaş) > [TTL] için ± 0 dışında bir flaş denge değeri seçildiğinde, kontrol paneli ve vizörde bir  simgesi görüntülenir. Entegre flaş [M] modundayken  simgesi yanıp söner.

Commander Modu

Entegre flaştan monitör ön flaşlarını toplamak için sensör pencerelerini uzak flaş birimlerinin üzerine yerleştirin (tripot kullanılmadığında özellikle itin gösterilmelidir). Doğrudan ışığın veya uzak flaş birimlerinden gelen yansımaların kameranın objektifine (TTL modu) veya uzak flaş birimleri üzerindeki fotosellere (AA modu) girmemesine dikkat edin; çünkü pozlama bozulabilir. Entegre flaşın çıkardığı zamanlama flaşlarının kısa menzilde çekilen fotoğraflarda görünmesini önlemek için, düşük ISO hassasiyetleri veya küçük açıklık değerlerini (büyük f-numaraları) tercihe edin veya entegre flaş için isteğe bağlı SG-3IR kızılötesi paneli kullanın. Daha parlak zamanlama flaşları üreten arka perde senk ile en iyi sonucu elde etmek için SG-3IR gerekir. Uzak flaş birimlerini konumlandırdıktan sonra, bir deneme çekimi yapın ve sonuçları kameranızda izleyin.

Kullanılabilir uzak flaş birimi sayısı üzerinde herhangi bir kısıtlama olmasa da, pratik maksimum sayı üçtür. Bu sayı aşıldığında, uzak flaş birimlerinin ürettiği ışık performansı olumsuz etkileyebilir.

e4: Örnek Flaş

Kamera entegre flaş veya isteğe bağlı SB-800, SB-600 veya SB-R200 flaş birimi ile birlikte kullanılırken [On](Açık)(varsayılan ayar) seçilirse, kameranın alan derinliği önizleme düğmesine basıldığında bir örnek flaş çıkarılır (sf. 105). [Off](Kapalı) seçildiğinde flaş çıkarılmaz.

e5: Otomatik Basamaklama Ayarı

Otomatik basamaklama (sf. 118) devredeyken basamaklama ayar veya ayarlarını belirleyin. Poz ve flaş seviyesini basamaklamak için [AE & flash] (AE ve flaş) (AE; varsayılan ayar) seçeneğini, sadece poz basamaklamak için [AE only] (Sadece AE) (AE), Sadece flaş seviyesini basamaklamak için [Flash only] (Sadece flaş) (f) beyaz ayarını basamaklamak için [WB bracketing] (WB basamaklama) (WB) seçeneğini kullanın (sf. 123). NEF (RAW) veya NEF (RAW) + JPEG resim kalitesi ayarlarında beyaz ayarı basamaklamanın yapılamadığını unutmayın.

e6: Otomatik Basamaklama (M Modu)

Bu seçenek manuel pozlama modunda Özel Ayar e5 için [AE & flash] (AE ve flaş) veya [AE only] (Sadece AE) seçildiğinde hangi ayarların bundan etkilendiğini belirler.

Seçenek	Açıklama
⚡+Ⓜ Flaş/hız (varsayılan)	Kamera perde hızını (Özel Ayar e5 [AE only] olarak ayarlıdır) veya perde hızı ve flaş seviyesini (Özel Ayar e5 [AE & flash] olarak ayarlıdır) değiştirir.
⚡+Ⓜ Flaş/hız/ açıklık	Kamera perde hızını ve açıklığı (Özel Ayar e5 [AE only] olarak ayarlıdır) veya perde hızı, açıklık ve flaş seviyesini (Özel Ayar e5 [AE & flash] olarak ayarlıdır) değiştirir.
⚡+Ⓜ Flaş/açıklık	Kamera açıklık ayarını (Özel Ayar e5 [AE only] olarak ayarlıdır) veya açıklık ve flaş seviyesini (Özel Ayar e5 [AE & flash] olarak ayarlıdır) değiştirir.
⚡ Sadece flaş	Kamera sadece flaş seviyesini değiştirir (Özel Ayar e5 [AE & flash] olarak ayarlıdır).

Flaş basamaklama sadece i-TTL veya AA flaş kontrolü ile yapılır. [Flash only] dışında bir ayar seçildiyse ve flaş kullanılmıyorsa, ISO hassasiyeti otomatik kontrolü (sf. 98) için seçilen ayara bakılmaksızın, ISO hassasiyeti ilk çekimdeki değerde sabitlenir.



e7: Basamaklama Sırası

Varsayılan [MTR]>[under]>[over] (☒) ayarında, basamaklama sayfa 120 ve 124'de açıklanan şekilde gerçekleştirilir. [Under]>[MTR]>[over] (-→+) seçilirse, çekim en düşük değerden en yükseğe doğru ilerler.

f: Kontroller

f1: Çoklu Seçici Merkez Düğmesi

Bu seçenek ile çekim ve oynatma modlarında çoklu seçicinin merkezine basılarak hangi fonksiyonları yerine getirilebileceği belirlenir.

■ Çekim Modu

[Shooting mode] (Çekim Modu) seçildiğinde aşağıdaki seçenekler görüntülenir:

Seçenek	Açıklama
RESET Merkez odak noktasını seç (varsayılan)	Çekim modunda çoklu seçicinin merkezine basıldığında merkez odak noktası seçilir.
☒ Aktif odak noktasını vurgula	Çekim modunda çoklu seçicinin merkezine basıldığında merkez odak noktası vurgulanır.
Kullanılmaz	Kamera çekim modundayken çoklu seçicinin merkezine basmanın hiçbir etkisi yoktur.

■ Oynatma Modu

[Playback mode] (Oynatma Modu) seçildiğinde aşağıdaki seçenekler görüntülenir:

Seçenek	Açıklama
☒ Küçük resim açık/kapalı (varsayılan)	Tam kare ve küçük resimli oynatma arasında geçiş yapmak için çoklu seçicinin merkezine basın.
☒ Histogramları görüntüle	Hem tam kare hem de küçük resimli oynatmada, çoklu seçicinin merkezine basıldığında bir histogram görüntülenir.
☒ Yakınlaştırma açık/kapalı	Tam kare veya küçük resimli oynatma ve oynatma yakınlaştırma arasında geçiş yapmak için çoklu seçicinin merkezine basın. Başlangıç yakınlaştırma ayarını [Low magnification] (Düşük büyütme), [Medium magnification] (Orta büyütme) veya [High magnification] (Yüksek büyütme) olarak seçin. Yakınlaştırma ekranı aktif odak noktası üzerinde ortalanır.

Seenek	Aıklama
Choose folder (Klasör se)	oklu seicinin merkezine basıldıėında klasör listesi grntlenir. Oynatma iin klasr semek amacıyla klasr vurgulayın ve  dğmesine basın. Sadece bir klasr mevcut ise veya [Playback folder] (Oynatma klasr) iin [Current] (Geerli) seilmiřse klasr deėiřtirilemez (sf. 249).

f2: oklu Seici

[Reset meter-off delay] (Saya kapanma gecikmesini sıfırla) seilirse, poz sayaları kapalıyken oklu seici alıřtırıldıėında (sf. 46) poz sayaları devreye girer. [Do nothing] (Hibir řey yapma) (varsayılan seenek) seilirse, oklu seiciye basıldıėında poz sayaları devreye girmez.

f3: Fotoėraf Bilgisi/Oynatma

Varsayılan [Info▲▼/Playback◀▶] ayarında, tam kareli oynatma sırasında ▲ veya ▼ dğmesine basıldıėında grntlenmekte olan fotoėraf bilgisi deėiřir; ◀ veya ▶ dğmesine basıldıėında ek resimler grntlenir. oklu seici dğmelerinin iřlevini tersine evirerek, ▲ veya ▼ dğmesine basarak ek resimleri grntlemek ve ◀ veya ▶ dğmesine basarak grntlenen fotoėraf bilgisini deėiřtirmek iin, [Info◀▶/Playback▲▼] seeneėini sein. Bu ayar aynı zamanda isteėe baėlı MB-D10 pil takımı zerindeki oklu seici iin de geerlidir.





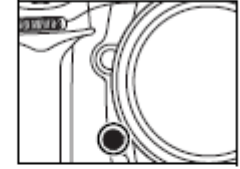



f4: FUNC. Dğmesini Ata

Kendi bařına ([FUNC. button press] (FUNC. dğmesine bas)) veya komut kadranları ile birlikte ([FUNC. button+dials] (FUNC. dğmesi+kadranlar)) kullanıldıėında Fn dğmesinin sahip olduėu iřlevi sein.



■ FUNC. Dğmesine Bas

zel Ayar f4 iin [FUNC. button press] seildiėinde ařaėıdaki seenekler grntlenir:

Seenek	Aıklama
 nzileme *	Alan derinliėini nceden izlemek iin Fn dğmesine basın (sf. 105).
 FV kilitleme *	Flař deėerini kilitlemek iin Fn dğmesine basın (sadece entegre flař ve SB-800, SB-600, SB-400 ve SB-R200 flař birimleri, sf. 180). FV kilidini iptal etmek iin tekrar basın.
 AE/AF kilitleme	Fn dğmesine basıldıėında odak ve poz kilitletir.
 Sadece AE kilitleme	Fn dğmesine basıldıėında poz kilitletir.
 AE kilitleme (ekimde sıfırlanır) *	Fn dğmesine basıldıėında poz kilitletir ve dğmeye ikinci kez basılana, perde aılana veya poz sayacı kapanana kadar kilitle kalır.
 AE kilitleme (Bekletme) *	Fn dğmesine basıldıėında poz kilitletir ve dğmeye ikinci kez basılana veya poz sayaları kapanana kadar kilitle kalır.
 Sadece AF kilitleme	Fn dğmesine basıldıėında odak kilitletir.
 Flař kapalı	Fn dğmesine basılıyken ekile fotoėraflarda flař patlamaz.



Seçenek	Açıklama
BKT Basamaklı çekim	Tek kare çekim modunda poz veya flaş basamaklama aktif iken Fn düğmesine basılırsa, deklanşör düğmesine her basıldığında geçerli basamaklama programındaki tüm çekimler yapılır. Beyaz ayarı basamaklama veya sürekli çekim modu (C1 veya CL modu) seçildiyse, deklanşör düğmesine basılı tutulduğunda kamera basamaklama çekimini tekrarlar (tek kareli çekim modunda, beyaz ayarı basamaklama C1 çekim moduna ait kare hızında tekrarlanır).
Matris ölçümü	Fn düğmesine basıldığında matris ölçümü devreye girer.
Merkez ağırlıklı	Fn düğmesine basıldığında merkez ağırlıklı ölçüm devreye girer.
Nokta ölçümü	Fn düğmesine basıldığında nokta ölçümü devreye girer.
Yok (varsayılan)	Fn düğmesine basıldığında hiçbir işlem gerçekleşmez.

* Bu seçenek [FUNC. button+dials] (FUNC. düğmesi+kadranlar) (sf. 305) ile birlikte kullanılamaz. Bu seçenek seçildiğinde bir ileti görüntülenir ve [FUNC. button+dials] seçeneği [None] (Yok) olarak ayarlanır. Bu ayar aktifken [FUNC. button+dials] için başka bir seçenek seçilirse, [FUNC. button press] (FUNC. düğmesine bas) ayarı da [None] (Yok) olarak ayarlanır.

■ FUNC. düğmesi+kadranlar

Özel Ayar f4 için [FUNC. buttons+dials] seçildiğinde aşağıdaki seçenekler görüntülenir:

Seçenek	Açıklama
1 basamaklı hız/açıklık	Komut kadranları çevrilirken Fn düğmesine basılırsa, perde hızı (S ve M pozlama modları) ve açıklık (A ve M pozlama modları) değişiklikleri 1 EV'lik artışlarla yapılır.
CPU olmayan lens sayısını seçin	[Non-CPU lens data] seçeneğini kullanarak belirtilen lens numarasını belirlemek için Fn düğmesine basın ve bir komut kadranını çevirin.
Otomatik basamaklama (varsayılan)	Basamaklama programındaki çekim sayısını belirlemek için Fn düğmesine basın ve ana komut kadranını çevirin. Poz artışını seçmek için Fn düğmesine basın ve alt komut kadranını çevirin.
Dinamik AF alanı	AF-alan modu (sf. 64) için dinamik-alan AF (☺) seçildiğinde sürekli-servo AF (☺) seçilirse, odak noktası sayısı Fn düğmesine basılarak ve komut kadranlarından biri çevrilerek seçilebilir (sf. 269).
Yok	Fn düğmesine basılıyken komut kadranları çevrildiğinde hiçbir işlem gerçekleşmez.



f5: Önizleme Düğmesi Ata

Kendi başına ([Preview button press] (Önizleme düğmesine bas)) veya komut kadranları ile birlikte ([Preview + command dials](Önizleme düğmesi+kadranlar)) kullanıldığında alan derinliği önizleme düğmesinin sahip olduğu işlevi seçin.

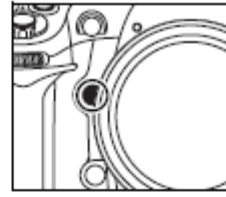

Mevcut seçenekler [FUNC. button press] (FUNC. düğmesine bas) (sf. 303) ve [FUNC. button+dials] (FUNC. düğmesi+kadranlar) (sf. 305) ile aynıdır; ancak [Preview button press] için varsayılan işlev [Preview] (Önizleme) ve [Preview + command dials] için varsayılan ayar [None] (Yok) seçeneğidir.

f6: AE-L/AF-L Düğmesini Ata

Kendi başına ([AE-L/AF-L button press] (AE-L/AF-L düğmesine bas)) veya komut kadranları ile birlikte ([AE-L/AF-L+command dials](AE-L/AF-L düğmesi+kadranlar)) kullanıldığında AE-L/AF-L düğmesinin sahip olduğu işlevi seçin. [AE-L/AF-L button press] (AE-L/AF-L düğmesine bas) için mevcut seçenekler [FUNC. button press] (FUNC. düğmesine bas) (sf. 303) ile aynıdır, ancak [AE-L/AF-L button press] varsayılan ayarı [AE/AF lock] (AE/AF kilitleme)'dir ve ek bir AF-ON seçeneğine sahiptir (bu seçenek seçilirse, AE-L/AF-L düğmesine basmak, otofokusu başlatmak için AF-ON düğmesine basmakla aynı etkiye sahip olur). [AE-L/AF-L+command dials] için mevcut seçenekler [FUNC. button+dials] (FUNC. düğmesi+kadranlar) (sf. 305) ile aynıdır, ancak [AE-L/AF-L+command dials] varsayılanı [None] (Yok) olarak ayarlıdır ve [1 step spd/aperture] (1 basamaklı hız/ açıklık) seçeneği mevcut değildir.

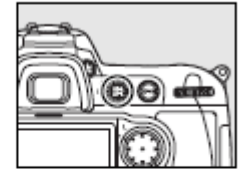

f7: Komut Kadranlarını Özelleştir

Bu seçenek ana ve alt komut kadranlarının çalışmasını kontrol eder.

Seçenek	Açıklama
Ters çevirme	Komut kadranlarının yönünü kontrol eder. Normal komut kadranı çalışması için [No] (Hayır) (varsayılan seçenek) seçeneğini veya komut kadranlarının yönünü değiştirmek için [Yes] (Evet) seçeneğini seçin. Bu ayar MB-D10 komut kadranları için de geçerlidir.
Ana/alt değiştir	Varsayılan [Off] (Kapalı) ayarında, ana komut kadranı perde hızını, alt komut kadranı ise açıklığı kontrol eder. [On](Açık) seçildiğinde, ana komut kadranı açıklığı, alt komut kadranı da perde hızını kontrol eder. Bu ayar MB-D10 komut kadranları için de geçerlidir.
Açıklık ayarı	Varsayılan [Sub-command dial](Alt komut kadranı) ayarında, açıklık sadece alt komut kadranı ile ayarlanabilir (ya da [Change main/sub] için [On] seçildiğinde ana komut kadranı ile). [Aperture ring] (Diyaffram halkası) seçilirse, açıklık sadece objektif diyaffram halkası kullanılarak ayarlanabilir ve kamera açıklık ekranı açıklığı 1 EV'lik artışlarla görüntüler (G tipi lensler için açıklık yine de alt komut kadranı kullanılarak ayarlanır). [Aperture ring] seçildiğinde ve diyaffram halkalı bir CPU lens takıldığında canlı görüntü kullanılamaz. Seçilen ayara bakılmaksızın, CPU olmayan bir lens takıldığında açıklığı ayarlamak için bir diyaffram halkasının kullanılması gerektiğini unutmayın.

Seçenek	Açıklama
Menüler ve oynatma	Varsayılan [Off] (Kapalı) ayarında, tam kare oynatma sırasında görüntülenen fotoğrafı seçmek, küçük resimleri vurgulamak ve menülerde gezinmek için çoklu seçici kullanılır. [On] (Açık) seçilirse, tam kare oynatma sırasında görüntülenen fotoğrafı seçmek, küçük resimli oynatma sırasında imleci sola-sağa hareket ettirmek ve menü vurgulama çubuğunu yukarı-aşağı hareket ettirmek için ana komut kadranı kullanılabilir. Tam kare oynatma sırasında ek fotoğraf bilgilerini görüntülemek ve küçük resimli oynatma sırasında imleci yukarı-aşağı hareket ettirmek için alt komut kadranı kullanılabilir. Menüler görüntülenirken, alt komut kadranı sağa çevrildiğinde seçilen öğeye ait alt menü görüntülenir, sola çevrildiğinde önceki menü görüntülenir. Bir seçim yapmak için, ► düğmesine, çoklu seçicinin merkezine veya Ⓜ düğmesine basın.

f8: Kadranı Kullanmak için Düğmeyi Bırak



Bu seçenek normalde bir düğmeye basıp bir komut kadranını çevirerek yaptığınız ayarların düğme serbest bırakıldıktan sonra komut kadranını çevirerek yapmanıza imkan verir. Varsayılan [No] (Hayır) ayarında, komut kadranı çevrilirken düğme basılı tutulmalıdır. [Yes] (Evet) seçilirse, ayarın değiştirilebilmesi için düğmeye basıldıktan sonra komut kadranının çevrilmesi gerekir. Düğmeye tekrar basıldığında, deklanşör düğmesine yarım basıldığında veya **MODE**, **☒**, **⚡**, **ISO**, **QUAL** veya **WB** düğmesine basıldığında ayar sona erer. Ancak, Özel Ayar c2 [Auto meter-off delay] (Otomatik sayaç kapanma gecikmesi) için [No limit] (Limitsiz) seçildiğinde veya isteğe bağlı bir EH-5a veya EH-5 AC adaptörü kullanıldığında, ayar poz sayaçları kapandığında sona erer.



f9: Bellek Kartı Yok Mu?

Varsayılan [Enable release] (Çekime izin ver) ayarında, bellek kartı yerleştirilmemiş iken perde açılabilir; ancak bu durumda fotoğraf kaydedilmez (ancak yine de monitörde demo modunda görüntülenir). [Release locked] (Çekim kilitli) seçilirse, deklanşör düğmesi ancak kameraya bir bellek kartı takıldığında etkinleşir. Fotoğraflar Camera Control Pro 2 (ayrıca edinilebilir) kullanılarak bilgisayar üzerine kaydedilirken, fotoğrafların kameranın bellek kartına kaydedilmediğini ve bu seçenek için seçilen ayara bakılmaksızın deklanşörün etkin hale geleceğini unutmayın.

f10: Göstergeleri Ters Çevir

Varsayılan  (+0-) ayarında, kontrol paneli, vizör ve çekim bilgi ekranındaki poz göstergeleri, solda pozitif değerler sağda negatif değerler olacak şekilde görüntülenir. Negatif değerleri solda, pozitif değerleri sağda görüntülemek için  (-0+) ayarını seçin.



Bellek Kartını Biçimlendir

Bellek kartını biçimlendirin. *Biçimlendirme işleminin kar üzerindeki tüm fotoğrafları ve diğer verileri kalıcı olarak sildiğini unutmayın.* Biçimlendirme öncesinde, gerektiği kadar yedek kopya aldığınızdan emin olun.

✓ Biçimlendirme Sırasında

Biçimlendirme sırasında kamerayı kapatmayın ya da bellek kartlarını çıkarmayın.

🔧 İki Düğmeyle Biçimlendirme

Bellek kartları aynı zamanda  (📷 ve MODE) düğmelerine yaklaşık iki saniye basarak da biçimlendirilebilir (sf. 41).

LCD Parlaklığı

Monitör parlaklığına ait yedi ayardan birini tercih etmek için ▲ veya ▼ düğmesine basın. Parlaklığı artırmak için yüksek, parlaklığı düşürmek için düşük değerleri tercih edin.

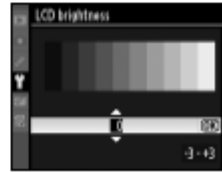

Resim Sensörünü Temizle

Bu seçeneği resim sensörünün tozunu almak veya otomatik resim sensörü temizliğine ait seçenekleri seçmek için kullanın (sf. 371).

Temizleme için Aynayı Kilitle

Kamera resim sensörünü koruyan alt geçiş filtresini kontrol etmek veya elle temizliğini yapmak amacıyla aynayı yukarı konumunda kilitleyin (sf. 374).

Video Modu

Kamerayı video konektörü ile televizyon veya bir VCR cihazına bağlarken, kamera video modunun cihazın video standardına (NTSC veya PAL) uygun olduğundan emin olun.



HDMI

Kamera fotoğrafların A tipi kablo (ticari kaynaklardan ayrıca edinilebilir) kullanılarak yüksek çözünürlüklü televizyon ya da monitörlerde oynatılmasını sağlayan bir HDMI (High-Definition Multimedia Interface) (Yüksek Çözünürlüklü Çokluortam Arabirimi) bağlantısına sahiptir. Kamerayı yüksek çözünürlüklü bir cihaza bağlamadan önce, aşağıdaki seçeneklerden HDMI formatını seçin.

Seçenek	Açıklama
AUTO Auto (Otomatik) (varsayılan)	Kamera uygun formatı otomatik olarak seçer.
480p 480p (progressive)	640 × 480 (progressive) format
576p 576p (progressive)	720 × 576 (progressive) format
720p 720p (progressive)	1.280 × 720 (progressive) format
1080i 1080i (interlaced)	1.920 × 1.080 (interlaced) format

Bir HDMI cihazı bağlandığında kamera otomatik olarak kapanır.



Dünya Saati

Saat dilimini değiştirin, kamera saatini ayarlayın, tarih görüntüleme sırasını seçin ve günışığından yararlanma saatini açın ya da kapatın.

Seçenek	Açıklama
Saat dilimi	Bir saat dilimi seçin. Kamera saati yeni saat dilimine otomatik olarak ayarlanır.
Tarih ve saat	Kamera saatini ayarlayın (sf. 36).
Tarih biçimi	Gün, ay ve yılın görüntülenme sırasını seçin.
Günışığından tasarruf zamanı	Gün ışığından tasarruf zamanını açın veya kapatın. Kamera saati otomatik olarak bir saat ileri ya da geri alınır. Varsayılan ayar [Off] (Kapalı)'dir.

Dil

Kamera menü ve iletileri için bir dil seçin. Aşağıdaki seçenekler mevcuttur.

De Deutsch	Almanca	Pt Português	Portekizce
En English	İngilizce	Ru Русский	Rusça
Es Español	İspanyolca	Sv Svenska	İsveççe
Fi Suomi	Fince	繁 中文(繁體)	Klasik Çince
Fr Français	Fransızca	简 中文(简体)	Modern Çince
It Italiano	İtalyanca	日 日本語	Japonca
Nl Nederlands	Hollandaca	한 한글	Korece
Pl Polski	Lehçe		



Resim Yorumu

Yeni fotoğraflar çekildiğinde yorum ekleyin. Yorumlar ViewNX ya da Capture NX (ayrıca edinilebilir) programlarıyla görüntülenebilir (sf. 367). Yorum ayrıca fotoğraf bilgi ekranının üçüncü sayfasında da görülebilir.

- [Done] (Tamam): Değişiklikleri kaydedin ve ayar menüsüne dönün.
- [Input comment] (Yorum gir): Sayfa 256'da açıklandığı şekilde bir yorum girişi yapın. Yorumlar en fazla 36 karakter uzunluğunda olabilir.
- [Attach comment] (Yorum ekle): Bu seçeneği yorumu sonraki tüm fotoğraflara eklemek için kullanın. [Attach comment] vurgulanarak ve ► düğmesine basılarak açılıp kapatılabilir.



317

Otomatik Resim Çevirme

[On](Açık) (varsayılan seçenek) seçiliyken çekilen fotoğraflar kamera yönelimi ile ilgili bilgiler içerir ve oynatma sırasında (sf. 251) veya ViewNX ya da Capture NX (ayrıca edinilebilir) (sf. 367) ile görüntülenirken otomatik olarak çevrilmesine izin verir. Aşağıdaki yönelimler kaydedilir:



Yatay (geniş) yönelim.



Kamera saat yönünde 90° dönmüş



Kamera saatin tersi yönde 90° dönmüş

[Off] (Kapalı) seçiliyken kamera yönelimi kaydedilmez. Bu seçeneği lens yukarı ya da aşağı dönükken fotoğraf çekerken kullanın.

Otomatik Resim Çevirme

Sürekli modda (sf. 74), ilk çekim için kaydedilen kamera yönelimi, fotoğraf çekimi sırasında kamera yönelimi değişse dahi, aynı çekimdeki tüm fotoğraflar için geçerlidir.

Uzun Çevirme

"Uzun" (dikey) yöndeki (portre yönelimli) fotoğrafları otomatik olarak döndürmek için, oynatma menüsündeki [Rotate tall] (Uzun çevir) seçeneği için [On] seçin (sf. 251).



318

USB

Bilgisayar veya PictBridge yazıcısına bağlantı için bir USB seçeneği belirleyin. PictBridge yazıcısına veya isteğe bağlı bir WT-4 kablosuz vericisine bağlanırken ya da Camera Control Pro 2 (ayrıca edinilebilir; bkz. sayfa 367) programını kullanırken, [MTP/PTP] seçeneğini (varsayılan ayar) seçin. Nikon Transfer ile seçilmesi gereken USB seçeneğini belirlemek için sayfa 225'e bakın.

Toz Alma Ref Foto

Capture NX yazılımındaki "Image Dust Off" seçeneği için referans verileri edinin (ayrıca edinilebilir; daha fazla bilgi edinmek için, bkz. Capture NX kılavuzu).

[Dust off ref photo] (Toz alma ref foto) sadece kameraya bir CPU lens monte edildiğinde kullanılabilir. Odak uzaklığı en az 50 mm olan bir lens tavsiye edilir. Yakınlaştırmalı lens kullanırken, sonuna kadar yakınlaştırın.



319

1 Bir başlangıç seçeneği belirleyin.

Aşağıdaki seçeneklerden birini vurgulayın ve  düğmesine basın. Resim toz alma verilerini edinmeden çıkmak için, MENU düğmesine basın.



- **[Start] (Başlangıç):** Kontrol paneli ve vizör ekranlarında sağda gösterilen ileti ve "rEF" ibaresi görüntülenecektir.
- **[Clean sensor and then start] (Sensörü temizle ve sonra başla):** Bu seçeneği başlamadan önce resim sensörünü temizlemek için seçin. Temizleme tamamlandığında kontrol paneli ve vizör ekranlarında sağda gösterilen ileti ve "rEF" ibaresi görüntülenecektir.



Resim Sensörünü Temizleme

"Image Dust Off" ile kullanılacak fotoğraflar önceden kaydedilmişse, resim sensörü temizliğini toz alma referans verilerini edinmeden GERÇEKLEŞTİRMEYİN. Resim sensörü temizliği fotoğraflar çekildikten sonra fakat toz referans verileri edinilmeden önce gerçekleştirilirse, "Image Dust Off" tozun yerini belirleyemez ve etkilerini ortadan kaldıramaz.

2 Vizörde özelliksiz beyaz bir objeye kareleyin.

Lens iyi ışıklandırılan, özelliksiz beyaz bir objeye yaklaşık on santimetre (dört inç) uzaklıktayken, objeyi vizörü dolduracak şekilde kareleyin ve ardından deklanşör düğmesine yarım basın.

Otofokus modunda, odak otomatik olarak sonsuza ayarlıdır; manuel odaklama modunda, odağı manuel olarak sonsuza ayarlayın.



320

3 Toz alma referans verilerini edinin.

"Image Dust Off" referans verilerini edinmek için deklanşör düğmesine sonuna kadar basın. Deklanşör düğmesi basılıyken monitör kapanır.

Referans obje çok parlak ya da çok karanlık ise, kamera "Image Dust Off" referans verilerini alamayabilir ve sağda gösterilen ileti görüntülenir. Başka bir referans obje belirleyin ve süreci 1. Adımdan itibaren tekrar edin.

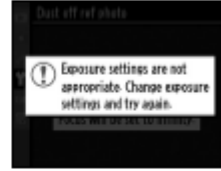

✓ Resim Toz Alma Referans Verileri

Aynı referans verileri farklı lensler ile ya da farklı açıklıklarda çekilen fotoğraflar için kullanılabilir. Referans resimleri bilgisayar resim görüntüleme yazılımları kullanılarak görüntülenemez. Referans resimleri kamerada izlenirken, bir grafik şablonu görüntülenir; histogramlar ve parlak alanlar görüntülenmez.

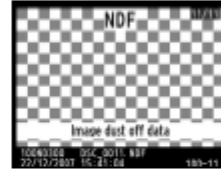

Pil Bilgisi

Ö anda kameraya yerleştirilmiş olan pil ile ilgili bilgileri görüntüleyin.

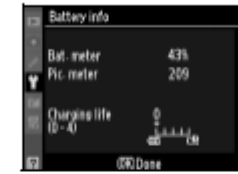

Öğe	Açıklama
Bat. meter (Pil sayacı)	Mevcut pil seviyesi yüzde olarak belirtilir.
Pic. meter (Resim sayacı)	Pil en son şarj edildiğinden bu yana aynı pil ile deklanşöre basma sayısı. Önceden belirlenmiş beyaz ayarını ölçerken olduğu gibi, kameranın kimi zaman fotoğraf kaydı yapmaksızın perdeyi serbest bıraktığını unutmayın.
Calibration (Kalibrasyon)	Bu öğe sadece kamera EN-EL4a veya EN-EL4 pil takımına (ayrıca edinilebilir) sahip isteğe bağlı bir MB-D10 pil takımıyla çalıştırıldığında görüntülenir. <ul style="list-style-type: none">• [CAL]: Tekrar tekrar kullanım ve şarjdan dolayı, pil seviyesinin doğru şekilde ölçülebilmesi için, kalibrasyona ihtiyaç duyulur; pili şarj öncesinde kalibre edin.• [—]: Kalibrasyona gerek yok.
Charging life (Şarj ömrü)	Pil yaşını gösteren beş seviyeli bir gösterge. 0 (000) pil performansının zarar görmemiş olduğunu, 4 ([C]) pilin şarj ömrünü doldurduğunu ve yenilenmesi gerektiğini gösterir. Yaklaşık 5 °C'nin (41 °F) altındaki sıcaklıklarda şarj edilen pillerin şarj ömründe geçici bir düşük gösterebileceğini not edin; buna karşın, pil bir kez yaklaşık 20 °C (68 °F) veya üzeri sıcaklıklarda şarj edildiğinde şarj ömrü göstergesi normale döner.



MB-D10 PİL Takımı

Kamera isteğe bağlı bir MB-D10 pil takımı ile çalıştırıldığında görüntülenen bilgiler kullanılan pillerin türüne bağlıdır:

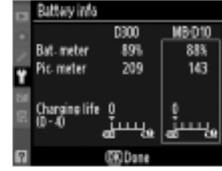

	Pil sayacı	Resim sayacı	Kalibrasyon	Şarj ömrü
EN-EL3e	✓	✓	—	✓
EN-EL4a/EN-EL4 (isteğe bağlı)	✓	✓	✓	✓
8 x AA (isteğe bağlı)	✓	—	—	—

Kablosuz Verici

Bu seçenek isteğe bağlı bir WT-4 kablosuz verici kullanılarak kablosuz bir ağa bağlanma ayarlarını yapmak için kullanılır. Bkz. "Bağlantıları: Kablosuz Ağlar ve Ethernet Ağları" (sf. 229).



Resim Onaylama

Resim onaylama bilgilerinin yeni fotoğraflar çekildiğinde eklenip eklenmeyeceğini seçin; böylece Nikon'un isteğe bağlı Resim Onaylama yazılımı kullanılarak yapılan değişiklikler algılanır. Resim onaylama bilgileri mevcut fotoğraflara eklenemez. Resim onaylama ile çekilen fotoğraflar fotoğraf bilgi ekranının dosya bilgisi ve değerlendirme sayfalarında bir  simgesiyle işaretlenir (ss. 209, 217).

Seçenek	Açıklama
On (Açık)	Resim onaylama bilgileri yeni çekilen fotoğraflara eklenir.
Off (Kapalı) (varsayılan)	Resim onaylama bilgileri yeni çekilen fotoğraflara eklenmez.

Camera Control Pro 2

Resim onaylama bilgileri Camera Control Pro 2 (ayrıca edinilebilir) kullanılarak doğrudan bilgisayara kaydedilen TIFF (RGB) fotoğraflarına eklenmez.

Kopyalar

Resim onaylama bilgileri rötüş menüsündeki seçenekler (sf. 329) kullanılarak oluşturulan kopyalara eklenmez.

Ayarları Kaydet/Yükle

Aşağıdaki ayarları bellek kartına kaydetmek için [Save settings] (Ayarları kaydet) seçeneği seçin (bellek kartı doluysa, bir hata iletisi görüntülenir; sf. 391).

Menü	Seçenek
Playback (Oynatma)	Display mode (Görüntüleme modu)
	Image review (Resim inceleme)
	After delete (Silme sonrası)
	Rotate tall (Uzun çevir)
Shooting (all banks) (Çekim) (tüm bankalar)	Shooting menu bank (Çekim menü bankası)
	File naming (Dosya adlandırma)
	Image quality (Resim kalitesi)
	Image size (Resim boyutu)
	JPEG compression (JPEG sıkıştırma)
	NEF (RAW) recording (kayıt)
	White balance (Beyaz ayarı) (ince ayar ve belirlenmiş d-0-d-4 değerleri dahil)
	Set Picture Control (Resim Kontrolü Ayarla)
	Color space (Renk aralığı)
	Active D-Lighting (Aktif D-Işıklılandırma)
	Long exp. (Uzun poz.) NR
	High (Yüksek) ISO NR
	ISO sensitivity settings (ISO hassasiyet ayarları)
	Live view (Canlı görüntü)
Custom settings (Özel ayarlar) (tüm bankalar)	[Reset custom settings] (Özel ayarları sıfırla) dışındaki tüm Özel Ayarlar



Menü	Seçenek
Setup (Ayar)	Clean image sensor (Resim sensörünü temizle)
	Video mode (Video modu)
	HDMI
	World time (Dünya saati) (tarih ve saat hariç)
	Language (Dil)
	Image comment (Resim yorumu)
	Auto image rotation (Otomatik resim çevirme)
	USB
	Image authentication (Resim onaylama)
	GPS
Non-CPU lens data (CPU olmayan lens verileri)	
My Menu (Benim Menü)	Tüm My Menu öğeleri

D300 kullanılarak kaydedilen ayarlar [Load settings] (Ayarları yükle) seçeneği ile geri yüklenebilir. [Save/load settings] (Ayarları kaydet/yükle) özelliğinin sadece kameraya bellek kartı yerleştirildiğinde kullanılabildiğini ve [Load settings] seçeneğinin kullanılabilmesi için kartta kaydedilmiş ayarların bulunması gerektiğini not edin.

Kaydedilen Ayarlar

Ayarlar NCSETUP1 adlı bir dosyaya kaydedilir. Dosya adı değişmiş ise kamera ayarları yükleyemez.

GPS

GPS birimine bağlantı için gerekli ayarları yapın (sf. 201).



CPU Olmayan Lens Verisi



Kullanıcı dokuza kadar CPU olmayan lens için lens verilerini (lens odak uzaklığı ve maksimum diyafram açıklığı) belirleyerek, çeşitli CPU lens fonksiyonlarına erişebilir (sf. 198).

AF İnce Ayar

12'ye kadar lens için odak ince ayarını yapın. AF ayarı çoğu durumda önerilmez; sadece gerekli olduğunda kullanın.

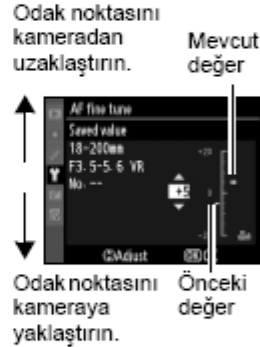
Seçenek	Açıklama
AF fine tune (AF ince ayar) (On/Off)	<ul style="list-style-type: none">• [On] (Açık): AF ayarını açın.• [Off] (Kapalı)(varsayılan): AF ayarını kapatın.
Saved value (Kaydedilen değer)	Mevcut lens için AF ayarını yapın (sadece CPU lensler). +20 ve -20 arasında bir değer seçmek için ▲ veya ▼ düğmesine basın. 12'ye kadar lens için değerler kaydedilebilir.
Default (Varsayılan)	Mevcut lens için önceden kaydedilmiş bir değer yoksa, kullanılan AF ayar değerini seçin.



Seçenek	Açıklama
List saved values (Kaydedilen değerleri listele)	Daha önceden kaydedilmiş AF ayar değerleri. Mevcut lens için bir değer varsa, bir ■ simgesi ile gösterilir. Listeden bir lensi silmek için, istediğiniz lensi vurgulayın ve  düğmesine basın. Bir lens kimliğini değiştirmek için (örneğin, aynı tipteki diğer lenslerden ayırt etmek amacıyla lens seri numarasının son iki basamağıyla aynı olan bir kimlik seçmek için), istediğiniz lensi vurgulayın ve  düğmesine basın. Sağda gösterilen menü görüntülenecektir; kimliği seçmek için ▲ veya ▼ düğmesine basın ve değişiklikleri kaydedip çıkmak için  düğmesine basın.



AF Ayarı

AF ayarı uygulandığında kamera minimum menzilde veya sonsuzda odaklanamayabilir.

Canlı Görüntü (Tripod) Modu

Canlı görüntü modunda [Tripod] (Tripod) seçiliyken kontrast algılamalı otofokusa ince ayar uygulanmaz (sf. 86).

Saved Value (Kaydedilen Değer)

Her lens için bir tek değer saklanabilir. Telekonvertör kullanılıyorsa, lens ve telekonvertörden oluşan her bir kombinasyon için ayrı değer kaydedilebilir.

Firmware Sürümü

Mevcut kameranın firmware sürümünü görüntüleyin.



Rötuşlanmış Kopya Oluşturma

[Image overlay] (Resim Örtüsü) (sf. 339) ve [Side-by-side comparison] (Yan yana karşılaştırma) (sf. 342) seçenekleri dışında, rötuşlanacak fotoğraflar tam kare oynatmada ve rötuş menüsünden seçilebilir.

■ Tam Kare Oynatmada Rötuşlanmış Kopyalar Oluşturma

1 Bir fotoğraf seçin.

İstediğiniz fotoğrafı tam kare oynatmada görüntüleyin (sf. 206).





2 Rötuş menüsünü görüntüleyin.

Rötuş menüsünü görüntülemek için  düğmesine basın.



3 Rötuş seçeneklerini seçin.



İstediğiniz seçeneği rötuş menüsünde vurgulayın ve rötuş menüsü seçeneklerini görüntülemek için  düğmesine basın (daha fazla bilgi için, ilerleyen sayfalarda seçilen öğe ile ilgili bölüme bakın). Rötuşlanmış bir kopya oluşturmadan tam kare oynatmaya geri dönmek için  düğmesine basın.



■ Bkz. Ayrıca

 düğmesinin WT-4 kablosuz vericisi ile kullanımı konusunda bilgi edinmek için sayfa 229'a bakın.





4 Rötuşlanmış bir kopya oluşturun.

Rötuşlanmış kopya oluşturmak için  düğmesine basın. Rötuşlanmış kopyalar bir  simgesiyle gösterilir.



■ Rötuş Menüünden Rötuşlanmış Kopyalar Oluşturma

1 Rötuş menüsünde bir öğe seçin.

Bir seçeneği vurgulamak için  veya  düğmesine, seçmek için  düğmesine basın. Seçilen seçeneğe bağlı olarak, bir menü görüntülenebilir; bir seçeneği vurgulayın ve  düğmesine basın.

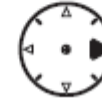

2 Bir fotoğraf seçin.

Bellek kartındaki fotoğraflar görüntülenir. Bir fotoğrafı vurgulamak için çoklu seçiciyi kullanın (vurgulanan fotoğrafı tam kare izlemek için,  düğmesine basın ve basılı tutun).





3 Rötüş seçeneklerini görüntüleyin.

Rötüş seçeneklerini görüntülemek için  düğmesine basın (ayrıntılar için seçilen seçeneğe ilişkin bölüme bakın). Rötüşlenen bir kopya oluşturmadan çıkmak için, MENU düğmesine basın.



4 Rötüşlanmış bir kopya oluşturun.

Rötüşlanmış kopya oluşturmak için  düğmesine basın. Rötüşlanmış kopyalar bir  simgesiyle gösterilir.



Kopya Rötüşlama

[Trim] (Kırp) ile oluşturulan kopyalar daha fazla değiştirilemez. D-ışıklandırma, kırmızı-göz düzeltme, filtre etkileri ve renk dengesi tek renkli kopyalara uygulanamaz. Aksi halde, rötüş menüsündeki seçeneklerin her biri mevcut kopyalara bir kez uygulanabilir, ancak bu ayrıntı kaybına yol açabilir.

Resim Kalitesi

[Trim] (Kırp) (sf. 336) ve [Image overlay] (Resim örtüsü) ile oluşturulan kopyalar dışında, JPEG resimlerinden oluşturulan kopyalar aslıyla aynı boyut ve resim kalitesine sahiptir, NEF (RÁW) fotoğraflarından oluşturulan kopyalar büyük yüksek-kaliteli JPEG resimleri olarak kaydedilir ve TIFF (RGB) fotoğraflarından oluşturulan kopyalar aslıyla aynı boyuta sahip iyi-kaliteli JPEG resimleri olarak kaydedilir. Kopyalar JPEG formatında kaydedildiğinde, boyut öncelikli sıkıştırma kullanılır.



D-Işıklandırma

D-ışıklandırma gölgeleri parlaklaştırır, bu özelliğiyle karanlık ya da arka ışıklı fotoğraflar için idealdir.



Önce



Sonra

Yapılan düzeltme miktarını belirlemek için ▲ veya ▼ düğmesine basın. Oluşturulan etki düzenleme ekranında önceden izlenebilir. Fotoğrafi kopyalamak için ⓧ düğmesine basın.



Kırmızı Göz Düzeltme

Bu seçenek flaşın neden olduğu "kırmızı-göz" düzeltmek için kullanılır ve sadece flaş kullanılarak çekilen fotoğraflarda uygulanabilir. Kırmızı-göz düzeltme için seçilen fotoğraf sağda gösterilen şekilde önceden izlenir. Kırmızı-göz düzeltme işleminin etkilerini doğrulayın ve aşağıdaki tabloda açıklandığı şekilde bir kopya oluşturun. Kırmızı-göz düzeltme işlemi her zaman beklenen sonuçları vermeyebilir ve çok nadiren resmin kırmızı-gözden etkilenmeyen kesimlerine uygulanabilir; bir sonraki adıma geçmeden önce önizlemeyi iyice kontrol edin.



İşlem	Kullanım	Açıklama
Yakınlaştırma	🔍	Yakınlaştırmak için 🔍 düğmesine, uzaklaştırmak için 📏 düğmesine basın. Fotoğraf yakınlaştırıldığında, resmin monitörde görülemeyen alanlarını görüntülemek için çoklu seçiciyi kullanın. Fotoğrafın diğer alanlarına hızlıca kaymak için çoklu seçiciyi basılı tutun.
Uzaklaştırma	📏	Yakınlaştırma düğmelerine veya çoklu seçiciye basıldığında gezinti penceresi görüntülenir; monitörde o anda görülebilen alan sarı bir kenarlıkla gösterilir.
Resmin diğer alanlarını görüntüleme	📏	Yakınlaştırmayı iptal etmek için ⓧ düğmesine basın.
Yakınlaştırmayı iptal etme	ⓧ	Kamera seçilen fotoğraf içindeki kırmızı-gözü tespit eder, bunun etkilerini azaltacak şekilde işlenen bir kopya oluşturulur. Kamera kırmızı-gözü tespit edemezse kopya oluşturulmaz.
Kopya oluşturma	ⓧ	



Kırp

Seçilen fotoğrafın kesilmiş bir kopyasını oluşturun. Seçilen fotoğraf sarıyla gösterilen, seçilmiş kesim ile görüntülenir; aşağıdaki tabloda açıklandığı şekilde kesilmiş bir kopya oluşturun.



İşlem	Kullanım	Açıklama
Kesimin boyutunu azaltma		Kesimin boyutunu azaltmak için düğmesine basın.
Kesimin boyutunu artırma		Kesimin boyutunu artırmak için düğmesine basın.
Kesim en-boy oranını değiştirme		3 : 2, 4 : 3 ve 5 : 4 en-boy oranları arasında geçiş yapmak için ana komut kadranını çevirin.
Kesimi taşıma		Kesimi resmin başka bir alanına taşımak için çoklu seçiciyi kullanın.
Kesimi önizleme		Kesilen resmi önizlemek için çoklu seçicinin merkezine basın.
Kopya oluşturma		Mevcut kesimi ayrı bir dosya olarak kaydedin.

✓ Kırpma: Resim Kalitesi ve Boyutu

NEF (RAW), NEF (RAW) + JPEG veya TIFF (RGB) fotoğraflarından oluşturulan kopyalar iyi JPEG resim kalitesindedir (sf. 56); JPEG fotoğraflarından oluşturulan kesilmiş kopyalar aslıyla aynı resim kalitesine sahiptir. Kopyanın boyutu kesim boyutu ve en-boy oranına göre değişir.

En-boy oranı	Olası boyutlar
3 : 2	3.424 × 2.280, 2.560 × 1.704, 1.920 × 1.280, 1.280 × 856, 960 × 640, 640 × 424
4 : 3	3.424 × 2.568, 2.560 × 1.920, 1.920 × 1.440, 1.280 × 960, 960 × 720, 640 × 480
5 : 4	3.216 × 2.568, 2.400 × 1.920, 1.808 × 1.440, 1.200 × 960, 896 × 720, 608 × 480

Monochrome (Tek Renkli)

[Black-and-white] (Siyah-beyaz), [Sepia] (Sepya) veya [Cyanotype] (mavi tonlu tek renkli) (mavi-beyaz tonlu) fotoğrafları kopyalayın.



[Sepia] veya [Cyanotype] seçildiğinde seçilen resmin önizlemesi görüntülenir; renk doygunluğunu artırmak için ▲ düğmesine, azaltmak için ▼ düğmesine basın. Tek renkli bir kopya oluşturmak için Ⓜ düğmesine basın.

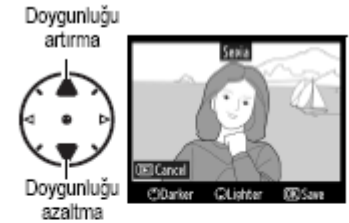

Filtre Etkileri

Aşağıdaki renk filtre etkilerinden birini seçin. Filtre etkilerini aşağıda açıklanan şekilde ayarladıktan sonra, fotoğrafı kopyalamak için  düğmesine basın.

Seçenek	Açıklama
Skylight (Gökışığı)	Gökışığı filtresinin etkisini oluşturarak, resmin maviliğini azaltır. Oluşturulan etki sağda gösterilen şekilde monitörden önizlenebilir. 
Warm filter (Sıcak filtresi)	Sıcak tonlu filtre etkilerine sahip bir kopya oluşturarak kopyaya "sıcak" kırmızı bir ton verir. Oluşturulan monitörden önizlenebilir.

Renk Dengesi

Sağdaki gibi renk dengesi değiştirilmiş bir kopya oluşturmak için çoklu seçiciyi kullanın. Etki monitörde kırmızı, yeşil ve mavi histogramlarda (sf. 210) görüntülenerek kopyadaki tonların dağılımı gösterilir. Fotoğrafı kopyalamak için  düğmesine basın.

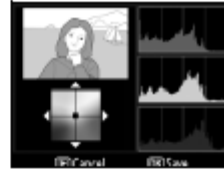

NEF (RAW) Fotoğraflarının JPEG Kopyalarını Oluşturma
Bir NEF (RAW) fotoğrafının JPEG kopyasını oluşturmak için, [Color balance] (Renk dengesi) için NEF (RAW) seçin ve renk dengesini değiştirmeden  düğmesine basın. JPEG kopyası "iyi" resim kalitesine ve [L] boyutuna sahip olacaktır.

Resim Örtüsü

Resim örtüsü, kamera resim sensöründen gelen RAW verilerinden faydalandığı için bir resim görüntüleme uygulamasındaki fotoğraflara göre fark edilir ölçüde daha iyi sonuçlara sahip, orijinalinden ayrı kaydedilen bir fotoğraf oluşturmak üzere mevcut iki NEF (RAW) fotoğrafını birleştirir. Yeni fotoğraf geçerli resim kalitesi ve boyut ayarlarında kaydedilir; bir resim örtüsü oluşturmadan önce, resim kalitesini ve boyutunu ayarlayın (ss. 56, 60; tüm seçenekler uygulanabilir). Bir NEF (RAW) kopyası oluşturmak için, [NEF (RAW)] resim kalitesini seçin.

1 [Image overlay] (Resim örtüsü) seçeneğini seçin.

Rötuş menüsünde [Image overlay] seçeneğini vurgulayın ve  düğmesine basın. Sağda gösterilen iletişim kutusu, [Image 1] vurgulanmış şekilde görüntülenecektir.





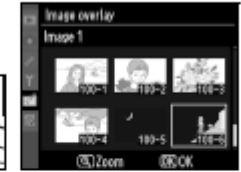

2 NEF (RAW) resimlerini görüntüleyin.

 düğmesine basın. Bir fotoğraf seçim iletişim kutusu görüntülenecektir.



3 Bir fotoğrafı vurgulayın.

Örtüdeki ilk fotoğrafı vurgulamak için   veya  düğmesine basın. Vurgulanan fotoğrafı tam ekran olarak görüntülemek için,  düğmesine basın ve basılı tutun.

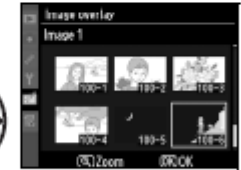

4 Vurgulanan fotoğrafı seçin.

Vurgulanan fotoğrafı seçmek ve önizleme ekranına dönmek için **[OK]** düğmesine basın. Seçilen resim [Image 1] olarak görünür.



5 Kazancı ayarlayın.

1. resim için 0,1 ve 2,0 arasında kazanç seçmek üzere **▲** veya **▼** düğmelerine basarak örtü için poz optimize edin. Varsayılan değer 1,0'dir; 0,5 seçildiğinde kazanç yarıya inerken, 2,0 seçildiğinde kazanç iki katına çıkar. Kazancın etkileri [Preview](Önizleme) sütununda görülebilir.



6 İkinci fotoğrafı seçin.

[Image 2]'yi vurgulamak için **◀** veya **▶** düğmesine basın. İkinci fotoğrafı tekrar seçmek ve kazancı ayarlamak için 2.–5. Adımları tekrar edin.



7 [Preview] sütununu vurgulayın.

[Preview] sütununu vurgulamak için **◀** veya **▶** düğmesine basın.



8 Örtüyü önizleyin.

[Overlay] (Örtü) seçeneğini vurgulamak için **▲** veya **▼** düğmesine ve sonra **[OK]** düğmesine basın (örtüyü bir önizleme görüntülemeyen kaydetmek için, [Save] (Kaydet) seçeneğini vurgulayın ve **[OK]** düğmesine basın). 7. Adıma dönmek ve yeni fotoğraflar seçmek ya da kazancı ayarlamak için, **[Back]** düğmesine basın.

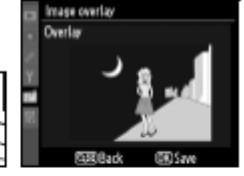

9 Örtüyü kaydedin.

Örtüyü kaydetmek için önizleme görüntülenirken **[OK]** düğmesine basın. Örtü oluşturulduktan sonra, elde edilen resim monitörde tam ekran görüntülenir.



Image Overlay (Resim Örtüsü)

Sadece D300 ile oluşturulan NEF (RAW) fotoğrafları resim örtüsü için seçilebilir. Diğer resimler seçim ekranında görüntülenmez. Sadece aynı bit derinliğine sahip NEF (RAW) fotoğrafları birleştirilebilir.



Örtü [Image 1] için seçilen fotoğraf ile aynı fotoğraf bilgilerine (kayıt tarihi, ölçüm, perde hızı, açıklık, pozlama modu, poz dengesi, odak uzaklığı ve resim yönelimi dahil) ve beyaz ayarı ve resim kontrolü değerlerine sahiptir. NEF (RAW) formatında kaydedilen örtüler [NEF (RAW) recording] (NEF (RAW) kayıt) menüsünde [Type] (Tip) için seçilen sıkıştırmayı kullanır ve orijinal resimlerle aynı bit derinliğine sahiptir; JPEG örtüleri boyut öncelikli sıkıştırma kullanılarak kaydedilir.

Yan Yana Karşılaştırma

Rötuşlu kopyaları orijinal fotoğraflar ile karşılaştırın.

■ Yan Yana Karşılaştırma Yapma

1 Bir fotoğraf seçin.

Fotoğraf seçmek için çoklu seçiciyi kullanın ve  düğmesine basın. Sadece rötuşlu kopyalar (bir  simgesiyle gösterilir) veya rötuşlanmamış fotoğraflar seçilebilir.











2 [Side-by-side comparison] (Yan yana karşılaştırma) seçeneğini seçin.

[Side-by-side comparison] seçeneğini vurgulayın ve  düğmesine basın.



3 Kopyayı orijinali ile karşılaştırın.

Kaynak resim solda, rötuşlanmış kopya sağda ve kopyayı oluşturmak için kullanılan seçenekler ekranın en üst bölümünde görüntülenir. Kaynak resim ve rötuşlanmış kopya arasında geçiş yapmak için çoklu seçiciye, vurgulanan resmin yanındaki ok ile gösterilen yönde basın (   ya da ). Vurgulanan fotoğrafı tam ekran olarak görüntülemek için,  düğmesine basın ve basılı tutun. Kopya [Image overlay] (resim örtüsü) kullanılarak iki resimden oluşturulmuşsa, diğer kaynak resmi görüntülemek için  veya  düğmesine basın. Oynatma moduna geri dönmek için,  düğmesine basın. Vurgulanan resim görüntülenirken oynatma moduna geri dönmek için,  düğmesine ya da çoklu seçicinin merkezine basın.



Kopyayı oluşturmak için kullanılan



Kaynak resim Rötuşlu kopya



☰ My Menu (Benim Menüm): Özel Menü Oluşturma

[My Menu] seçeneği hızlı erişim için oynatma, çekim, Özel Ayarlar, ayar ve rötuş menülerinden alınmış seçeneklerden bir liste oluşturmak ve bu listeyi düzenlemek amacıyla kullanılabilir.

Seçenekler aşağıda açıklanan şekilde eklenebilir, silinebilir veya yeniden düzenlenebilir. Temel menü işlemleri konusunda bilgi edinmek için, bkz. "Kullanıcı Eğitimi: Kamera Menüleri" (sf. 24).

My Menu (Benim Menüm)'e Seçenek Ekleme

1 [Add items] (Öğe ekle) seçeneğini seçin.

My Menu menüsünde (☰), [Add items] (Öğe ekle) seçeneğini vurgulayın ve ► düğmesine basın.



2 Menü seçin.

Ekleme istediğiniz seçeneği içeren menünün adını vurgulayın ve ► düğmesine basın.

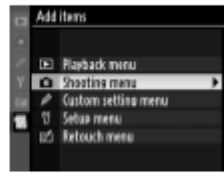

3 Bir öğe seçin.

İstediğiniz menü öğesini vurgulayın ve Ⓞ düğmesine basın.



4 Yeni öğeyi konumlandırın.

Yeni öğeyi My Menu içinde yukarı-aşağı taşımak için ▲ veya ▼ düğmesine basın. Yeni öğe eklemek için Ⓞ düğmesine basın.



5 My Menu menüsünü görüntüleyin.

My Menu'de görüntülenen öğeler bir onay işareti ile gösterilir. Bir ☒ simgesi ile gösterilen öğeler seçilemez. Ek öğe seçmek için 1.–4. adımları tekrar edin.

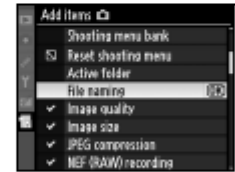

My Menu menüsünden Seçenek Silme

1 [Remove items] (Öğe çıkar) seçeneğini seçin.

My Menu menüsünde (☰), [Remove items] (Öğe çıkar) seçeneğini vurgulayın ve ► düğmesine basın.

2 Öğe seçin.

Öğeleri vurgulayın ve seçmek ya da seçimi kaldırmak için ► düğmesine basın. Seçilen öğeler bir onay işareti ile gösterilir.

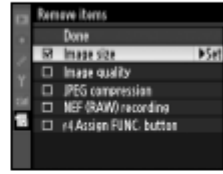

3 [Done] (Tamam) seçeneğini seçin.

[Done] seçeneğini vurgulayın ve ⓧ düğmesine basın. Bir onay iletişim kutusu görüntülenecektir.



4 Seçilen öğeleri silin.

Seçilen öğeyi silmek için ⓧ düğmesine basın.



My Menu menüsündeki Seçenekleri Yeniden Düzenleme

1 [Rank items] (Öğeleri sırala) seçeneğini seçin.

My Menu menüsünde (☰), [Rank items] (Öğeleri sırala) seçeneğini vurgulayın ve ► düğmesine basın.

2 Bir öğe seçin.

Taşımak istediğiniz öğeyi vurgulayın ve ⓧ düğmesine basın.



3 Öğeyi konumlandırın.

Öğeyi My Menu içinde yukarı-aşağı taşımak için ▲ veya ▼ düğmesine ve ardından ⓧ düğmesine basın. Ek öğe konumlandırmak için 2.-3. Adımları tekrar edin.



☰ My Menu menüsünden Öğe Silme

My Menu menüsünde vurgulanmakta olan öğeyi silmek için, ☰ düğmesine basın. Bir onay iletişim kutusu görüntülenecektir; seçilen öğeyi My Menu menüsünden çıkarmak için ☰ düğmesine tekrar basın.



Uyumlu Lensler

Kamera ayarı Lens/aksesuar	Odaklama modu			Pozlama modu		Ölçüm sistemi		
	S	M (elektronik telemetreli)	M	P	A	3D		Renk
	C			S	M	3D	Renk	☐
CPU lensleri ¹	G veya D Tipi AF Nikkor ² AF-S, AF-I Nikkor	✓	✓	✓	✓	✓	—	✓ ³
	PC Micro 85mm f/2.8D ⁴	—	✓ ⁵	✓	—	✓ ⁶	—	✓ ³
	AF-S / AF-I Telekonvertör ⁷	✓ ⁸	✓ ⁸	✓	✓	✓	—	✓ ³
	Diğer AF Nikkor (F3AF lensleri hariç)	✓ ⁹	✓ ⁹	✓	✓	✓	—	✓ ³
	AI-P Nikkor	—	✓ ¹⁰	✓	✓	✓	—	✓ ³
CPU olmayan lensleri ¹	AI-, AI-S, AI-modifiye ve E Serisi Nikkor ¹²	—	✓ ¹⁰	✓	—	✓ ¹³	—	✓ ¹⁴ ✓ ¹⁵
	Medikal Nikkor 120mm f/4 (IF)	—	✓	✓	—	✓ ¹⁶	—	—
	Refleks Nikkor	—	—	✓	—	✓ ¹³	—	✓ ¹⁵
	PC-Nikkor	—	✓ ⁵	✓	—	✓ ¹⁷	—	✓
	AI-tipi Telekonvertör ¹⁸	—	✓ ⁸	✓	—	✓ ¹³	—	✓ ¹⁴ ✓ ¹⁵
	PB-6 Körük Odaklama Ataşmanı ¹⁹	—	✓ ⁸	✓	—	✓ ²⁰	—	✓
Otomatik genişletme halkaları (PK-serisi 11A, 12, veya 13; PN-11)	—	✓ ⁸	✓	—	✓ ¹³	—	✓	

- IX-Nikkor lensler kullanılmaz.
- VR lenslerde Titreşim Azaltma (VR) desteklenir.
- Nokta ölçümü seçilen odak noktasını ölçer.
- Kameranın pozlama ölçüm ve flaş kontrol sistemleri, lens kaydırırken ve/veya yatırırken ya da maksimum açıklık dışında bir açıklık kullanıldığında düzgün işlev görmeyebilir.
- Kayıma ya da yatırma durumunda elektronik telemetre kullanılmaz.
- Sadece manuel mod.
- Sadece AF-S ve AF-I lensler ile kullanılabilir (sf. 353).
- Maksimum etkili açıklık f/5.6 veya daha hızlı.
- Minimum odak uzaklığında AF 80–200mm f/2.8S, AF 35–70mm f/2.8S, yeni AF 28–85mm f/3.5–4.5S veya AF 28–85mm f/3.5–4.5S lens ile maksimum yakınlıkta odaklanırken, vizördeki mat ekran üzerindeki

resim odakta değilse odak-ıçi göstergesi görüntülenebilir. Vizördeki resim odağa gelene kadar odağı manuel olarak ayarlayın.

- Maksimum açıklık f/5.6 veya daha hızlı.
- Bazı lensler kullanılamaz (bkz. sayfa 352).
- AI 80–200mm f/2.8S ED tripod yuvasının dönüş menzili kamera gövdesiyle sınırlıdır. Kameraya AI 200–400mm f/4S ED monte edildiğinde filtreler değiştirilemeyebilir.
- Maksimum açıklık [Non-CPU lens data] (CPU olmayan lens verileri) (sf. 198) kullanılarak belirtilmiş ise, açıklık değeri vizör ve kontrol panelinde görüntülenir.
- Kullanılabilmesi için lens odak uzaklığı ve maksimum açıklığı [Non-CPU lens data] (CPU olmayan lens verileri) kullanılarak belirlenmiş olması gerekir (sf. 198). İstedığınız sonuçları elde edemezseniz, nokta veya merkez ağırlıklı ölçümü kullanın.
- Keskinliği artırmak için, lens odak uzaklığı ve maksimum açıklığı [Non-CPU lens data] (CPU olmayan lens verileri) seçeneğini kullanarak belirleyin (sf. 198).
- Manuel pozlama modlarında 1/125 s'den yavaş perde hızlarında kullanılabilir. Maksimum açıklık [Non-CPU lens data] (CPU olmayan lens verileri) seçeneği (sf. 198) kullanılarak belirtilmiş ise, açıklık değeri vizör ve kontrol panelinde görüntülenir.
- Pozlama lens açıklığının önceden ayarlanması yoluyla belirlenir. Diyafram öncelikli otomatik pozlama modunda, AE kilitleme işleminden veya lensi kaydırmadan önce lens diyafram halkasını kullanarak açıklığı önceden belirleyin. Manuel pozlama modunda, lensi kaydırmadan önce lens diyafram halkasını kullanarak açıklığı önceden ayarlayın ve pozlamayı belirleyin.
- AI 28–85mm f/3.5–4.5S, AI 35–105mm f/3.5–4.5S, AI 35–135mm f/3.5–4.5S veya AF-S 80–200mm f/2.8D ile kullanıldığında poz dengeleme gerekir. Ayrıntılar için telekonvertör kılavuzuna bakın.
- PK-12 veya PK-13 otomatik genişletme halkası gerektirir. Kamera yönelimine bağlı olarak PB-6D gerekebilir.
- Önceden belirlenmiş açıklığı kullanın. Diyafram öncelikli otomatik pozlama modunda, pozlamayı belirlemeden ve fotoğraf çekmeden önce odaklama ataşmanını kullanarak açıklığı ayarlayın.
 - PF-4 Reprocopy Outfit PA-4 Kamera Tutucu gerektirir.

❑ Uyumsuz Aksesuarlar ve CPU Olmayan Lensler

Aşağıdaki aksesuarlar CPU olmayan lensler D300 ile KULLANILAMAZ:

- TC-16AS AF telekonvertör
- AI olmayan lensler
- AU-1 odaklama birimi gerektiren (400mm f/4.5, 600mm f/5.6, 800mm f/8, 1200mm f/11) lensler
- Balık-göz (6mm f/5.6, 7.5mm f/5.6, 8mm f/8, OP 10mm f/5.6)
- 21mm f/4 (eski tip)
- K2 halkaları
- ED 180–600mm f/8 (seri no: 174041–174180)
- ED 360–1200mm f/11 (seri no: 174031–174127)
- 200–600mm f/9.5 (seri no: 280001–300490)
- F3AF için lensler (AF80mm f/2.8, AF ED200mm f/3.5, TC-16S telekonvertör)
- PC 28mm f/4 (seri no 180900 veya daha eski)
- PC 35mm f/2.8 (seri no: 851001–906200)
- PC 35mm f/3.5 (eski tip)
- 1000mm f/6.3 Refleks (eski tip)
- 1000mm f/11 Refleks (seri no: 142361–143000)
- 2000mm f/11 Reflex (seri no: 200111–200310)

❑ Lens f-numarası

Lens adlarında belirtilen f-numarası lensin maksimum diyafram açıklığıdır.

❑ CPU ve G ve D Tipi Lenslerin Tanınması

CPU lensler CPU kontakları, G ve D tipi lensler ise lens çerçevesi üzerindeki bir harf ile tanınabilir. G tipi lenslerde lens diyafram halkası bulunmaz.

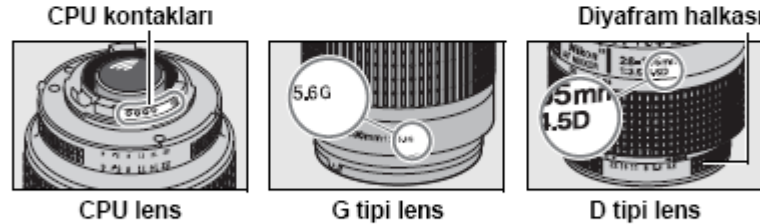

❑ AF-S/AF-I Telekonvertör

AF-S/AF-I telekonvertör aşağıdaki AF-S ve AF-I lensler ile kullanılabilir:

- AF-S VR Micro 105mm f/2.8G ED¹
- AF-S VR 200mm f/2G ED
- AF-S VR 300mm f/2.8G ED
- AF-S 300mm f/2.8D ED II
- AF-S 300mm f/2.8D ED
- AF-I 300mm f/2.8D ED
- AF-S 300mm f/4D ED²
- AF-S 400mm f/2.8D ED II
- AF-S 400mm f/2.8D ED
- AF-I 400mm f/2.8D ED
- AF-S 500mm f/4D ED II²
- AF-S 500mm f/4D ED²
- AF-I 500mm f/4D ED²
- AF-S 600mm f/4D ED II²
- AF-I 600mm f/4D ED²
- AF-S VR 70–200mm f/2.8G ED
- AF-S 80–200mm f/2.8D ED
- AF-S VR 200–400mm f/4G ED²
- AF-S NIKKOR 400mm f/2.8G ED VR
- AF-S NIKKOR 500mm f/4G ED VR²
- AF-S NIKKOR 600mm f/4G ED VR²

1 Otofokus desteklenmez.

2 Otofokus TC-17E II/TC-20 E II telekonvertör ile kullanıldığında desteklenmez.

❑ Uyumlu CPU Olmayan Lensler

Lens verileri [Non-CPU lens data] (CPU olmayan lens verileri) (sf. 198) kullanılarak belirtilmişse, CPU lensler ile yararlanılan özelliklerin birçoğu CPU olmayan lensler ile de kullanılabilir. Lens verileri belirtilmemiş ise, renkli matris ölçümü kullanılmaz ve merkez ağırlıklı ölçüm, matris ölçümü seçildiğinde kullanılır.

CPU olmayan lensler sadece açıklığın lens diyafram halkası kullanılarak belirlendiği A ve M pozlama modlarında kullanılabilir. Maksimum açıklık [Non-CPU lens data] seçeneği kullanılarak belirtilmemişse, kamera açıklık göstergesi maksimum açıklıktan itibaren stop sayısını gösterecektir; gerçek açıklık değeri lens diyafram halkasından okunmalıdır. P ve S pozlama modlarında otomatik olarak diyafram öncelikli otomatik seçilir. Kontrol panelindeki pozlama mod göstergesi (P veya S) yanıp söner ve vizörde A görüntülenir.



Entegre Flaş

Entegre flaş odak uzaklığı 18–300mm olan CPU lensler ile kullanılabilir. Gölgeyi önlemek için lens siperliğini çıkarın. Flaş 60 cm'lik (2 ft.) minimum menzile sahiptir ve makro yakınlaştırmalı lenslerin makro menziliinde kullanılamaz. Flaş aşağıdaki lensler ile, aşağıda belirtilenlerden küçük menzillerde konunun tamamını ışıklandıramayabilir.

Lens	Yakınlaştırma konumu	Min. menzil
AF-S DX 12–24mm f/4G ED	18 mm	1,5 m/4 ft. 11 in.
	20 mm	1,0 m/3 ft. 3 in.
AF-S 17–35mm f/2.8D ED	24 mm	1,0 m/3 ft. 3 in.
AF-S DX 17–55mm f/2.8G ED	24 mm	1,0 m/3 ft. 3 in.
AF 18–35mm f/3.5–4.5D ED	18 mm	1,5 m/4 ft. 11 in.
AF-S DX 18–135mm f/3.5–5.6G ED	18 mm	1,0 m/3 ft. 3 in.
AF-S DX VR 18–200mm f/3.5–5.6G ED	18 mm	1,0 m/3 ft. 3 in.
AF 20–35mm f/2.8D	20 mm	1,0 m/3 ft. 3 in.
	28 mm	1,5 m/4 ft. 11 in.
AF-S 24–70mm f/2.8G	35 mm	1,0 m/3 ft. 3 in.
	28 mm	1,5 m/4 ft. 11 in.
AF-S 28–70mm f/2.8D ED	35 mm	1,0 m/3 ft. 3 in.
	28 mm	1,5 m/4 ft. 11 in.

AF-S NIKKOR 14–24mm f/2.8G ED ile kullanıldığında, flaş tüm menzillerde konunun tamamını ışıklandıramayabilir.

Entegre flaş aynı zamanda odak uzaklığı 18–300mm olan AI-S, AI ve AI-modifiye CPU olmayan lensler ile de kullanılabilir. AI 50–300mm f/4.5, modifiye AI 50–300mm f/4.5 ve AI-S 50–300mm f/4.5 ED lensler 135mm veya üzeri yakınlaştırma konumlarında ve AI 50–300mm f/4.5 ED lensleri 105mm veya üzeri yakınlaştırma konumlarında kullanılmalıdır.

Kırmızı Göz Düzeltme

Konunun AF-yardımlı lambası görüşünü bloke eden lensler kırmızı göz düzeltmeyi olumsuz etkileyebilir.

AF-Yardımlı Aydınlatması

AF-yardımlı aydınlatması aşağıdaki lensler ile kullanılamaz:

- AF-S VR 200mm f/2G
- AF-S VR 200–400mm f/4G ED

0,7m (2ft. 4in.) altındaki menzillerde, aşağıdaki lensler AF-yardımlı lambasını bloke edebilir ve ışıklandırma yetersizken otofokusu olumsuz etkileyebilir:

- AF Micro 200mm f/4D ED
- AF-S 17–55mm f/2.8G
- AF-S VR 24–120mm f/3.5–5.6G ED
- AF-S 24–70mm f/2.8G
- AF Micro 70–180mm f/4.5–5.6D ED
- AF-S 28–70mm f/2.8D ED
- AF-S 17–35mm f/2.8D

1,1m (3ft. 7in.) altındaki menzillerde, aşağıdaki lensler AF-yardımlı lambasını bloke edebilir ve ışıklandırma yetersizken otofokusu olumsuz etkileyebilir:

- AF-S DX VR 55–200mm f/4–5.6G ED

1,5m (4ft. 11in.) altındaki menzillerde, aşağıdaki lensler AF-yardımlı lambasını bloke edebilir ve ışıklandırma yetersizken otofokusu olumsuz etkileyebilir:

- AF-S VR 70–200mm f/2.8G ED
- AF-S VR 70–300mm f/4.5–5.6G
- AF-S 80–200mm f/2.8D
- AF-S NIKKOR 14–24mm f/2.8G ED
- AF 80–200mm f/2.8D ED

2,3m (7ft. 7in.) altındaki menzillerde, aşağıdaki lensler AF-yardımlı lambasını bloke edebilir ve ışıklandırma yetersizken otofokusu olumsuz etkileyebilir:

- AF VR 80–400mm f/4.5–5.6D ED



■ Fotoğraf Açısını Hesaplama

35-mm kamera tarafından pozlanan alan 36×24 mm'dir. Bunun aksine D300 tarafından pozlanan alan yaklaşık $23,6 \times 15,8$ mm'dir; buna göre, 35-mm kameranın köşegen fotoğraf açısı D300'ün yaklaşık 1,5 katıdır. D300 için kullanılan lenslerin odak uzaklığını 35-mm formatında hesaplamak için, lensin odak uzaklığını 1,5 ile çarpın (örneğin, 24-mm'lik bir lensin 35-mm formatındaki etkili odak uzaklığı D300'e monte edildiğinde 36 mm olacaktır).

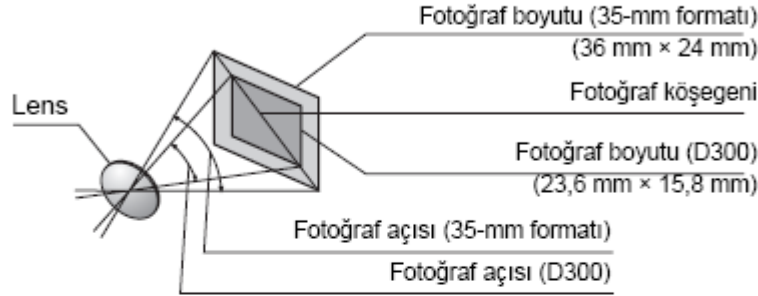

İsteğe Bağlı Flaş Birimleri (Speedlights)

D300 CLS-uyumlu flaş birimleriyle kullanılabilir.

Nikon Yaratıcı Işıklandırma Sistemi (CLS-Creative Lighting System)

Nikon'un gelişmiş Yaratıcı Işıklandırma Sistemi (CLS) daha başarılı flaşlı fotoğraf çekimi için kamera ve uyumlu flaş birimleri arasındaki iletişimi iyileştirir. Yaratıcı Işıklandırma Sistemi aşağıdaki özellikleri destekler:

- i-TTL flaş kontrolü: CLS ile kullanılmak üzere geliştirilmiş lens içinden okumalı (TTL) flaş kontrolü (bkz. sayfa 172). Flaş seviyesi, konudan yansıyan ışığı ölçmek üzere monitör ön flaşları kullanılarak ayarlanır; bu şekilde flaş seviyesi ortam ışığına uygun olarak ayarlanır.
- Gelişmiş Kablosuz Işıklandırma: Uzak kablosuz flaş birimleri ile i-TTL flaş kontrolü sağlar.
- FV kilitleme (sf. 180): Flaş seviyesini ölçülen değerde kilitleyerek, aynı flaş seviyesinde bir dizi fotoğraf çekilmesine imkan sağlar.
- Otomatik FP Yüksek Hızlı Senk (sf. 289): Flaşın kameranın desteklediği en yüksek perde hızında kullanılmasını sağlayarak, düşük alan derinliği için maksimum açıklık değerinin seçilmesini mümkün kılar.



■ CLS-Uyumlu Flaş Birimleri

D300 aşağıdaki CLS-uyumlu flaş birimleriyle kullanılabilir:
SB-800, SB-600, SB-400, SB-R200 ve SU-800.

The SB-800, SB-600, SB-400 ve SB-R200

Bu flaş birimlerini temel özellikleri aşağıda listelenmiştir.

Flaş birimi		SB-800	SB-600	SB-400	SB-R200 ¹
Özellik					
Kılavuz No. ²	ISO 100	38/125	30/98	21/69	10/32
	ISO 200	53/175	42/138	30/98	14/49
Otomatik güçlü yakınlaştırma		24–105 mm	24–85 mm	— ³	— ⁴
Geniş panel		14 mm, 17 mm	14 mm	—	—
Başlık dönüşü		7 ° aşağı, 90 ° yukarı, 180 ° sol, 90 ° sağ	90 ° yukarı, 180 ° sol, 90 ° sağ	90 ° yukarı	60 ° aşağı (lens ışık eksenine doğru), 45 ° yukarı (ışık ekseninden öteye)

1. Commander modunda uzaktan entegre flaş ile veya isteğe bağlı SB-800 flaş birimi veya SU-800 kablosuz Speedlight commander kullanılarak kontrol edilir.
2. m/ft., 20 °C (68 °F), 35-mm yakınlaştırma başlık konumunda SB-800, SB-600 ve SB-400.
3. 27-mm yakınlaştırma kapsamı.
4. 24-mm yakınlaştırma kapsamı.

SU-800 Kablosuz Speedlight Commander

CLS-uyumlu bir kameraya monte edildiğinde, SU-800 uzak SB-800, SB-600 veya SB-R200 flaş birimleri için ana flaş olarak kullanılabilir. SU-800 kendinden flaşa sahip değildir.

■ Kılavuz Numarası

Flaşın tam güçteki menzili hesaplamak için, Kılavuz Numarasını açıklığa bölün. Örneğin, ISO 100'de SB-800'ün Kılavuz Numarası 38 m veya 125 ft'tir; f/5.6 açıklığında menzili $38 \div 5.6$ veya yaklaşık 6,8 metredir (veya fit cinsinden $125 \div 5.6 =$ yaklaşık 23 fit 7 inçtir). ISO hassasiyetindeki her iki misli artış için, Kılavuz Numarasını ikinin kareköküyle (yaklaşık 1,4) çarpın.

SB-800, SB-600, SB-400, SB-R200 ve SU-800 ile aşağıdaki özellikler kullanılabilir:

Flaş birimi		Gelişmiş Kablosuz Işıklandırma							
		Commander		Uzak					
Flaş modu/özellik		SB-800	SB-600	SB-400	SB-800	SU-800 ¹	SB-800	SB-600	SB-R200
i-TTL	Dijital SLR için i-TTL dengeli dolgu flaş	✓ ²	✓ ²	✓ ³	✓	✓	✓	✓	✓
AA	Otomatik açıklık	✓ ⁴	—	—	✓ ⁵	✓ ⁵	✓ ⁵	—	—
A	TTL-dışı otomatik	✓ ⁶	—	—	✓ ⁵	—	✓ ⁵	—	—
GN	Menzil öncelikli manuel	✓	—	—	—	—	—	—	—
M	Manuel	✓	✓	✓	✓	✓	✓	✓	✓
RPT	Tekrarlayan flaş	✓	—	—	✓	✓	✓	✓	—
	Otomatik FP Yüksek Hızlı Senk ⁷	✓	✓	—	✓	✓	✓	✓	✓
	FV kilitleme	✓	✓	✓	✓	✓	✓	✓	✓
	Çok alanlı AF için AF-yardım ⁸	✓	✓	—	✓	✓	—	—	—
	Flaş Renk Bilgi İletişimi	✓	✓	✓	✓	—	—	—	—
REAR	Arka perde senk	✓	✓	✓	✓	✓	✓	✓	✓
⊙	Kırmızı göz düzeltme	✓	✓	✓	✓	—	—	—	—
	Otomatik yakınlaştırma	✓	✓	—	✓	—	—	—	—

- 1 Diğer flaş birimlerini kontrol etmek için SU-800 kullanıldığında uygundur.
- 2 Dijital SLR için standart i-TTL flaş nokta ölçümü ile veya flaş birimiyle seçildiğinde kullanılır.
- 3 Dijital SLR için standart i-TTL flaş nokta ölçümü ile kullanılır.
- 4 Flaş birimi ile seçilmiştir. [Non-CPU lens data] (CPU olmayan lens verileri) seçeneği kullanarak lens verileri belirtilmeden CPU olmayan bir lens takılmış ise, TTL-dışı otomatik (A) otomatik olarak seçilir.
- 5 Flaş birimi ile seçilen moda bakılmaksızın (AA) kullanılır. [Non-CPU lens data] (CPU olmayan lens verileri) seçeneği kullanarak lens verileri belirtilmeden CPU olmayan bir lens takılmış ise, TTL-dışı otomatik (A) otomatik olarak seçilir.
- 6 Flaş birimi ile seçilmiştir.
- 7 Özel Ayar e1 ([Flash sync speed] (Flaş senk hızı), sf. 288) için [1/320 s (Auto FP)] veya [1/250 s (Auto FP)] seçin.
- 8 CPU lens gerekir.

Diğer Flaş Birimleri

Aşağıdaki flaş birimleri TTL dışı otomatik ve manuel modlarda kullanılabilir. TTL olarak ayarlanırsa, kamera deklanşör düğmesi kilitlenir ve fotoğraf çekilemez.

Speedlight	SB-80DX, SB-28DX, SB-28, SB-26, SB-25, SB-24	SB-50DX	SB-30, SB-27 ¹ , SB-22S, SB-22, SB-20, SB-16B, SB-15	SB-23, SB-29 ² , SB-21B ² , SB-29S ²
A TTL-dışı otomatik	✓	—	✓	—
M Manuel	✓	✓	✓	✓
 Tekrarlayan flaş	✓	—	—	—
REAR Arka perde senk	✓	✓	✓	✓



1. Flaş modu otomatik olarak TTL'ye ayarlanır ve deklanşör düğmesi etkisizleşir. Flaş birimini A (TTL-dışı otomatik flaş) olarak ayarlayın.
2. Otofokus sadece AF-Micro lensler (80 mm, 105 mm veya 200 mm) ile kullanılabilir.

İsteğe Bağlı Speedlight Flaşlar ile ilgili Notlar

Ayrıntılı talimatlar için Speedlight kılavuzuna başvurun. Speedlight Nikon Yaratıcı Işıklandırma Sistemini destekliyse, CLS-uyumlu dijital SLR kameralar bölümüne başvurun. D300 SB-80DX, SB-28DX ve SB-50DX kılavuzlarında "dijital SLR" kategorisine alınmamıştır.

i-TTL flaş kontrolü 200 ve 3200 arasındaki ISO hassasiyetlerinde kullanılabilir. 3200'ün üzerindeki değerlerde, bazı menzillerde veya açıklık ayarlarında istenen sonuçlar alınamayabilir. Fotoğraf çekildikten sonra flaş hazır göstergesi yaklaşık üç saniye yanıp sönerse, flaş tam güçte patlamıştır ve fotoğraf az ışıklı olabilir.

SB-800, SB-600 ve SB-400 kırmızı göz düzeltme özelliği sunarken, SB-800, SB-600 ve SU-800 AF-yardım ışıklandırması sunar. Diğer Speedlight flaşlarda, kamera AF-yardım lambası AF-yardım ışıklandırması ve kırmızı göz düzeltme için kullanılır. Odak uzaklığı 24–105 mm olan AF lensler ile kullanıldığında, SB-800, SB-600 ve SU-800 aşağıdaki odak noktaları için AF yardım ışıklandırması sağlar:

24–34 mm AF lens		35–49 mm AF lens	
50–105 mm AF lens			



Programlı otomatik modunda, maksimum açıklık (minimum f-numarası) aşağıda gösterildiği üzere hassasiyete göre (ISO eşdeğeri) sınırlanır.

ISO eşdeğerinde maksimum açıklık:				
200	400	800	1600	3200
5	5,6	7,1	8	10

Hassasiyet değerindeki her bir adım için (örneğin, 200'den 400' kadar), açıklık yarım f-stop ile kısılır. Lensin maksimum diyafram açıklığı yukarıda belirtilenden fazlaysa, maksimum açıklık değeri lensin maksimum açıklığı olacaktır.

Kamera dışı fotoğraf çekiminde bir SC-serisi 17, 28 veya 29 senk kablosu kullanılıyorsa, i-TTL modunda doğru poz elde edilemeyebilir. Standart i-TTL flaş kontrolünü seçmek için nokta ölçümünü tercih etmenizi öneririz. Bir deneme çekimi yapın ve sonuçları monitörde izleyin.

i-TTL'de, flaş birimi ile birlikte verilen flaş panelini ya da yansıma adaptörünü kullanın. Difüzyon panelleri gibi diğer panelleri kullanmayın, çünkü bu pozlamanın yanlış olmasına yol açabilir.

✓ Sadece Nikon Markalı Flaş Aksesuarlarını Kullanın
Sadece Nikon Speedlight Flaşlarını Kullanın. Aksesuar ayağına uygulanan negatif gerilimler ya da 250 V üzerindeki gerilimler sadece normal işletimi engellemekle kalmaz, aynı zamanda kamera ya da flaşın senk devrelerine zarar verebilir. Bu bölümde listelenmeyen bir Nikon Speedlight kullanırken, daha fazla bilgi için bir Nikon yetkili servis temsilcisi ile irtibat kurun.

Flaş Kontakları

D300 isteğe bağlı flaş birimlerinin kameraya doğrudan bağlanabilmesi için bir aksesuar ayağı ve flaş birimlerinin bir senk kablosuyla bağlanmasını sağlayan bir senk terminali ile donatılmıştır.

■ Aksesuar Ayağı

İsteğe bağlı flaş birimlerini senkron kablosu olmadan doğrudan kameraya monte etmek için aksesuar ayağını kullanın (sf. 358). Aksesuar ayağı, SB-800, SB-600 ve SB-400 gibi kilitleme pimine sahip Speedlight flaş birimleri için bir emniyet kilidine sahiptir.

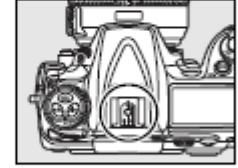

■ Senkron Terminali

Senkron terminaline gerektiğinde bir senkron kablosu bağlanabilir. Kamera aksesuar ayağına bir flaş birimi bağlıyken arka perde senkron flaşlı fotoğraf çekimi sırasında senkron kablosu ile başka bir flaş birimi bağlamayın.

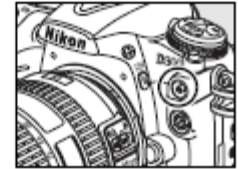

✓ ISO Hassasiyeti

ISO hassasiyeti kontrolü açık iken (sf. 98), isteğe bağlı bir SB-800, SB-600 veya SB-400 flaş birimi bağlandığında ISO hassasiyeti optimal flaş çıktısı için otomatik olarak ayarlanır. Bu durum flaşlı olarak düşük perde hızlarında, günışığında veya parlak bir arka plan karşısında çekilen fotoğraflarda ön plandaki konuların yetersiz ışık almasına yol açabilir. Bu durumlarda, yavaş senk dışında bir flaş modu veya daha büyük bir açıklık seçin.



Diğer Aksesuarlar

Bu kılavuz hazırlandığı sırada, D300 için aşağıdaki aksesuarlar mevcuttu.

Güç kaynakları	<ul style="list-style-type: none">• Şarj Edilebilir Li-ion Pili EN-EL3e (ss. 30, 32): Ek EN-EL3e pilleri yerel satıcılardan ve Nikon servis temsilcilerinden edinilebilir. EN-EL3e pilleri MH-18a veya MH-18 hızlı şarj cihazı kullanılarak şarj edilebilir.• MB-D10 Çok Fonksiyonlu Pili Takımı: MB-D10 bir adet şarj edilebilir Nikon EN-EL3e, EN-EL4a veya EN-EL4 Li-ion pili ya da sekiz adet AA alkalın, NiMH, lityum veya nikel-manganez pili alır. EN-EL4a ya da EN-EL4 piller kullanıldığında bir BL-3 pil bölmesi kapağı gerekmektedir. Üzerinde portre (dikey) yönelimli fotoğraf çekerken çalışmayı iyileştirme amaçlı bir deklanşör düğmesi, B düğmesi, çoklu seçici ve ana ve alt komut kadranları bulunur. MB-D10 pil takımını takarken, MB-D10 kontak kapağını kameradan çıkarın.• Hızlı Şarj Cihazı MH-18a (sf. 30): MH-18a EN-EL3e pilini şarj etmek için kullanılabilir.• AC Adaptör EH-5a/EH-5: Bu AC adaptörleri kamerayı uzun süreli çalıştırmak için kullanılabilir.
Kablosuz LAN adaptörleri	<ul style="list-style-type: none">• Kablosuz Verici WT-4: Kamerayı kablosuz ağlara ya da Ethernet ağlarına bağlar. Kameranın bellek kartındaki fotoğraflar aynı ağ üzerindeki bilgisayarlar ile görüntülenebilir veya uzun süreli depolama için bir bilgisayara kopyalanabilir. Kamera aynı zamanda Camera Control Pro 2 kullanılarak (ayrıca edinilebilir) ağ üzerindeki herhangi bir bilgisayardan da kontrol edilebilir. WT-4 aynı bir güç kaynağına ihtiyaç duyduğunu unutmayın; EH-6 AC adaptörü ya da ikinci bir EN-EL3e pilinin kullanılması tavsiye edilir. Ayrıntılar WT-4 kılavuzuna bakın.

Vizör göz merceği aksesuarları

- **Dioptri-Ayarlı Vizör Merceği DK-20C**: Görüşteki kişisel farklılıkları karşılamak amacıyla, -5, -4, -3, -2, 0, +0.5, +1, +2 ve +3 m⁻¹ dioptriye sahip vizör mercekleri mevcuttur. Sadece entegre dioptri ayar kontrolü ile istediğiniz odak elde edilemiyorsa dioptri ayarlı mercekleri kullanın (-2 ila +1 m⁻¹). İstenen odağın elde edilebildiğinden emin olmak için, dioptri ayarlı mercekleri satın almadan önce test edin.
- **Büyütmeli Göz Merceği DK-21M**: DK-21M fotoğraf karelenirken keskinliği artırmak için vizördeki görünümü yaklaşık 1.1× büyütür (sonsuzda 50-mm f/1.4 lens; -1.0 m⁻¹).
- **Büyütücü DG-2**: DG-2 vizörde görüntülenen görünümü büyütür. Yakın fotoğraf çekimi, kopyalama, telefotografi lensleri veya daha fazla keskinlik gerektiren diğer görevlerde kullanın. DK-22 göz merceği adaptörü (ayrıca edinilebilir) gerekir.
- **Göz Merceği Adaptörü DK-22**: DK-22 D300'e bir DG-2 büyütücüsü takılırken kullanılır.
- **Görünümü Büyütücü Dik Açılı Aparatı DR-6**: DR-6 vizör göz merceğine dik açılı olarak bağlanır ve kamera yatay çekim konumundayken vizördeki görünümün yukarıdan görülebilmesini sağlar.



Filtreler	<ul style="list-style-type: none"> Nikon filtreleri üç türe ayrılabilir: vidalı, geçirmeli ve arka değiştirmeli. Nikon filtrelerini kullanın; diğer üreticilerin ürettiği filtreler otofokus ya da elektronik telemetriyi olumsuz etkileyebilir. D300 doğrusal polarize filtreler ile kullanılamaz. Bunun yerine C-PL dairesel polarize filtre kullanın. Lensin korunması için NC ve L37C filtreleri tavsiye edilir. Muarenin önlenmesi amacıyla, konu parlak ışık karşısında karelendiğinde ya da kare içinde parlak ışık varken filtre kullanımı tavsiye edilmez. Poz faktörleri (filtre faktörleri) 1×'in üzerindeki filtreler ile merkez ağırlıklı ölçüm tavsiye edilmez (Y44, Y48, Y52, O56, R60, X0, X1, C-PL, ND2S, ND4, ND4S, ND8, ND8S, ND400, A2, A12, B2, B8, B12).
İsteğe bağlı flaş birimleri	<ul style="list-style-type: none"> Nikon Speedlights SB-800, SB-600 ve SB-400 Nikon Wireless Remote Speedlight SB-R200 Wireless Speedlight Commander SU-800 <p>Daha fazla bilgi için sayfa 358'e bakın.</p>
PC kart adaptörleri	<ul style="list-style-type: none"> EC-AD1 PC Kart Adaptörü: EC-AD1 PC kart adaptörü Tip I CompactFlash bellek kartlarının PCMCIA kart yuvalarına yerleştirilmesini sağlar.

Yazılım	<ul style="list-style-type: none"> Capture NX: Eksiksiz bir fotoğraf düzenleme paketi. Camera Control Pro 2: Kamerayı uzaktaki bir bilgisayardan kontrol edin ya da fotoğrafları doğrudan bilgisayarın sabit diskine kaydedin. Image Authentication (Resim Onaylama): Resim onaylama açık iken çekilen (sf. 324) fotoğrafların çekim sonrasında değiştirilip değiştirilmediğini belirleyin. <p>Not: Nikon yazılımlarının en yeni sürümlerini kullanın. Çoğu Nikon yazılımı bilgisayar İnternete bağlıyken otomatik güncelleme özelliği sunar.</p>
Gövde kapağı	<ul style="list-style-type: none"> Gövde Kapağı: Gövde kapağı lens takılı değilken ayna, vizör ekranı ve alt geçişli filtreyi tozdan uzak tutar.

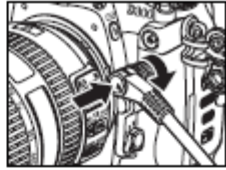

Uzak terminal aksesuarları	D300 uzaktan kontrol ve otomatik fotoğraf çekimi için on-pimli bir uzak terminale sahiptir. Bu terminal kullanımda değilken teması önleyen bir kapağa sahiptir. Aşağıdaki aksesuarlar kullanılabilir (tüm uzunluklar yaklaşıktır):		
	Aksesuar	Açıklama	Uzunluk
Uzatma Kablosu MC-22	Uzak deklanşör tetikleme cihazına bağlantı için mavi, sarı ve siyah terminallere sahip, ses veya elektronik sinyaller ile kontrol sağlayan uzaktan deklanşör düğmesi	1 m (3 ft. 3 in.)	
Uzatma Kablosu MC-30	Uzaktan deklanşör düğmesi; kamera sarsıntısını azaltmak veya zamanlamalı pozlama sırasında perdeyi açık tutmak için kullanılabilir.	80 cm (2 ft. 7 in.)	
Uzatma Kablosu MC-36	Uzaktan deklanşör düğmesi; ara zamanlamalı fotoğraf çekimi için veya kamera sarsıntısını azaltmak veya zamanlamalı pozlama sırasında perdeyi açık tutmak amacıyla kullanılabilir. Arka ışıklı kontrol paneli, ampullü fotoğraf çekiminde kullanılmak üzere deklanşör kilidi ve bir saniyelik aralıklarla ses çıkaran bir zamanlayıcıya sahiptir.	85 cm (2 ft. 9 in.)	
Uzatma Kablosu MC-21	ML-3 veya MC-serisi 20, 22, 23, 25, 30 veya 36 kablolarına bağlanabilir. Bir seferde tek MC-21 kullanılabilir.	3 m (9 ft. 10 in.)	
Bağlantı Kablosu MC-23	Eşzamanlı çalışma için iki kamerayı birbirine bağlar.	40 cm (1 ft. 4 in.)	
Adaptör Kablosu MC-25	MW-2 radyo kontrol seti, MT-2 intervalometre ve ML-2 modülite kontrol seti dahil olmak üzere, iki pimli terminallere sahip cihazlara bağlantı için on pimli - iki pimli adaptör.	20 cm (8 in.)	
GPS Adaptör Kablosu MC-35	GPS üreticisi tarafından sağlanan PC kablosu ile GPS cihazlarını D300'e bağlar (sf. 201).	35 cm (14 in.)	
Modülite Uzaktan Kumanda Seti ML-3	8 m'ye (26 in.) kadar olan menzillerde kızılötesi uzaktan kontrol sağlar.	-	

■ Onaylı Bellek Kartları

Aşağıdaki kartların D300 ile kullanımı test edilmiş ve onaylanmıştır.

SanDisk			Lexar Media		
Extreme IV	SDCFX4	8 GB	Professional UDMA	300 ×	8 GB
		4 GB			4 GB
		2 GB			2 GB
Extreme III	SDCFX3	8 GB	Platinum II	80 ×	2 GB
		4 GB			1 GB
		2 GB		512 MB	
		1 GB		4 GB	
Ultra II	SDCFH	8 GB	Professional	133 × WA	8 GB
		4 GB			4 GB
		2 GB			2 GB
		1 GB		1 GB	
Standard	SDCFB	4 GB	80 × Lt	2 GB	
		2 GB		512 MB	
		1 GB			
Microdrive					
DSCM-11000					1 GB
3K4-2					2 GB
3K4-4					4 GB
3K6					6 GB

Diğer kartlar test edilmemiştir. Yukarıdaki kartlar ile ilgili daha fazla bilgi için, lütfen üretici ile görüşün.

Kameranın Bakımı

Depolama

Kamera uzun süre kullanılmayacaksa, monitör kapağını yerleştirin, pili çıkarın ve pili terminal kapağı üzerinde olacak şekilde serin, kuru ortamda saklayın. Küflenmeyi önlemek için, kamerayı kuru, iyi havalandırılan bir yerde saklayın. Kameranızı petrol yağı veya güve naftalin bilyaları ile birlikte veya

- iyi havalandırılmayan ya da %60'ın üzerinde neme sahip yerlerde
- televizyon veya radyo gibi güçlü elektromanyetik alanlar oluşturan cihazların yanında
- 50 °C'nin (122 °F) üzerinde ya da -10 °C'nin (14 °F) altında sıcaklığa sahip yerlerde saklamayın.

Temizleme

Kamera gövdesi	Toz ve iplik kalıntılarını temizlemek için bir vantilatör/fan kullanın, ardından yumuşak, kuru bir bezle silin. Kamerayı plaj ya da deniz kıyısında kullandıktan sonra, kum veya tuzu damıtılmış suyla hafif nemlendirilmiş bir bez kullanarak silin ve iyice kurulayın. <i>Önemli: Kameranın içine giren toz ya da diğer yabancı maddeler garanti kapsamında olmayan hasara yol açabilir.</i>
Objektif, ayna ve vizör	Bu cam parçalar kolayca hasar görebilir. Toz ve iplik parçalarını bir fan ile temizleyin. Aerosol fanı kullanılıyorsa, sıvının boşalmasını önlemek için kutuyu dik tutun. Parmak izi ve diğer lekeleri çıkarmak için, az miktarda lens temizleyicisini yumuşak bir beze uygulayın ve itina ile temizleyin.
Monitör	Toz ve iplik parçalarını bir fan ile temizleyin. Parmak izi ve diğer lekeleri çıkarırken, yüzeyi yumuşak bir bezle ya da güdeleri ile hafifçe silin. Basınç uygulamayın, çünkü bu kameranın hasar görmesine ya da arızalanmasına yol açabilir.

Alkol, tiner ya da diğer uçucu kimyasalları kullanmayın.

Alçak Geçişli Filtre

Kameranın fotoğraf elemanı olarak işlev gören resim sensörü muareyi önlemek için bir alçak geçişli filtreye sahiptir. Fotoğraflarda filtre üzerinde kir ya da tozun görüldüğünden şüpheleniyorsanız, ayar menüsündeki [Clean image sensor] (Resim sensörünü temizle) seçeneğini kullanarak filtreyi temizleyin. Filtre [Clean now] (Şimdi temizle) seçeneği kullanılarak istendiği zaman temizlenebilir veya temizlik otomatik olarak kamera açıldığında ya da kapatıldığında otomatik olarak gerçekleştirilebilir.

■ “Clean Now” (Şimdi Temizle)

1 Kamerayı tabanı aşağı gelecek şekilde yerleştirin.

Resim sensörü temizliği, en etkili kamera temizliği sağda gösterilen şekilde tabanı aşağı gelecek şekilde yerleştirildiğinde yapılır.



2 [Clean image sensor] (Resim sensörünü temizle) menüsünü görüntüleyin.

Ayar menüsünde [Clean image sensor] seçeneğini vurgulayın ve ► düğmesine basın.



■ Resim Sensörünü Temizleme

Bu bölümde açıklanan seçenekler resim sensörü üzerindeki tozu ya da diğer yabancı maddeleri çıkarmaya yetmiyorsa, sensörü sayfa 374'te açıklanan şekilde elle temizleyin.

3 [Clean now] (Şimdi temizle) seçeneğini seçin.

[Clean now] seçeneğini vurgulayın ve ► düğmesine basın. Sağda gösterilen ileti temizlik devam ederken görüntülenir.

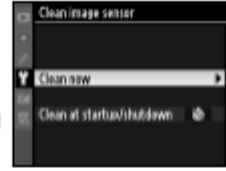

Sağda gösterilen ileti temizlik tamamlandığında görüntülenir.



■ “Başlangıçta/Kapanırken Temizle”

1 [Clean at startup/shutdown] (Başlangıçta/kapanırken temizle) seçeneğini seçin.

Önceki sayfada 2. Adımda açıklandığı şekilde [Clean image sensor] (Resim sensörünü temizle) menüsünü görüntüleyin. [Clean at startup/shutdown] seçeneğini vurgulayın ve ► düğmesine basın.

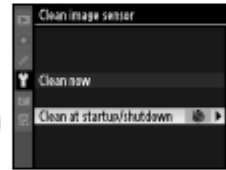

2 Bir seçenek seçin.

Aşağıdaki seçeneklerden birini vurgulayın ve OK düğmesine basın.



Seçenek	Açıklama
<input checked="" type="radio"/> ON Clean at startup (Başlangıçta temizle)	Resim sensörü kamera her açıldığında otomatik olarak temizlenir.
<input type="radio"/> OFF Clean at shutdown (Kapanırken temizle)	Resim sensörü kamera her kapandığında, kapanma sırasında otomatik olarak temizlenir.
<input checked="" type="radio"/> ON/OFF Clean at startup & shutdown (Başlangıçta ve kapanırken temizle)	Resim sensörü başlangıçta ve kapanırken otomatik olarak temizlenir.
<input type="radio"/> Cleaning off (Temizleme kapalı) (varsayılan)	Otomatik resim sensörü temizliği kapalı.

✓ Resim Sensörünü Temizleme

Şu işlemler resim sensörü temizliğini durdurur: entegre flaş kaldırma, deklanşör, alan derinliği önizleme ya da AF-ON düğmesine basmak ya da FV kilidini kullanmak.

Temizleme resim sensörü titreştirilerek yapılır. Toz [Clean image sensor] (Resim sensörünü temizle) menüsündeki seçenekler ile tam olarak çıkarılmıyorsa, resim sensörünü elle temizleyin (sf. 374) veya Nikon yetkili servisine ya da servis temsilcisine danışın.

Resim sensörü temizliği arka arkaya birkaç kez yapılırsa, kameranın iç devrelerinin korunması için resim sensörü temizliği geçici süreyle yapılamaz. Temizlik kısa süre beklendikten sonra tekrar yapılabilir.

Manuel Temizleme

Eğer yabancı bir madde alçak geçişli filtreden ayar menüsündeki [Clean image sensor] (Resim sebsörünü temizle) seçeneği (sf. 371) kullanılarak çıkarılamıyorsa, filtre aşağıda açıklandığı şekilde elle temizlenebilir. Ancak, filtrenin son derece narin olduğunu ve kolayca zarar görebileceğini unutmayın. Nikon filtrenin sadece Nikon yetkili servis personeli tarafından temizlenmesini tavsiye eder.

1 Pili şarj edin veya bir AC adaptörü bağlayın.

Alçak geçişli filtre kontrol ya da temizliği sırasında güvenilir bir güç kaynağına ihtiyaç duyulur. Pil seviyesi  (% 60) altındaysa kamerayı kapatın ve tam şarjlı bir EN-EL3e pili yerleştirin ya da isteğe bağlı bir EH-5a veya EH-5 AC adaptörü bağlayın.

2 [Lock mirror up for cleaning] (Temizleme için aynayı kilitle) seçeneğini seçin.

Objektifi çıkarın ve kamerayı açın. Ayar menüsünde [Lock mirror up for cleaning] (Temizleme için aynayı kilitle) seçeneğini vurgulayın ve ► düğmesine basın (bu seçeneğin  ve altındaki pil seviyeleri için kullanılmadığını unutmayın).



3 düğmesine basın.

Monitörde sağda gösterilen ileti görüntülenirken, kontrol paneli ve vizörde bir dizi tire işareti gösterilir. Alçak geçişli filtreyi kontrol etmeden normal çalışmayı geri yüklemek için, kamerayı kapatın.

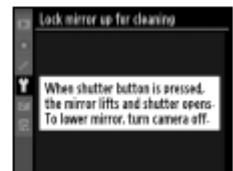

4 Aynayı kaldırın.

Deklanşör düğmesine tam olarak basın. Ayna kalkar ve perde açılarak alçak geçişli filtre ortaya çıkarılır. Vizördeki göstere kapanır ve kontrol panelindeki tire dizisi yanıp söner.



5 Alçak geçişli filtreyi kontrol edin.

Kamerayı alçak geçişli filtre üzerine ışık gelecek şekilde tutarak, filtrede toz vb. olup olmadığını kontrol edin. Yabancı madde yoksa, 7. Adıma geçin.

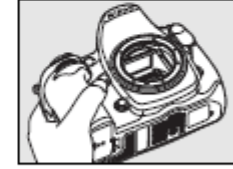

6 Filtreyi temizleyin.

Toz ve iplik parçalarını filtreden bir fan ile temizleyin. Fan fırçası (körüklü fırça) kullanmayın, çünkü sert kıllar filtreye zarar verebilir. Fan ile çıkarılamayan lekeler sadece Nikon yetkili servis personeli tarafından çıkarılabilir. Hiçbir koşulda filtreye dokunmayın ya da filtreyi silmeyin.



7 Kamerayı kapatın.

Ayna aşağı konumuna döner ve perde kapanır. Objektifi ya da gövde kapağını yeniden yerleştirin.



✓ Güvenilir bir Güç Kaynağı Kullanın

Kamera perdesi narindir ve kolayca zarar görebilir. Ayna kalkırken kameranın gücü kesilirse, perde otomatik olarak kapanır. Perdeye zarar gelmesini önlemek için, aşağıdaki önlemlere uyun:

- Ayna kalkık konumdayken kamerayı kapatmayı ya da güç kaynağının bağlantısını kesmeyin.
- Ayna kalkık iken pil zayıflarsa, yaklaşık iki dakika sonra perdenin kapanacağını ve aynanın indirileceğini bildiren bir uyarı sesi gelecek ve self-timer lambası yanıp sönecektir. Temizlik ya da kontrol işlemini hemen sonlandırın.

✓ Alçak Geçişli Filtredeki Yabancı Madde

Nikon üretim ve sevkiyat sırasında yabancı maddelerin alçak geçişli filtre ile temas etmesini önlemek için olası her türlü tedbir almaktadır. Ancak, D300 değiştirilebilir objektifler ile kullanılacak şekilde tasarlanmıştır ve objektifler çıkarılırken ya da değiştirilirken kameraya yabancı madde girebilir. Yabancı madde kameranın içine girdikten sonra, alçak geçişli filtreye yapışabilir ve belli koşullarda çekilen fotoğraflar üzerinde görülebilir. Lens takılı değilken kamerayı korumak için, kamera ile birlikte verilen gövde kapağını yerleştirdiğinizden emin olun; öncelikle gövde kapağına yapışabilecek tüm toz ve diğer yabancı maddeleri temizlemeye dikkat edin.

Yabancı maddeler alçak geçişli filtre içine bir şekilde girecek olursa, filtreyi yukarıda açıklanan şekilde temizleyin ya da filtreyi Nikon yetkili servis personeline temizlettirin. Filtredeki yabancı maddenin varlığından etkilenen fotoğraflar Capture NX (ayrıca edinilebilir; sf. 367) ya da üçüncü parti resim görüntüleme uygulamalarında mevcut olan resim temizleme seçenekleri kullanılarak rötuşlanabilir.

✓ Kamera ve Aksesuarlarının Servis İşlemleri

Kamera hassas bir cihazdır ve düzenli servis gerektirir. Nikon kameranın bir ila iki yılda bir orijinal bir satıcı veya Nikon servis temsilcisi tarafından kontrol edilmesini ve üç ila beş yılda bir servise gönderilmesini tavsiye eder (bu servislerin ücrete tabi olduğunu not edin). Kamera profesyonel olarak kullanılıyorsa, sık aralıklarla kontrol ve servis özellikle tavsiye edilir. Objektifler veya isteğe bağlı Speedlight flaş birimleri gibi kamera ile birlikte düzenli olarak kullanılan aksesuarlar, kamera ile birlikte kontrol veya bakıma alınmalıdır.

Kamera ve Pil Bakımı: Önlemler

Düşürmeyin: Ürün güçlü sarsıntı ya da titreşimlere maruz kalırsa arızalanabilir.

Kuru tutun: Bu ürün su geçirmez değildir ve suya batılırsa veya yüksek nem seviyelerine maruz kalırsa arızalanabilir. Dahili mekanizmanın paslanması tamiri mümkün olmayan hasara yol açabilir.

Ani sıcaklık değişimlerinden uzak tutun: Soğuk bir günde ısıtılan bir binaya girerken ya da binadan çıkarken olduğu gibi, ani sıcaklık değişiklikleri cihaz içinde yoğunlaşmaya sebep olabilir. Yoğunlaşmayı önlemek için, makineyi ani sıcaklık değişikliklerine tabi tutmadan önce bir taşıma çantasına veya plastik bir poşete koyun.

Güçlü manyetik alanlardan uzak tutun: Bu makineyi güçlü elektromanyetik ışınım ya da manyetik alan oluşturan cihazların yakınında kullanmayın ya da saklamayın. Radyo vericileri gibi cihazların ürettiği yüksek statik yükler ya da manyetik alanlar monitörde parazitlenme yapabilir, bellek kartında depolanan verilere zarar verebilir ya da ürünün iç devrelerini olumsuz etkileyebilir.

Lensi güneşe dönük şekilde bırakmayın: Lensi uzun süreyle güneşe ya da diğer güçlü ışık kaynaklarına dönük şekilde bırakmayın. Şiddetli ışık resim sensörünün bozulmasına ya da fotoğraflar üzerinde beyaz bir netsizlik oluşturmaya neden olabilir.



Temizleme: Kamera gövdesini temizlerken, toz ve iplik kalıntılarını hafifçe temizlemek için bir fan kullanın, ardından yumuşak, kuru bir bezle hafifçe silin. Kamerayı plaj ya da deniz kıyısında kullandıktan sonra, kum veya tuzu saf suyla hafif nemlendirilmiş bir bez kullanarak silin ve kamerayı iyice kurulayın. Nadiren, statik elektrik LCD ekranların aydınlanmasına ya da karamasına yol açabilir. Bu bir arıza göstergesi olmayıp ekran kısa süre sonra normale döner.

Lens ve ayna kolayca hasar görebilir. Toz ve iplik parçaları bir fan kullanılarak nazikçe temizlenmelidir. Aerosol fanı kullanılırken, sıvının boşalmasını önlemek için kutuyu dik tutun. Lensteki parmak izi ve diğer lekeleri çıkarmak için, az miktarda lens temizleyicisini yumuşak bir beze uygulayın ve lensi dikkatlice temizleyin.

Alçak geçişli filtrenin temizlenmesi konusunda bilgi edinmek için Bkz. "Alçak Geçişli Filtre" (ss. 371, 374).

Lens kontakları: Lens kontaklarını temiz tutun.

Perdeye dokunmayın: Kamera perdesi son derece incedir ve kolayca zarar görebilir. Hiçbir şekilde, perde üzerine basınç uygulamayın, temizlik gereçlerine sokmayın ya da bir fandan gelen kuvvetli hava akımlarına maruz bırakmayın. Bu işlemler perdeyi çizebilir, deforme edebilir ya da yırtabilir.

Depolama: Küflenmeyi önlemek için, kamerayı kuru, iyi havalandırılan bir yerde saklayın. Ürün uzun süre kullanılmıyacaksa, sızıntıyı önlemek için pili çıkarın ve kamerayı kurutucu madde içeren plastik bir torbada saklayın. Ancak, kamera çantasını plastik torbada saklamayın, çünkü bu işlem malzemenin bozulmasına sebep olabilir. Kurutucu maddenin zamanla nemi emme kapasitesini yitireceğini ve düzenli aralıklarla değiştirilmesi gerektiğini unutmayın.

Küflenmeyi önlemek için, kamerayı en az ayda bir kez depodan çıkarın. Yerine koymadan önce kamerayı açın ve deklanşör düğmesine birkaç kez basın.

Pili serin, kuru bir yerde saklayın. Pili yerine koymadan önce terminal kapağını yerine yerleştirin.

Güç kaynağını çıkarmadan ya da bağlantısını kesmeden önce ürünü kapatın: Ürün açık iken ya da resimler kaydedilirken ya da silinirken ürünün fişini çekmeyin ya da pili çıkarmayın. Bu durumlarda gücün zorla kesilmesi veri kaybına veya ürün belleği ya da iç devrelerinde hasara yol açabilir. Gücün kazayla kesilmesini önlemek için, AC adaptörü takılıyken ürünü bir yerden başka bir yere taşımaktan kaçının.

Monitöre ilişkin notlar: Monitör her zaman yanık kalan ya da yanmayan birkaç piksele sahip olabilir. Bu tüm TFT LCD monitörlerde görülen bir durumdur ve arıza olduğunu göstermez. Ürün ile kaydedilen resimler bundan etkilenmez.

Parlak ışıkta monitördeki resimlerin görülmesi güçleşebilir.

Monitöre basınç uygulamayın, çünkü bu hasara ya da arızalanmaya yol açabilir. Monitör üzerindeki toz, vb. bir fan ile çıkarılabilir. Lekeler yumuşak bir bez ya da güderi ile hafifçe silinerek temizlenebilir. Monitörün kırılması halinde, kırılan camlardan dolayı yaralanmalardan kaçınmak ve monitörden çıkan sıvı kristalin cilde temasını veya gözlere ya da ağza girmesini engellemek için itina gösterilmelidir.

Kamerayı taşıırken ya da gözetimsiz bırakırken monitör kapağını yerleştirin.



Piller: Pil terminalleri üzerindeki lekeler kameranın çalışmasını engelleyebilir ve kullanım öncesinde yumuşak, kuru bir bezle temizlenmelidir.

Uygun şekilde kullanılmadığında piller sızıntı yapabilir ya da patlayabilir. Pilleri kullanırken aşağıdaki önlemlere uyun:

Pili değiştirirken ürünü kapatın.

Pil uzun süre kullanıldığında ısınabilir. Pili kullanırken gereken dikkati gösterin.

Sadece bu makine için onaylanmış pilleri kullanın.

Pili ateşe veya aşırı ısıya maruz bırakmayın.

Pili kameradan çıkardıktan sonra, terminal kapağını yerleştirdiğinizden emin olun.

Pili kullanım öncesinde şarj edin. Önemli olaylarda fotoğraf çekerken yanınızda yedek bir EN-EL3e pili bulundurun ve tam şarjlı tutun. Bulduğunuz yere bağlı olarak, kısa süre içinde yedek pil bulmanız zor olabilir.

Soğuk günlerde, pilleri kapasitesi düşme eğilimindedir. Dışarıda soğuk hava koşullarında fotoğraf çekmeden önce pilin tam şarjlı olduğundan emin olun. Yedek bir pili sıcak yerde tutun ve gerektiğinde değiştirin. Soğuk pil ısındığında şarjının bir kısmını geri kazanabilir.

Pil tam dolduktan sonra şarjı devam ettirmek pil performansını olumsuz etkileyebilir.

Kullanılmış piller değerli bir kaynaktır. Lütfen pilleri yerel düzenlemelere uygun şekilde geri dönüştürün.

Sorun Giderme

Kamera beklendiği gibi çalışmazsa, satıcınıza ya da Nikon temsilcisine danışmadan önce aşağıda sunulan yaygın sorun listesini kontrol edin. Daha fazla bilgi edinmek için en sağda gösterilen sayfa numaralarına başvurun.

■ Ekran

Sorun	Çözüm	Sayfa
Vizör odak ayarı bozuk.	Vizör odağını ayarlayın ya da isteğe bağlı dioptri ayarlama lensleri kullanın.	43
Vizör karanlık.	Tam şarjlı bir pil yerleştirin.	44
Ekranlar uyarı vermeden kapanıyor.	Ozel Ayar c2 ([Auto meter-off delay](Otomatik sayaç kapanma gecikmesi)) veya c4 ([Monitor off delay](Monitör kapanma gecikmesi)) için daha uzun gecikme süreleri belirleyin.	279, 280
Kontrol panelinde alışılmadık karakterler görüntüleniyor.	Aşağıdaki "Elektronik Kontrollü Kameralara İlişkin Not," bölümüne bakın.	381
Kontrol paneli ya da vizördeki göstergeler tepkisiz veya soluk.	Bu göstergelerin tepki süreleri ve parlaklığı sıcaklığa göre değişir.	—
Aktif odak noktası etrafında ince çizgiler var veya odak noktası vurgulandığında ekran kırmızıya dönüyor.	Bu durumlar bu tür vizörlerde normaldir ve bir arıza olduğunu göstermez.	—

■ Elektronik Kontrollü Kameralara İlişkin Not

Çok nadiren, kontrol panelinde alışılmadık karakterler görüntülenebilir ve kamera çalışmayı durdurabilir. Çoğu kez, bu durum güçlü harici statik yükten kaynaklanabilir. Kamerayı kapatın, pili çıkarın ve yenisiyle değiştirin ve kamerayı yeniden açın, ya da eğer bir AC adaptörü (ayrıca edinilebilir) kullanıyorsanız, adaptörün bağlantısını kesin, tekrar bağlayın ve kamerayı yeniden açın. Arızanın sürmesi halinde, satıcınıza ya da Nikon yetkili servis temsilcisi ile irtibat kurun. Yukarıda anlatılan şekilde güç kaynağının bağlantısının kesilmesi sorun meydana geldiğinde bellek kartına kaydedilmemiş herhangi bir verinin kaybedilmesine yol açabilir. Karta önceden kaydedilmiş veriler bundan etkilenmez.



■ Çekim

Sorun	Çözüm	Sayfa
Kameranın açılması zaman alıyor.	Dosya ya da klasörleri silin.	-
Deklanşör devre dışı.	<ul style="list-style-type: none"> Bellek kartı doludur ya da yerine yerleştirilmemiştir. CPU lense diyafram halkası takılmış ancak açıklık en yüksek f-numarasında kilitlenmemiştir. Kontrol panelinde fE E simgesi görüntüleniyorsa, açıklığı ayarlamak üzere lens diyafram halkasını kullanmak için Özel Ayar f7'yi ([Customize command dials](Komut kadranlarını özelleştir)) > [Aperture setting](Açıklık ayarı) seçin. 	39, 45 308
	<ul style="list-style-type: none"> Perde hızı için b u t b seçiliyken, s pozlama modu seçilmiştir. 	108
Fotoğrafların odak ayarı bozuk.	<ul style="list-style-type: none"> Odak modu seçiciyi S ya da C'ye çevirin. 	62
	<ul style="list-style-type: none"> Kamera otofokusu kullanarak odaklanamıyor: manuel odak ya da odak kilidini kullanın. 	68, 71

Sorun	Çözüm	Sayfa
Tüm perde hızı seçenekleri kullanılamıyor.	Flaş kullanımda. Flaş senkron hızı Özel Ayar e1 ([Flash sync speed](Flaş senk hızı)) kullanılarak seçilebilir; isteğe bağlı SB-800, SB-600 veya SB-R200 Speedlight kullanırken, tüm perde hızı seçenekleri için [1/320 s (Auto FP)] veya [1/250 s (Auto FP)] seçeneğini tercih edin.	288
Odak deklanşör düğmesi yarı basılıyken kilitlemiyor.	Kamera C odak modundadır: odağı kilitlemek için AE-L/AF-L düğmesini kullanın.	69
Resim boyutu değiştirilemiyor.	[Image quality](Resim kalitesi) [NEF (RAW)] olarak ayarlıdır.	56
Odak noktası seçilemiyor.	<ul style="list-style-type: none"> Odak seçici kilidini açın. 	66
	<ul style="list-style-type: none"> Odak modu için oto-alan AF seçilmiştir: başka bir mod seçin. 	64
	<ul style="list-style-type: none"> Kamera oynatma modundadır. 	205
	<ul style="list-style-type: none"> Kamera menü işletimindedir. Monitörü kapatmak ya da poz sayaçlarını devreye sokmak için deklanşör düğmesine yarım basın. 	245 46
Kamera fotoğrafları yavaş kaydediyor.	Uzun pozlama gürültü azaltmayı kapatın.	262
Fotoğraflar canlı görüntü modunda kaydedilmiyor.	<ul style="list-style-type: none"> Elde tutma modunda deklanşör düğmesine yarım basıldığında aynanın yerine oturma sesi perdenin sesiyle karıştırılmaktadır. 	85
	<ul style="list-style-type: none"> Özel Ayar a2 ([AF-S priority selection](AF-S öncelik seçimi)) için [Release] (Çekim) seçilmediği takdirde, elde tutma modunda S odak modu seçiliyken kamera odaklanamazsa deklanşör devre dışı kalır. 	85, 268



Sorun	Çözüm	Sayfa
Fotoğraflarda rasgele aralıklarla parlak pikseller ("gürültü") görülüyor.	• Daha düşük ISO hassasiyeti seçin ya da yüksek ISO gürültüsü azaltma özelliğini açın.	96, 263
	• Perde hızı 8 s'den az: uzun pozlama gürültü azaltma ayarını kullanın.	263
AF-yardım lambası yanmıyor.	• Kamera ∞ odak modundadır.	62
	• Tek-noktalı AF veya dinamik- alanlı AF için merkez odak noktası seçilmemiştir.	64
	• Özel Ayar a9 ([Built-in AF-assist illuminator](Entegre AF-yardım lambası)) için [Off] seçilidir.	273
	• Lamba otomatik olarak kapanmıştır. Lamba sürekli kullanımda ısınabilir; lambanın soğumasını bekleyin.	—
Fotoğraflar lekeli.	• Lensi temizleyin.	—
	• Alçak geçişli filtreyi temizleyin	371
Renkler doğal değil.	• Beyaz ayarını ışık kaynağına uygun şekilde belirleyin.	128
	• [Set Picture Control](Resim Kontrolünü Ayarla) ayarlarını yapın.	148
Beyaz ayarı ölçülemiyor.	Konu çok karanlık ya da çok parlak.	139

Sorun	Çözüm	Sayfa
Resim belirlenmiş beyaz ayarı için kaynak olarak seçilemiyor.	Resim D300 ile oluşturulmamıştır.	142
Beyaz ayarı basamaklama kullanılmıyor.	• Resim kalitesi için NEF (RAW) veya NEF+JPEG resim kalitesi seçilmiştir.	56
	• Çoklu pozlama modu devrededir.	189
Resim Kontrolünün etkileri resimden resime değişiyor.	Keskinlik, kontrast veya doygunluk için A (otomatik) seçilmiştir. Bir dizi fotoğrafta tutarlı sonuçlar almak için, A (otomatik) dışında bir ayarı tercih edin.	154
Ölçüm değiştirilemiyor.	Otomatik pozlama kilidi devrededir.	114
Poz dengeleme kullanılmıyor.	P, S veya A pozlama modunu seçin.	116
Fotoğraflarda kırmızımsı alanlar görülüyor.	Uzun süreli pozlarda kırmızımsı alanlar görülebilir. "b u t b" perde hızlarında çekim yaparken uzun pozlama gürültü azaltma ayarını açın.	262
Sürekli çekim modunda deklanşör düğmesine her basıldığında sadece bir fotoğraf çekiliyor.	Entegre flaşı indirin.	175



■ Oynatma

Sorun	Çözüm	Sayfa
Resimlerde yanıp sönen alanlar görülüyor.	Fotoğraf bilgilerini görüntülemeyi seçmek ya da [Display mode] (Görüntüleme modu) için ayarları değiştirmek için ▲ veya ▼ düğmesine basın.	208, 250
Resimlerde çekim verileri görüntüleniyor.		
Oynatma sırasında bir grafik görüntüleniyor.		
NEF (RAW) resmi izlenemiyor.	Fotoğraf NEF + JPEG resim kalitesinde çekilmiştir.	57
Oynatma sırasında bazı fotoğraflar görüntülenmiyor.	[Playback folder] (Oynatma klasörü) için [All](Tümü) seçeneğini seçin.	249
"Uzun" (portre) yönelimli fotoğraflar "geniş" (yatay) yönelimli olarak görüntüleniyor.	• [Rotate tall] (Uzun çevir) için [On] seçin.	251
	• Fotoğraf [Auto image rotation] (Otomatik resim çevirme) için [Off] seçiliyken çekilmiştir.	318
	• Sürekli çekim modunda deklanşör düğmesine basılıyken kamera yönelimi değiştirilmiştir.	77
	• Fotoğraf çekildiğinde kamera yukarı ya da aşağı dönüktür.	318
Fotoğraf silinmiyor.	Fotoğraf korunmaktadır: korumayı kaldırın.	221
Oynatma için hiçbir resmin mevcut olmadığını bildiren bir ileti görüntüleniyor.	[Playback folder] (Oynatma klasörü) için [All](Tümü) seçeneğini seçin.	249
Baskı sırası değiştirilemiyor.	Bellek kartı doludur: fotoğraf silin.	45
Baskı için fotoğraf seçilemiyor.	Fotoğraf NEF (RAW) formatındadır. Bilgisayara aktarın ve sunulan yazılımı veya Capture NX yazılımını kullanarak basın.	230



Sorun	Çözüm	Sayfa
Fotoğraflar basılamıyor.	• [USB] için [MTP/PTP] seçeneğini seçin.	319
	• NEF (RAW) ve TIFF fotoğrafları doğrudan USB bağlantısıyla yazdırılmaz. DPOF baskı servisini kullanın (sadece TIFF resimleri) veya bilgisayara aktarın ve sunulan yazılımı veya Capture NX yazılımını kullanarak basın.	230
Fotoğraf televizyonda görüntülenmiyor.	Doğru video modunu seçin.	314
Fotoğraf yüksek çözünürlüklü video cihazında görüntülenmiyor.	HDMI kablosunun (ayrıca edinilebilir) bağlı olduğundan emin olun.	244
Fotoğraflar bilgisayara kopyalanamıyor.	Doğru [USB] seçeneğini seçin.	225
Fotoğraflar Capture NX'te görüntülenmiyor.	Yazılımın en güncel sürümünü yükleyin.	367
Camera Control Pro 2 programı kullanılamıyor.	[USB] için [MTP/PTP] seçeneğini seçin.	225

■ Çeşitli Konular

Sorun	Çözüm	Sayfa
Kayıt tarihi doğru değil.	Kamera saatini ayarlayın.	36
Menü öğesi seçilemiyor.	Bazı seçenekler belirli ayar kombinasyonlarında veya bellek kartı takılı değilken kullanılamaz. Kamerayı çalıştırmak için isteğe bağlı AC adaptörü kullanıldığında [Battery info](Pil bilgisi) seçeneğinin kullanılmadığına dikkat edin.	322





Hata Mesajları

Bu bölümde vizör, kontrol paneli ve monitörde görüntülenen göstergeler ve hata mesajları listelenmektedir.

Gösterge		Sorun	Çözüm	Sayfa
Kontrol paneli	Vizör			
		Lens diyafram halkası minimum açıklığa ayarlı değil.	Halkayı minimum açıklığa (en büyük f-numarası) ayarlayın.	35
		Pil zayıf.	Tam şarjlı yedek bir pil hazırlayın.	44
		<ul style="list-style-type: none"> Pil bitti. Pil kullanılmıyor. 	<ul style="list-style-type: none"> Pili şarj edin veya değiştirin. Nikon yetkili servis temsilcisi ile görüşün. 	xxiii, 30, 32
		<ul style="list-style-type: none"> Kameraya ya da isteğe bağlı MB-10 pil takımına iyice boşalmış şarj edilebilir bir Li-ion pili veya üçüncü-parti bir pil yerleştirilmiştir. 	<ul style="list-style-type: none"> Pili değiştirin ya da şarj edilebilir Li-ion pili yenisiyle değiştirin. 	
	—	Kamera saati ayarlı değil.	Kamera saatini ayarlayın.	36

Gösterge		Sorun	Çözüm	Sayfa
Kontrol paneli	Vizör			
		Lens takılı değil ya da CPU olmayan lens maksimum açıklık belirtilmeksizin takılmış. Açıklık maksimum açıklık değerinden itibaren stoplar ile gösterilmektedir.	Maksimum açıklık belirtildiğinde açıklık değeri görüntülenecektir.	198
—		Kamera otofokusu kullanarak odaklanamıyor.	Manuel olarak odaklanın.	71
		Konu çok parlak; fotoğraf fazla ışıklı olacaktır.	<ul style="list-style-type: none"> Daha düşük bir ISO hassasiyeti kullanın Pozlama modunda: <ul style="list-style-type: none"> P İsteğe bağlı ND filtresi kullanın S Perde hızını artırın A Daha küçük bir açıklık (büyük f-numarası) seçin 	96 366 108 109



Gösterge		Sorun	Çözüm	Sayfa
Kontrol paneli	Vizör			
L o		Konu çok karanlık; fotoğraf az ışıklı olacaktır.	• Daha yüksek bir ISO hassasiyeti kullanın	96
			• Pozlama modunda: P Flaş kullanın	173
			S Perde hızını düşürün	108
		A Daha büyük bir açıklık (küçük f-numarası) seçin	109	
b u l b (yanıp söner)		S pozlama modunda b u l b seçilmiştir.	Perde hızını değiştirin ya da manuel pozlama modunu seçin.	108, 111
 (yanıp söner)	 (yanıp söner)	i-TTL flaş kontrolünü desteklemeyen isteğe bağlı flaş birimi takılmış ve TTL olarak ayarlanmıştır.	İsteğe bağlı flaş birimindeki flaş modu ayarını değiştirin	360

Gösterge		Sorun	Çözüm	Sayfa
Kontrol paneli	Vizör			
—	 (yanıp söner)	Flaş patladıktan sonra gösterge 3s boyunca yanıp sönerse, fotoğraf az ışıklı olabilir.	Fotoğrafi monitörden kontrol edin; az ışıklıysa, ayarları yapın ve yeniden deneyin.	174
F u l l (yanıp söner)	F u l (yanıp söner)	Mevcut ayarlarla daha fazla fotoğraf kaydetmek için yeterli bellek yok ya da kameranın dosya ya da klasör numarası bitmiştir.	• Kalite ya da boyutu azaltın. • Fotoğraf silin. • Yeni bellek kartı yerleştirin.	56, 60 248 39
E r r (yanıp söner)		Kamera arızası.	Deklanşöre basın. Hata düzelmezse ya da sıkça görülürse, Nikon yetkili servis temsilcisine danışın.	—



Gösterge		Sorun	Çözüm	Sayfa
Monitör	Kontrol paneli			
No memory card (Bellek kartı yok).	(- E -)	Kamera bellek kartını algılamıyor.	Kamerayı kapatın ve kartın doğru yerleştirildiğinden emin olun.	39
This memory card cannot be used. (Bu bellek kartı kullanılamaz) Card may be damaged. (Kart hasarlı olabilir) Insert another card. (Başka bir kart yerleştirin.)	([H R]) (yanıp söner)	<ul style="list-style-type: none"> Bellek kartına erişirken hata oluştu. Yeni klasör oluşturamıyor. 	<ul style="list-style-type: none"> Nikon onaylı kart kullanın. Kontakların temiz olup olmadığını kontrol edin. Kart hasarlıysa, satıcı ya da Nikon temsilcisiyle irtibat kurun. Dosya silin ya da yeni bellek kartı yerleştirin. 	369 — 39, 248

Gösterge		Sorun	Çözüm	Sayfa
Monitör	Kontrol paneli			
This card is not formatted. (Bu kart biçimlendirilmemiş.) Format the card. (Bellek kartını biçimlendirin.)	For (yanıp söner)	Bellek kartı kamerada kullanılmak üzere biçimlendirilmemiştir.	Bellek kartını biçimlendirin ya da yeni bir bellek kartı yerleştirin.	39,41
Folder contains no images. (Klasörde resim yok.)	—	Bellek kartında ya da klasör(ler) de oynatma için seçilmiş resim yok.	[Playback folder](Oynatma klasörü) menüsünden resim içeren klasör seçin ya da farklı bir bellek kartı yerleştirin.	39, 249
All images are hidden. (Tüm resimler gizli.)	—	Mevcut klasördeki tüm fotoğraflar gizli.	Başka bir klasör seçilene kadar veya en az bir resmin görüntülenmesine izin vermek için [Hide image] (Resmi gizle) kullanılana kadar hiçbir resim oynatılamaz.	249
File does not contain image data. (Dosya resim verisi içermiyor.)	—	Dosya bilgisayar veya farklı bir kamera markası kullanılarak oluşturulmuş ya da dosya bozuk.	Dosya kamerada oynatılamaz.	—



Gösterge		Sorun	Çözüm	Sayfa
Monitör	Kontrol paneli			
Cannot select this file. (Bu dosya seçilemez.)	—	Bellek kartı rötüslanabilecek resim içermiyor.	Diğer cihazlar ile oluşturulan resimler rötüslanamaz.	330
Check printer. (Yazıcıyı kontrol edin.)	—	Yazıcı hatası.	Yazıcıyı kontrol edin. Devam etmek için, [Continue] (Devam et) seçeneğini seçin (uygunsa).	231 *
Check paper. (Kağıdı kontrol edin.)	—	Yazıcıdaki kağıt seçilen boyutta değil.	Doğru boyutta kağıt yerleştirin ve [Continue] (Devam et) seçeneğini seçin.	231 *
Paper jam. (Kağıt sıkıştı.)	—	Kağıt yazıcıda sıkışmıştır.	Sıkışmayı düzeltin ve [Continue] (Devam et) seçeneğini seçin.	231 *
Out of paper. (Kağıt bitti.)	—	Yazıcıda kağıt bitmiştir.	Seçilen boyutta kağıt yerleştirin ve [Continue] (Devam et) seçeneğini seçin.	231 *

Gösterge		Sorun	Çözüm	Sayfa
Monitör	Kontrol paneli			
Check ink supply. (Toner miktarını kontrol edin.)	—	Toner hatası.	Mürekkebi kontrol edin. Devam etmek için, [Continue] (Devam et) seçeneğini seçin.	231 *
Out of ink. (Toner bitti.)	—	Yazıcıda toner bitmiştir.	Toneri değiştirin ve [Continue] (Devam et) seçeneğini seçin.	231 *

* Daha fazla bilgi için yazıcı el kitabına bakın.





Teknik Özellikler

■ Nikon D300 Dijital Kamera

Tip	
Tip	Değiştirilebilir tek lensli refleks dijital kamera
Lens yuvası	Nikon F mount (AF bağlantısı ve AF kontakları)
Etkin fotoğraf açısı	Yaklaşık 1.5 × lens odak uzaklığı (Nikon DX formatı)
Etkin piksel sayısı	
Etkin piksel sayısı	12,3 milyon
Resim sensörü	
Resim sensörü	23,6 × 15,8 mm CMOS sensör
Toplam piksel sayısı	13,1 milyon
Toz Azaltma Sistemi	Resim sensörü temizleme, Resim Toz Alma referans verileri (isteğe bağlı Capture NX yazılımı gerekir)
Depolama	
Resim boyutu (piksel)	• 4,288 × 2,848 (L) • 3,216 × 2,136 (M) • 2,144 × 1,424 (S)
Dosya biçimi	• NEF (RAW) : 12 veya 14 bit, kayıpsız sıkıştırılmalı, sıkıştırılmış veya sıkıştırılmamış • TIFF (RGB) • JPEG : JPEG-Baseline uyumlu, iyi (yaklaşık 1 : 4), normal (yaklaşık 1 : 8) veya temel (yaklaşık 1 : 16) sıkıştırma ([Size priority] (Boyut öncelikli); [Optimal quality] (Optimal kalite) sıkıştırma mevcut • NEF (RAW)+JPEG : Tek fotoğraf hem NEF (RAW) hem JPEG biçimlerinde kaydedilir
Resim Kontrol Sistemi	Standart, Nötr, Canlı veya Tek Renkli olarak seçilebilir; dokuza kadar özel Resim Kontrolü saklanabilir
Depolama ortamı	Tip I ve II CompactFlash bellek kartları (UDMA uyumlu); microdrive

Depolama	
Dosya sistemi	DCF (Design Rule for Camera File System) (Kamera Dosya Sistemi için Tasarım Kuralı) 2.0, DPOF (Digital Print Order Format) (Dijital Baskı Sıra Formatı), Exif 2.21 (Exchangeable Image File Format for Digital Still Cameras) (Dijital Fotoğraf Makineleri için Değiştirilebilir Resim Dosya Formatı), PictBridge
Vizör	
Vizör	Göz seviyesine ayarlanmış penta prizmalı tek mercekli refleks vizör
Kare kapsama oranı	Yaklaşık %100 yatay ve %100 dikey
Büyütme	Yaklaşık 0,94 × (50-mm f/1.4 lens sonsuza ayarlı, –1.0 m ⁻¹)
Bakış noktası	19,5 mm (–1,0 m ⁻¹)
Dioptri ayarı	–2–+1 m ⁻¹
Odaklama ekranı	AF alan basamaklarına sahip B Tipi Brite/view Şeffaf Mat Mark II (kareleme grafiği görüntülenebilir)
Refleks ayna	Hızlı dönüş
Alan derinliği önizleme	Alan derinliği önizleme düğmesine basıldığında, objektif diyaframı kullanıcının seçtiği değerde (R ve n modları) veya kameranın seçtiği değerde (P ve S modları) durdurulabilir.
Lens diyaframı	Hızlı dönüşlü, elektronik kontrollü
Lens	
Uyumlu lensler	• DX AF Nikkor : Tüm fonksiyonlar desteklenir • G veya D Tipi AF Nikkor : Tüm fonksiyonlar desteklenir (PC Micro-Nikkor bazı fonksiyonları desteklemez). IX Nikkor lensleri desteklenmez. • Diğer AF Nikkor : 3D renkli matris ölçümü II dışında tüm fonksiyonlar desteklenir. F3AF lensleri desteklenmez. • AI-P Nikkor : 3D renkli matris ölçümü II dışında tüm fonksiyonlar desteklenir. • CPU Olmayan Lensler : R ve n pozlama modlarında kullanılabilir; maksimum açıklık f/5.6 veya daha hızlıysa elektronik telemetre kullanılabilir; kullanıcı lens verilerini sağladığında, renkli matris ölçümü ve açıklık değer göstergesi desteklenir (sadece AI lensler)

Perde	
Tip	Elektronik kontrollü dikey hareketli odak düzlemli perde
Hız	$1/3$, $1/2$ veya 1 EV basamaklarla $1/5000$ –30 s, ampul, X250
Flaş senkron hızı	X = $1/250$ s; $1/320$ s veya daha düşük hızda perde ile senkronize (flaş menzili $1/250$ ve $1/320$ s arasındaki hızlarda düşer)
Çekim	
Çekim modu	S (tek kare), C (sürekli düşük hız), C _H (sürekli yüksek hız),  (canlı görüntü),  (self-timer),  (ayna kaldırma)
Kare ilerleme hızı	<ul style="list-style-type: none"> EN-EL3e ile: 6 fps İsteğe bağlı MB-D10 çok fonksiyonlu pil takımı ve EN-EL4a/EN-EL4 veya AA pilleri veya isteğe bağlı EH-5a/EH-5 AC adaptörü ile: 7 (C) veya 8 fps (C_H)
Self-timer	2, 5, 10 ve 20 s süre seçilebilir
Pozlama	
Ölçüm	1.005-segmentli RGB sensörü kullanılarak TTL poz ölçümü
Ölçüm yöntemi	<ul style="list-style-type: none"> Matris: 3D renkli matris ölçümü II (G ve D tipi lensler); renkli matris ölçümü II (diğer CPU lensler); renkli matris ölçümü, kullanıcının lens verilerini belirtmesi şartıyla CPU olmayan lenslerde de kullanılabilir Merkez ağırlıklı: %75 ağırlıklı karenin merkezindeki 6, 8, 10 veya 13-mm'lik daireye verilir veya ağırlık tüm karenin ortalamasına göre verilir (CPU olmayan lens kullanıldığında 8 mm'de sabitlenir) Nokta: Seçilen odak noktası üzerinde ortalanmış 3-mm'lik daire (karenin yaklaşık %2'si) ölçülür (CPU olmayan lens kullanıldığında merkez odak noktası üzerindedir)
Menzil (ISO 100, f/1.4 lens, 20 °C/ 68 °F)	<ul style="list-style-type: none"> Matris veya merkez ağırlıklı ölçüm: 0–20 EV Nokta ölçümü: 2–20 EV
Poz sayaç bağlantısı	Kombine CPU ve AI
Pozlama modu	Esnek program ile programlı otomatik (P), enstantane öncelikli otomatik (S), diyafram öncelikli otomatik (R); manuel (M).

Pozlama	
Poz dengeleme	$1/3$, $1/2$ veya 1 EV artışlarla –5 – +5 EV
Poz basamaklama	2–9 kare ($1/3$, $1/2$, $2/3$ ve 1 EV basamaklarla)
Flaş basamaklama	2–9 kare ($1/3$, $1/2$, $2/3$ ve 1 EV basamaklarla)
Beyaz ayarı basamaklama	2–9 kare (1, 2 veya 3 basamakla)
Poz kilitleme	Parlaklık algılanan değerde AE-L/AF-L düğmesiyle kilitletir
ISO hassasiyeti (Tavsiye Edilen Poz İndeksi)	$1/3$, $1/2$ veya 1 EV artışlarla ISO 200 – 3200 Aynı zamanda ISO 200'ün altında yaklaşık 0,3, 0,5, 0,7 veya 1 EV (ISO 100 eşdeğeri) veya ISO 3200'ün üzerinde 0,3, 0,5, 0,7 veya 1 EV'ye (ISO 6400 eşdeğeri) ayarlanabilir.
Aktif D-İşıklandırma	[High](Yüksek), Normal veya [Low](Düşük) olarak seçilebilir
Odak	
Otofokus	Nikon Multi-CAM 3500DX ofofokus modülü, TTL faz algılama, ince ayar, 51 odak noktası (15 çapraz tip sensör dahil) ve AF yardım lambası (menzil yaklaşık 0,5–3 m/1 ft. 8 in.–9 ft. 10 in.)
Algılama menzili	–1 – +19 EV (ISO 100, 20 °C/68 °F)
Lens servo	<ul style="list-style-type: none"> Otofokus: Tek-servo AF (S); sürekli-servo AF (C); konunun durumuna göre tahmini odak izleme devreye girer Manuel (M): Elektronik menzil bulma (telemetri) desteklenir
Odak noktası	51 veya 11 odak noktası olarak seçilebilir
AF-alan modu	Tek noktalı AF, dinamik alanlı AF, otomatik alanlı AF
Odak kilidi	Odak deklanşör düğmesine yarım basılarak (tek-servo AF) veya AE-L/AF-L düğmesine basılarak kilitlenebilir
Flaş	
Entegre flaş	Düğmeye basılarak manuel kaldırma ve Kılavuz Numarası 17/56 (m/ft, ISO 200, 20 °C/68 °F; ISO 100'de GN 12/39'dur) veya manuel modda 18/59 (m/ft, ISO 200, 20 °C/68 °F; ISO 100'de GN 13/43'tür)

Flaş	
Flaş kontrolü	<ul style="list-style-type: none"> • TTL: 1.005-segmentli RGB sensörü kullanan dijital SLR için i-TTL dengeli dolgu flaş ve standart i-TTL, flaş entegre flaş ve SB-800, SB-600 veya SB-400'de mevcuttur • Otomatik açıklık: SB-800 ve CPU lenslerde mevcuttur • TTL-dışı otomatik: Desteklenen flaş birimleri arasında SB-800, 28, 27 ve 22'ler yer alır • Menzil öncelikli manuel: SB-800'de mevcuttur
Flaş modu	Ön perde senk, yavaş senk, arka perde senk, kırmızı göz düzeltme, yavaş senkronlu kırmızı göz düzeltme
Flaş dengeleme	1/3, 1/2 veya 1 EV artışlarla -3 – +1 EV
Flaş hazır göstergesi	Entegre flaş ya da SB-800, SB-600, SB-400, SB-80DX, SB-28DX veya SB-50DX gibi Speedlight flaşlar tam şarjlıyken yanar; flaş tam güçte patladığında yanıp söner
Aksesuar ayağı	Emniyet kilidli standart ISO 518 hot-shoe bağlantısı
Nikon Yaratıcı Işıklandırma Sistemi (CLS-Creative Lighting System)	Gelişmiş Kablosuz Işıklandırma entegre flaş, SB-800 veya SU-800 ana flaş olarak ve SB-800, SB-600 veya SB-R200 uzak flaşlar olarak kullanıldığında desteklenir; Otomatik FP Yüksek Hızlı Senk ve örnek ışıklandırma SB-400 dışındaki tüm CLS uyumlu flaş birimlerinde desteklenir; Flaş Renk Bilgi İletişimi ve FV kilidi tüm CLS uyumlu flaş birimlerinde desteklenir
Senkron terminali	Standart ISO 519 terminali
Beyaz ayarı	
Beyaz ayarı	Otomatik (Ana resim sensörü ve 1.005 segmentli RGB sensörü ile TTL beyaz ayarı); ince ayarlı 7 manuel mod; renk ısı ayarı
Canlı görüntü	
Modlar	Elde tutma, tripot
Otofokus	<ul style="list-style-type: none"> • Elde tutma: 51 odak noktalı faz algılamalı AF (15 çapraz tip sensör dahil) • Tripot: Kare içinde herhangi bir noktada kontrast algılamalı AF

Monitör	
Monitör	3-in., 920.000-noktalı (VGA), 170 ° görüş açılı düşük sıcaklıklı polysilicon TFT LCD, %100 kare kapsamı ve parlaklık ayarı
Oynatma	
Oynatma	Tam kare ve küçük resim (dört veya dokuz resim) izleme, oynatma yakınlaştırma, slayt gösterisi, histogram göstergesi, otomatik resim çevirme ve resim yorumu (36 karaktere kadar)
Arabirim	
USB	Hi-Speed USB
Video çıkışı	NTSC ve PAL olarak seçilebilir
HDMI çıkışı	A tipi HDMI bağlantısı ile 1.3a sürümü; HDMI kablosu bağlandığında kamera monitörü kapanır
On pimli uzak terminal	NMEA0183 sürüm 2.01 veya 3.01 ile uyumlu uzaktan kumanda veya GPS cihazını bağlamak için kullanılabilir (isteğe bağlı MC-35 GPS adaptör kablosu ve D-sub 9 pim bağlantılı kablo gerektirir)
Desteklenen diller	
Desteklenen diller	Çince (Modern ve Klasik), Hollandaca, İngilizce, Fince, Fransızca, Almanca, İtalyanca, Japonca, Korece, Lehçe, Portekizce, Rusça, İspanyolca, İsveççe
Güç kaynağı	
Pil	Bir adet şarj edilebilir EN-EL3e Li-ion pil
Pil takımı	Bir adet şarj edilebilir Nikon EN-EL3e, EN-EL4a veya sekiz adet AA alkalın, NIMH, lityum veya nikel-manganez pil içeren isteğe bağlı MB-D10 çok fonksiyonlu pil takımı; EN-L4a/EN-EL4 ve AA piller ayrıca edinilebilir; EN-EL4a veya EN-EL4 piller kullanılırken BL-3 pil bölmesi kapağı gereklidir.
AC adaptörü	EH-5a veya EH-5 AC adaptörü (aynca edinilebilir)
Tripot soketi	
Tripot soketi	1/4 in. (ISO 1222)

Boyutlar/ağırlık	
Boyutlar (G x Y x D)	Yaklaşık 147 x 114 x 74 mm (5,8 x 4,5 x 2,9 in.)
Ağırlık	Pil, bellek kartı, gövde kapağı veya monitör kapağı olmadan yaklaşık 825 g (1,82 lb.)

Çalıştırma ortamı	
Sıcaklık	0–40 °C (32–104 °F)
Nem	%85'ten az (yoğunlaşma yok)

- Aksi belirtilmedikçe, tüm rakamlar tam şarjlı bir pil ile 20 °C (68 °F) ortam sıcaklığında çalıştırılan kamera içindir.
- Nikon bu kılavuzda açıklanan donanım ve yazılımların teknik özelliklerini istediği zaman ve önceden bildirimde bulunmaksızın değiştirme hakkını saklı tutar. Nikon bu kılavuzun içerdiği herhangi bir hatadan kaynaklanan zararlardan sorumlu tutulamaz.

MH-18a hızlı şarj cihazı	
Anma giriş gerilimi	AC 100–240 V (50/60 Hz)
Anma çıkış gerilimi	DC 8,4 V/900 mA
Desteklenen piller	Nikon EN-EL3e şarj edilebilir Li-ion pil
Şarj süresi	Pil tamamen boşaldığında yaklaşık 2 saat 15 dakika
Çalıştırma sıcaklığı	0–40 °C (+32–104 °F)
Boyutlar (G x Y x D)	Yaklaşık 90 x 35 x 58 mm (3,5 x 1,4 x 2,3 in.)
Kablo uzunluğu	Yaklaşık 1800 mm (5 ft. 11 in.)
Ağırlık	Yaklaşık 80 g (2,8 oz.), güç kablosu hariç

EN-EL3e şarj edilebilir Li-ion pil	
Tip	Şarj edilebilir lityum-iyon pil
Anma kapasitesi	7,4 V/1500 mAh
Boyutlar (G x Y x D)	Yaklaşık 39,5 x 56 x 21 mm (1,6 x 2,2 x 0,8 in.)
Ağırlık	Yaklaşık 80 g (2,8 oz.), terminal kapağı hariç



🔋 PİL ÖMRÜ

Tam şarjlı piller ile çekilebilen fotoğraf sayısı pilin durumuna, sıcaklığa ve kameranın kullanım şekline göre değişir. AA pilleri kullanıldığında, kapasite aynı zamanda üretim ve depolama koşullarına göre de değişiklik gösterir; bazı piller kullanılamaz. Kamera ve isteğe bağlı MB-D10 çok fonksiyonlu pil takımına ait örnek rakamlar aşağıda verilmiştir.

• CIPA standardı¹

- EN-EL3e (kamera): Yaklaşık 1000 çekim
- EN-EL3e (MB-D10): Yaklaşık 1000 çekim
- EN-EL4a (MB-D10): Yaklaşık 2000 çekim
- Sekiz adet AA pil (MB-D10): Yaklaşık 1000 çekim

• Nikon standardı²

- EN-EL3e (kamera): Yaklaşık 3000 çekim
- EN-EL3e (MB-D10): Yaklaşık 3000 çekim
- EN-EL4a (MB-D10): Yaklaşık 5900 çekim
- Sekiz adet AA pil (MB-D10): Yaklaşık 2500 çekim

1 23 °C/73,4 °F (±2 °C/3,6 °F) sıcaklıkta bir AF-S VR 24–120mm f/3.5–5.6G ED lensi ile aşağıdaki test koşullarında ölçülmüştür: lens sonsuzdan minimum menzile devir yapmıştır ve varsayılan ayarlarla her 30 s'de bir fotoğraf çekilmiştir; flaş her bir çekimde bir kez patlatılmıştır. Canlı görüntü kullanılmamıştır.

2 20 °C/68 °F sıcaklıkta, bir AF-S VR 70–200mm f/2.8G ED lensi ile aşağıdaki test koşullarında ölçülmüştür: resim kalitesi JPEG temel, resim boyutu M (orta boy), perde hızı 1/250 s olarak ayarlanmıştır, deklanşör düğmesine üç saniye süreyle yarım basılmıştır ve odak sonsuzdan minimum menzile üç devir yapmıştır; her seferde altı çekim yapılmış ve monitör beş saniye açılmış ve ardından kapatılmıştır; döngü poz sayaçları her kapatıldığında bir kez yinelenmiştir.



Aşağıdakiler pil ömrünü azaltabilir:

- Monitörün kullanılması
- Deklanşör düğmesinin yarım basılı konumda tutulması
- Tekrarlayan otofokus işlemleri
- NEF (RAW) veya TIFF (RGB) fotoğraflarının çekilmesi
- Düşük perde hızları
- İsteğe bağlı WT-4 kablosuz verici kullanımı
- VR lensler ile VR (titreşim azaltma) modunun kullanımı

Şarj edilebilir Nikon EN-EL3e pillerinden maksimum verimi almak için:

- Pil kontaklarını temiz tutun. Lekeli kontaklar pil performansını azaltabilir.
- Pilleri şarj sonrasında hemen kullanın. Piller kullanılmadan bekletildiğinde şarjını yitirir.

